

TENDANCES

Électroniques & Design

HAUTE-FIDÉLITÉ • CINÉMA MAISON
DOMOTIQUE • ÉVÉNEMENTS • Q29?

NOVEMBRE - DÉCEMBRE 2022
VOLUME 29 NUMÉRO 06

»»» ÉDITION NUMÉRIQUE



AMEA DE VIMBERG
*Restitution musicale
détaillée...*

TUBE DAC DE NAGRA
*Quand la technologie
va...*



Rythme & Musique: *Classique, En Bluesant, En Jazzant, Rock progressif*



NORDOST

« Au cours des 30 dernières années, Nordost a été au sommet en matière de conception et de développement de câbles, et pendant toute cette période, il est resté fidèle à son cœur, soit produire des câbles de faible masse offrant une vitesse de transfert de signal optimale et une parfaite adaptation d'impédance. »

— Hi-Fi+



SÉRIE A-S

EXPRESSION MUSICALE INÉGALÉE



UN SON DE QUALITÉ SUPÉRIEURE QUE SEUL YAMAHA PEUT FOURNIR

Notre riche héritage musical est à la base de tout ce que nous faisons, y compris notre gamme d'amplificateurs intégrés avec une amplification de haute qualité, donnant un son naturel et authentique, quel que soit le style de musique que vous écoutez.

À partir du modèle phare A-S3200, la quête inébranlable d'innovation en musicalité de Yamaha, se veut une référence de pointe en matière d'audio haute fidélité. Cet ampli intégré rend hommage à une histoire musicale sans précédent de la prestigieuse marque. Complétant la gamme, le A-S2200 et le A-S1200 sont des instruments de grande beauté et luxueux procurant toute la pureté musicale.



Il nous arrive de mettre notre liste d'abonné(e)s à la disposition d'entreprises ou d'organismes qui proposent des produits ou des services qui pourraient vous intéresser. Si vous ne voulez pas que votre nom y figure, faites-le-nous savoir par écrit, en joignant une étiquette d'envoi de votre magazine.

Tous droits réservés / All rights reserved
© Les Éditions Mizka Inc., 2022

Toute reproduction de textes, illustrations, photographies du magazine est interdite. Les prix indiqués dans les différents articles sont sujets à changement. Les opinions, les renseignements techniques, les points de vue, appréciations ou recommandations des journalistes du magazine TENDANCES ne reflètent pas nécessairement ceux de l'éditeur et du rédacteur en chef. De plus, le magazine TED n'est pas responsable des déclarations ni des affirmations des annonceurs.



46

Sommaire

54



Buon gusto

- 22 Vins – Dégustation des vins la Tenuta San Guido dont une verticale du fameux Sassicaia. Quelle expérience!

Bancs d'essai

AMPLIFICATEUR INTÉGRÉ

- 8 IPA-70B DE NORMA AUDIO ELECTRONICS
Un bijou musical au raffinement très italien

CONVERTISSEUR NUMÉRIQUE-ANALOGIQUE

- 14 TUBE DAC DE NAGRA
Quand la technologie va à la rencontre de la musique et des émotions

ENCEINTES ACOUSTIQUES

- 30 COURBET NO 4 DE DAVIS ACOUSTICS
Les émotions et le plaisir sont au rendez-vous!

Bancs d'essai

ENCEINTES ACOUSTIQUES

- 36 RIGOLETTO D'ODEON
Une écoute limpide comme le cristal
- 46 TWENTY.21i DE PMC
Physiquement petites, musicalement grandes

- 62 AMEA DE VIMBERG
Restitution musicale détaillée, fluide et finement maîtrisée!

LECTEURS MULTIMÉDIA TOUT-EN-UN

- 54 NEO S 4K UHD DE ZIDOO
Un lecteur multimédia cantonais qui revendique sa place au soleil

Rythme & musique

- 40 Musique classique
52 En bluesant
60 En jazzant
20 Rock progressif



42



NOUVELLE Édition Limitée Silver 100

Posséder un morceau de notre histoire



Nous avons fabriqué 999 paires de Silver 100 LE afin de célébrer nos 50 ans d'histoire communes avec les mélomanes du monde entier.

Pour les différencier le cabinet est peint en vert, les haut-parleurs sont anodisés or, une plaque pour le 50e anniversaire doré y est apposé et un certificat d'authenticité est fourni avec chaque paire. Nous avons alloué 150 paires pour l'Amérique du Nord.

Silver 100 LE - 1999 \$ la paire.

Pour commander les vôtres, veuillez visiter:
monitoraudio.com/en/where-to-buy/

"...un haut-parleur superbement brillant."

- Darko Audio (YouTube), Sept. 2022



Rendre le monde meilleur grâce à la musique

Tout comme plusieurs personnes, je m'interrogeais à savoir comment on peut rendre le monde meilleur. Après quelques simples recherches, il est certain que l'on doit commencer en s'assurant d'être bien, soi-même, dans sa peau pour penser aider qui que ce soit. Puis, certaines personnes proposent de commencer par de petits gestes, mais oh combien puissants! Par exemple, sourire à toutes les personnes que l'on rencontre. C'est tellement simple, ça fait plaisir et, surtout, c'est positif et ça peut faciliter la communication lorsqu'il y a lieu.

À la base, il s'agit d'être bienveillant et tolérant envers l'autre. De là, on peut progresser vers une meilleure compréhension de l'autre en évitant tout jugement, bien sûr. C'est simple, mais pas toujours facile, car on a fréquemment une éducation et des us et coutumes fort différents les uns des autres et d'une nationalité à une autre. La tolérance, c'est aussi accepter la différence de l'autre.

Je me suis également posé comme question, *quel est l'apport de la musique dans l'effort déployé pour rendre le monde meilleur?* La plupart d'entre nous adhérons au fait que *le langage de la musique est universel et qu'on l'acquiert de façon tout aussi spontanée que l'on apprend à parler. Même un auditeur non musicien est un expert de la perception musicale. La musique – comme le langage – sont des traits humains universels. Toutes les cultures produisent de la musique et y sont sensibles...* — **Barbara Tillmann, Pour la Science N° 375**, 1^{er} novembre 2008 (<https://www.pourlascience.fr/sd/neurosciences/la-musique-un-langage-universel-1765.php>)

Toujours en essayant d'associer la musique à l'amélioration de *notre* monde, lors de mes recherches j'ai trouvé un site Internet qui préconise des actions précises permettant de rendre le monde meilleur, **Le Fonds pour la réalisation des Objectifs du Millénaire**. Ce dernier s'est engagé à éradiquer la pauvreté et les inégalités et à changer la vie des peuples du monde (<http://www.mdgfund.org/fr/node/3525>). Parmi les divers programmes financés par ce groupe, un m'a interpellée en particulier. Il s'agit de l'initiative intitulée *Playing for Change*. Voici un court synopsis du projet en question:

Le **Fonds pour la réalisation des Objectifs du Millénaire** pour le développement s'est associé à *Playing for Change*, une initiative multimédia regroupant des musiciens du monde entier, pour marquer la *Journée des droits de l'homme* avec le lancement de la chanson *A Better Place**. Aux quatre coins du globe, ces musiciens s'unissent pour lancer un appel à une action mondiale *contre l'inégalité et pour la justice sociale*.

(* <http://abetterplace.mdgfund.org/fr/home>)

On peut donc facilement voir que chacun de nous, qu'importe notre métier ou notre position dans la vie, peut contribuer à rendre le monde meilleur. L'organisme du **Fonds pour la réalisation des Objectifs du Millénaire** a été créé il y a un bon moment (mis en place en 2002 par **Kofi Annan**, secrétaire de l'**ONU**), et on doit admettre que cet organisme fonctionne. Ce qui est accompli sur le plan mondial peut sûrement l'être localement. C'est à chacun de nous d'y participer selon ses capacités. Comme il est facile d'aimer la musique sachant que l'écoute de celle-ci avec des appareils de qualité nous la fait apprécier davantage, je vous invite donc à parcourir les pages de la présente édition. On vous informe sur la qualité des divers appareils retenus pour cette édition. Il y a des choix assez variés et pour tout type de budget. Profitez de bons moments de détente en écoutant votre musique favorite pour vous ressourcer.

Toute l'équipe de collaborateurs se joint à moi pour vous offrir nos *Meilleurs Vœux* du temps des Fêtes 2022, et on se retrouvera lors de l'édition de janvier-février 2023

Lucie Beauchamp
Coéditrice et responsable des relations publiques

M O O N
by SIMAUDIO

Audio D'Occasion

1325, rue Ontario E, Montréal
514.522.2020

Audiolight

355, rue Marie-de-l'Incarnation, Québec
418.687.9252

Audiophile Experts

67 Boul. Sir-Wilfrid-Laurier, Beloeil
450.467.8273

Audition Musik

94, av Rouleau, Rimouski
418.724.8090

Brosseau.ca

3256, Grande-Allée, Saint-Hubert
450.678.3430

Filtronique

9343, rue Lajeunesse, Montréal
514.389.1377

Musique Avant Tout

357, rue Racine E, Chicoutimi
418.549.1755

Québec Acoustique

643, rue Curé-Labelle, Blainville, QC
450.508-2150

Sensation Musicale

84, rue Dufferin, Granby
450.375.9480

Villeneuve Audio

50, rue Gauthier N, Joliette
450.755.1696



Le son d'une nouvelle ère

Voice 22 - Haut-parleurs // ACE - Lecteur de musique tout-en-un



AMPLIFICATEUR INTÉGRÉ

IPA-70B DE NORMA AUDIO ELECTRONICS

Un bijou musical au r

Par Jean-Denis Doyle

Ah ces Italiens ! Un peuple extraordinaire, aux multiples talents, qui a tellement apporté au monde grâce à sa grande créativité. Dans le secteur de la haute-fidélité, les Italiens sont des champions dans l'art d'offrir des produits au design superbe et à la sonorité mémorable. Les Pathos, Sonus Faber, Opéra et bien d'autres, ont tracé la voie d'un savoir-faire italien unique, au charme indéniable. La marque Norma Audio Electronics, et plus particulièrement l'amplificateur IPA-70B, perpétue cette

longue tradition et arrive même à relever la barre d'un cran. Bien que la présence des produits Norma soit relativement récente sur le marché québécois, elle mérite amplement que l'on prenne tout le temps nécessaire, pour en faire la découverte. Pour ce banc d'essai, voici donc le splendide amplificateur intégré IPA-70B de Norma. Remarquablement musical et impeccablement fabriqué, il s'agit une machine qui promet énormément.



raffinement très italien

S'il y a une ville italienne qui baigne dans la musique depuis toujours, c'est bien Cremona. Berceau de grands artistes comme **Monteverdi, Pochietti** et **Amati**, Cremona est encore, de nos jours, inondée par la musique. C'est l'endroit idéal pour développer sa culture musicale en assistant à des concerts de grande qualité, et en pouvant côtoyer des artistes de premier plan. Si le cœur vous en dit, vous pourrez même y magasiner le violon de vos rêves. Il s'agit aussi de la ville d'**Enrico Rossi**,

le fondateur de **Norma Audio Electronics** et d'**Opal Electronics**. Cette dernière est une entreprise spécialisée dans l'électronique d'instrumentation dans le domaine civil. Vers 1990, **Enrico Rossi**, cet ingénieur en électronique, grand passionné de musique et d'opéra, entreprend un ambitieux projet de recherche, qui s'échelonne sur sept années. Ce projet visait principalement à mieux comprendre l'influence des composants et des circuits électroniques sur la reproduction musicale. Grâce aux investissements déjà présents chez **Opal Electronics**, **Enrico Rossi**

a pu cheminer très loin dans ses recherches. Il est allé, pour mieux arriver à ses fins, jusqu'à fabriquer certains instruments de mesures spécifiques.

Vers 1997, une toute nouvelle génération de produits **Norma** a pu ainsi voir le jour, celle-ci était le fruit des études d'**Enrico Rossi**. Cette nouvelle ligne a surpris tout le monde par son incroyable qualité sonore. Ces nouveaux produits illustrent parfaitement ce qu'allait devenir la philosophie des produits **Norma**, laquelle se base sur une approche minimaliste du dessin des circuits audio, en réduisant



AMPLIFICATEUR INTÉGRÉ

IPA-70B DE NORMA AUDIO ELECTRONICS

au strict minimum le nombre de pièces électroniques dans le chemin du signal. Selon son raisonnement, le parcours de la musique à l'intérieur des appareils se doit d'être le plus court possible et les composants choisis seront de la meilleure qualité disponible.

Enrico Rossi vise à reproduire, à l'écoute, la voix humaine de la façon la plus fidèle possible. Selon ses dires et ses recherches, si la voix humaine est reproduite parfaitement, tout le reste tombera naturellement à sa place et l'appareil sera plaisant à utiliser pour écoute. Les produits **Norma** sont d'ailleurs reconnus pour le naturel de leur tonalité et toute absence de coloration. De plus, **Enrico Rossi** s'est donné comme mission d'éliminer toute forme de fatigue auditive lors de l'utilisation d'un appareil **Norma**. Voyons maintenant par quels moyens techniques, il arrive à ses fins.

Description technique

L'*IPA-70B* de **Norma** est un amplificateur intégré offert avec certaines options. Il développe une puissance de 70 W par canal sur 8 ohms et de 140 W sur 4 ohms. Il s'agit d'une conception très classique, qui utilise la classe *AB* pour la polarisation de ses transistors. Un étage phono de haute qualité est disponible en option ainsi qu'une carte *DAC* munie d'une entrée *USB*. L'acheteur doit choisir entre l'une ou l'autre de ces deux options,



mais ne peut avoir les deux en même temps. L'amplificateur *IPA-70B* de **Norma** dispose de trois entrées de ligne et d'une sortie de ligne à niveau fixe pour alimenter un amplificateur d'écouteurs. Il est aussi muni d'une entrée directe dans l'étage de puissance, qui

outrepasse le contrôle de volume. Ce type d'entrée facilite l'intégration d'un amplificateur au sein d'une installation de cinéma maison.

Une fois les sept vis de l'épais couvercle d'aluminium enlevées, un véritable chef-d'œuvre,



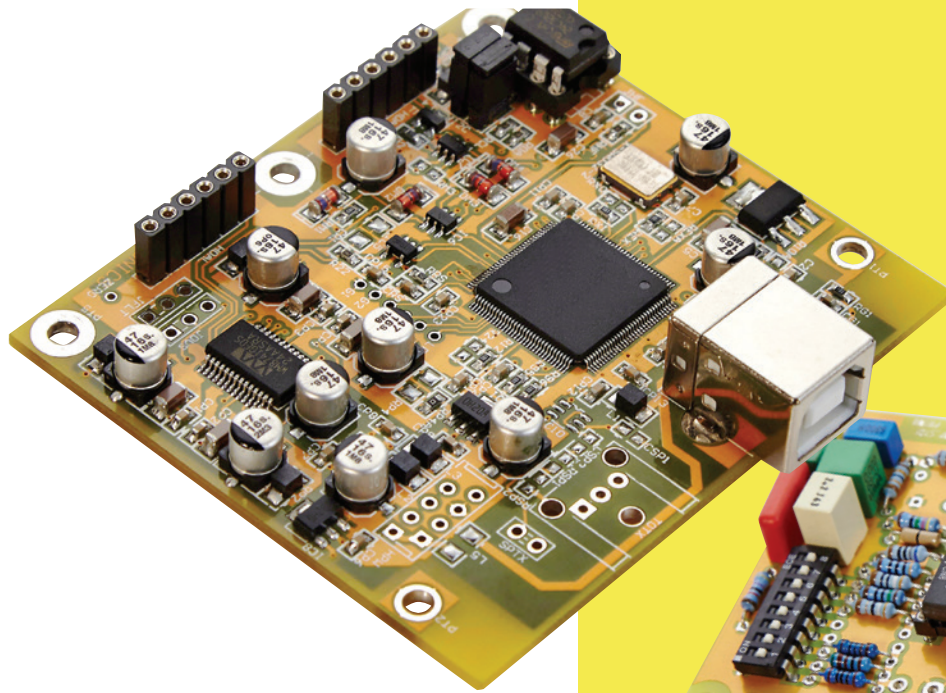

« Cette agréable chaleur de timbre est cependant livrée avec beaucoup de contrôle et une excellente prise sur les enceintes acoustiques. Avec l'album *End of Summer* du **Espen Eriksen Trio**, la basse, le piano et la batterie ont beaucoup d'appuis. Cela rend l'écoute rapidement satisfaisante et évite d'avoir à hausser constamment le volume pour éveiller les sensations. »

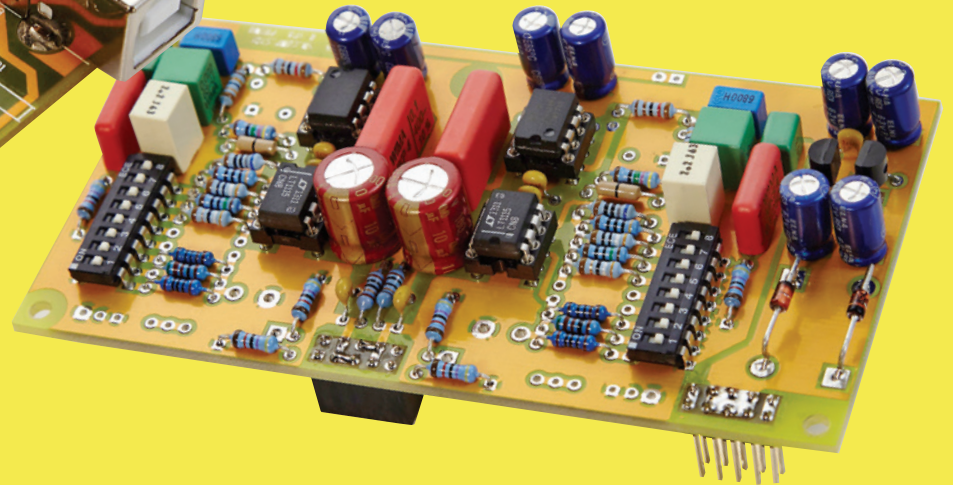

en termes de montage électronique, se révèle à nous. De toute beauté! Je n'ai que très rarement vu un aussi beau circuit, implanté avec autant de soin. Fidèle à la philosophie de son créateur, l'IPA-70B a un minimum de composants, mais ceux-ci sont d'une qualité irréprochable. Des condensateurs **Wima**, des résistances triées sur le volet, des pistes de circuits larges, tout a été réfléchi dans l'unique but de maximiser la qualité de la reproduction musicale. La batterie, de six condensateurs rouges de très haute qualité, est spectaculaire et est capable de délivrer instantanément, une quantité considérable de courant aux transistors de sorties. Ceux-ci disposent d'un substantiel radiateur de refroidissement, fort bien implanté, autant sur le plan mécanique qu'esthétique. Chacune des sections de l'appareil est isolée mécaniquement des autres, par des sections de blindage métallique. C'est vraiment le concept de la boîte dans la boîte, isolée dans une autre boîte de métal. Ce type d'aménagement garantit une sonorité très silencieuse, car elle réduit au minimum les perturbations entre les diverses sections de l'appareil. Le coffret de l'appareil est, lui aussi, d'une qualité sans faille. Il est réalisé à partir d'épaisse pièces d'aluminium, machinées avec une précision parfaite. Il assure un contrôle total des vibrations mécaniques, en plus d'avoir un look d'enfer. L'IPA-70B de **Norma** laisse une impression de solidité et de sérieux, provoquant une irrésistible envie d'y toucher et surtout de l'écouter.



Amplificateur intégré H390



Une référence l'intégré H390



Ce H390 est un **RÉVOLUTIONNAIRE**. Un **RÉVOLUTIONNAIRE** puisqu'il offre une grande partie des performances sonores et des fonctionnalités de nos produits de la série Reference, et ce, à un prix inférieur. Un **RÉVOLUTIONNAIRE** qui offre en un produit intégré ce que les autres font en deux ou trois.

Un **RÉVOLUTIONNAIRE** qui fournit un son de classe mondiale, une puissance remarquable et des services tels que Apple AirPlay, Spotify, Roon. Tout ça dans un seul châssis. Le tout à un prix abordable.







www.Hegel.com Hegel Canada (905) 947-9229



Déballage et installation

L'intégré IPA-70B est un appareil ultra-simple à installer et à manipuler. Il ne génère qu'une quantité très raisonnable de chaleur, donc pas de souci de ce côté. L'appareil est fourni avec une magnifique petite télécommande, usinée dans un bloc d'aluminium. Celle-ci est dotée d'une fonction assez unique, puisqu'elle est équipée de deux paires de boutons de contrôle du volume. La première paire permet de monter et de descendre le volume rapidement. La seconde paire assure un réglage fin à très basse vitesse. Une solution et une implantation particulière, qui plaira à certains et un peu moins à d'autres. Lorsqu'on le tourne, le bouton de volume situé sur l'appareil laisse une belle sensation tactile de qualité. Malheureusement, l'encoche qui permet de repérer sa position est difficilement visible. Il s'agit d'un irritant ergonomique qui, à mon avis, devrait absolument être corrigé dans une prochaine version. Le manuel d'instructions est fort complet et bien rédigé. Il indique une période de rodage d'environ trois cents heures avant l'atteinte de son plein potentiel. Il faudra donc vous armer de patience, mais la récompense en vaudra la peine.

Une écoute charnue et pleine

Voici donc un amplificateur à la sonorité dense, pleine et avec beaucoup de *viande autour de l'os*. Les amateurs de petites enceintes de haute qualité seront probablement aux anges avec cet appareil. Les timbres sont chaleureux, ce qui n'est pas sans rappeler la présentation sonorité des amplificateurs à tubes de chez **Unison Research**. Cette agréable chaleur de timbre est cependant livrée avec beaucoup de contrôle et une excellente prise sur les enceintes acoustiques. Avec l'album *End of Summer* du **Espen Eriksen Trio**, la

basse, le piano et la batterie ont beaucoup d'appuis. Cela rend l'écoute rapidement satisfaisante et évite d'avoir à hausser constamment le volume pour éveiller les sensations. Même à bas volume, le piano reste toujours beau, articulé et bien détaillé. Ce grand instrument, si difficile à reproduire, maintient ses dimensions et son impact même à bas volume avec de petites enceintes.

L'IPA-70B a une merveilleuse capacité à souligner chaque petit écart dynamique, comme s'il les soulignait au crayon gras. Il est évident que cet amplificateur est excessivement rapide et prompt à délivrer du courant aux enceintes acoustiques. Il procure une écoute qui n'est jamais ennuyante, qui capte l'attention et nous implique. L'IPA-70B de **Norma** est un amplificateur qui, subjectivement parlant, semble beaucoup plus puissant que les chiffres annoncés. En effet, il s'agit d'un appareil qui sera apte à tenir, sans s'essouffler, des enceintes difficiles à amplifier.

Une résolution très élevée et bien dosée

À l'utilisation de l'IPA-70B, on constate que les années de recherche, la très longue mise au point et la finesse de la conception donnent des résultats évidents. Voilà un amplificateur dont les aptitudes à faire ressortir de fins détails de la musique, s'expriment avec une mesure qui frôle la perfection. Si l'IPA-70B n'échappe absolument rien des enregistrements, il le fait sans tomber dans la reproduction trop analytique, en gardant son côté chaleureux. C'est une superbe qualité, difficile à obtenir, puisque c'est l'apanage des très grandes électroniques, dont les prix stratosphériques n'ont rien à voir avec l'IPA-70B de **Norma**. Avec l'album *Talking Timbuktu* d'**Ali Farka Touré** et **Ry Cooder**, les chansons fourmillent de microinformations. Le rendu est riche de petits détails jaillissant de nulle

part. L'image stéréophonique est belle, bien contenue et ne s'étale pas trop. Les plans sonores sont parfaitement respectés et la perspective en profondeur demeure réaliste. En lieu et place d'une image sonore floue, le **Norma** permet de voir les instruments et place les artistes entre les enceintes, avec une précision convaincante. Il s'agit d'une qualité d'écoute, exceptionnellement mature, qui s'adresse à des audiophiles expérimentés et exigeants.

Conclusion

L'IPA-70B de **Norma** est un formidable amplificateur intégré qui sort vraiment des sentiers battus. C'est un splendide appareil, dont l'impeccable qualité de fabrication ne souffre d'aucun défaut. Sa sonorité très solide, dense et superbement raffinée est le fruit d'une longue mise au point. Il s'adresse à une clientèle avertie, qui saura apprécier son charme tout italien. Pour ceux qui sont à la recherche de leur dernier amplificateur à vie, l'IPA-70B de **Norma** est un bijou à mettre absolument sur sa liste.

RENSEIGNEMENTS GÉNÉRAUX

Prix : 7 100 \$, 7 650 \$ avec carte phono MC / MM intégré, et 8 200 \$ avec carte DAC intégrée. Fini noir, ajouter 200 \$

Garantie : 2 ans, pièces et main-d'œuvre

Distributeur : Hi-Fi Art, T. : 204.338.6929.

En exclusivité pour le Québec, l'Ontario et l'est du Canada : Art & Son, T. : 514.222.2342, www.artetson.ca

Médiagraphie

Espen Eriksen Trio, *End of Summer*, Rune Gramophon, RCD-2216

Ali Farka Touré & Ry Cooder, *Talking Timbuktu*, Hannibal Records, HNCD 1381



MARTIN LOGAN®
Truth in Sound™



60XTi • 40i • 20i | 35XTi • 15i | 50XTi • 30i
Autoportantes Étagère Centre

3 finis possibles

Noir brillant Blanc mat Noyer rouge

LE NOUVEAU LOOK D'UNE PERFORMANCE ÉPROUVÉE

Si la réputation d'une enceinte porte sur sa performance, pourquoi la changer ? La nouvelle **série Motion®** de MartinLogan offre la même performance supérieure qu'offraient les générations précédentes, soit une diffusion claire, une précision exceptionnelle et un registre dynamique.

Une nouvelle conception élégante des enceintes en améliore l'apparence grâce à des renforts internes - bonifiant la performance -, à des déflecteurs renforcés, à de nouvelles grilles en tissu et à un choix de trois superbes finis.

«... La voix semblait étrangement réaliste, et le timbre instrumental était naturel, avec une profondeur si palpable que mes mains pouvaient pratiquement le toucher.»

David Martson, *The Absolute Sound*,
à propos des Motion 60XT

CONVERTISSEUR NUMÉRIQUE-ANALOGIQUE

TUBE DAC DE NAGRA

Quand la technologie de la musique



Technologie va à la rencontre des émotions



CONVERTISSEUR NUMÉRIQUE-ANALOGIQUE

TUBE DAC DE NAGRA

Par YVES BÉRUBÉ

Il existe peu de sociétés dans le domaine de l'audio qui peuvent prétendre au titre d'icône. Ces dernières, souvent créées par des passionnés qui ont laissé une empreinte importante en fabriquant des produits dont la qualité fait pratiquement l'unanimité parmi tous ceux qui ont eu l'occasion d'écouter les composants conçus par ces sociétés légendaires. La marque **Nagra** est l'un de ces noms qui offrent une gamme de produits capables de reproduire la musique avec une qualité telle que nous réalisons que cette quête de la perfection qui nous habite tous est possible. Cette passion est enfin récompensée par des émotions qui surgissaient habituellement uniquement dans une salle de concert avec des musiciens talentueux. Le *Tube DAC* de **Nagra** m'a permis de littéralement redécouvrir ma collection de musique dématérialisée. **Nagra** a continué d'innover depuis plus de 70 ans, surtout dans le monde de l'analogique, et la qualité du *Tube DAC* n'est certainement pas étrangère à l'expertise acquise au fil des années.

Permettez-moi de vous emmener à la rencontre de la technologie en musique et en émotions.

Le fondateur de **Nagra**, **Stefan Kudelski** a fui la Pologne pendant la Seconde Guerre mondiale pour s'établir en France et, par la suite, s'établir en Suisse pour commencer des études en physique à Genève pendant l'occupation allemande en France. L'électronique ne s'enseignait pas, à ce moment, dans les écoles et il cherchait un moyen de conserver de l'information, essentiellement des données, sur un support avant même l'arrivée des microprocesseurs. Les bandes magnétiques étaient utilisées à cette époque et il a choisi de poursuivre ses recherches visant à transférer le son sur une bande magnétique afin d'offrir un produit sur le marché et de financer ses recherches. Il a gagné un premier concours après avoir réalisé un reportage sur une des tours de l'église Notre-Dame à Paris, ce qui était impossible à l'époque, compte tenu de la taille des équipements utilisés et du nombre de personnes requises pour accomplir un tel travail. Le prototype du **Nagra 1** est ainsi né autour de 1950. **Nagra** est un mot polonais qui signifie *enregistrer* ou *je vais enregistrer*. Après 1955, deux améliorations de l'enregistreur **Nagra** verront le jour avec les **Nagra 2** et **3** et nous reconnaitrons dès la 3^e cuvée, le même visuel de la face avant des appareils fabriqués aujourd'hui par la marque légendaire.

Description technique

Le *Tube DAC* de **Nagra** s'insère dans la gamme *Classic* du fabricant qui se trouve tout juste au-dessous de sa série *HD*, la gamme phare. À l'avant, le *Tube DAC* présente le même visuel familier que sur les autres appareils de **Nagra**. On y voit un VUmètre, un petit écran de deux lignes indiquant l'entrée active ainsi que l'encodage lu, un bouton de contrôle permettant de



choisir l'entrée, un bouton de volume, un commutateur de phase ainsi qu'un autre commutateur permettant de choisir la sortie des écouteurs.

À l'arrière, le *Tube DAC* offre plusieurs entrées audio, soit deux entrées *S/DIF*, une entrée *AES/EBU*, une entrée optique, une entrée *USB* (mode 2) et, en sortie, une paire de connecteurs *XLR* et une autre paire *RCA* vers le préamplificateur ou directement vers l'amplificateur. Le *Tube DAC* est aussi livré avec une télécommande.

Le *Tube DAC* prend en charge les formats numériques habituels permettant des résolutions *PCM* jusqu'à 24 bits / 384 kHz et *DSD* jusqu'à *DSD 256*. La particularité du *Tube DAC* de **Nagra** est qu'il fonctionne à l'interne en mode *DSD 256*, donc 256 fois la résolution d'un *CD* normal et quatre fois celle du *SACD*. Toute musique est ainsi convertie dans un format *DSD 256* et c'est le format natif avec lequel **Nagra** opère. J'aurais aimé avoir l'espace pour vous donner plus de détails à ce sujet. Peut-être fera-t-il l'objet d'un autre banc d'essai ?

La section analogique du *Tube DAC* est particulièrement soignée. Grâce à la qualité des signaux fournis par les circuits de conversion numérique, les filtres à forte pente ont été éliminés afin de reproduire un son musical et naturel. Les éléments clés sont des circuits à ultra-haute performance, des transformateurs enroulés à la main et un étage de sortie à tubes. Les transformateurs sont utilisés pour isoler la section numérique de l'analogique à tubes afin de ne pas polluer la masse. Il est alimenté par 25 points internes de précision à très faible bruit afin de fournir l'alimentation la plus pure possible. Le convertisseur numérique-analogique *Tube DAC* possède deux entrées séparées pour l'alimentation électrique, soit une pour le numérique et une autre pour l'analogique et les deux sections sont isolées l'une de l'autre. Nous avons utilisé le *Classic PSU* de **Nagra**, qui est composé d'une batterie de supercondensateurs, de diodes en carbure de silicium et des cascades de régulateur. Finalement, le *Tube DAC* est pris en charge par le support *VFS (Vibration Free System)* qui consiste en deux plaques métalliques fixées l'une sur l'autre et conçues pour éliminer tout bruit mécanique lorsque les composants y sont déposés. Cette technologie a été développée pour l'industrie spatiale et chaque moitié utilise un coussin



Art et Son

Art and Sound

5448 Boulevard Saint-Laurent
Montréal, Canada
514.222.2342
artetson.ca

Distribué au Canada par **HiFi ART**

qui permet d'absorber une gamme spécifique de fréquences mécaniques.

Déballage et installation

Le convertisseur numérique-analogique *Tube DAC* de **Nagra** est composé de plusieurs entrées, et j'ai choisi l'entrée *USB* avec un câble de haute qualité relié directement à un *Mac M1* configuré comme serveur *Roon*. Le *Tube DAC* n'a pas besoin de préamplificateur, mais j'ai fait ce banc d'essai avec une liaison à un préamplificateur selon les recommandations du fabricant. Notez que l'appareil est construit et mis à jour et on peut suivre l'évolution sur de nouveaux appareils, par exemple, on peut passer du *HD DAC* vers le *Tube DAC* en remplaçant certains composants internes. Rapidement, je me suis installé pour écouter de la musique et j'ai été très bien servi !

Impressions d'écoute

Les *Suites pour violoncelle* de **Jean-Sébastien Bach** sont composées de six suites ayant chacune six mouvements. Il existe plusieurs versions remarquables de ces célèbres suites et je me suis permis d'en réécouter plusieurs afin de comparer diverses qualités d'enregistrement et de *mastering*. Les plus notables sont celles de **Pau (Pablo) Casals** (1938), **Pierre Fournier** (1961), **Mstislav Rostropovitch** (1995) et **Yo-Yo Ma** (2017). La version de **Casals** est reprise à partir des disques 78 tours, certaines pistes sont plus difficiles à écouter que d'autres, mais j'ai été surpris de constater à quel point le *Tube DAC* réussit à reproduire le timbre du violoncelle avec beaucoup de musicalité pour une prise de son presque centenaire. On entend souvent dire que certains appareils de qualité peuvent très bien reproduire les enregistrements de haute qualité et que ceux de moindre qualité ne sont pas écoutables. Ce n'est

pas le cas avec le *Tube DAC*, il va chercher la musique là où elle se trouve et nous la présente à son meilleur. Le violoncelle de **Casals** chante *au-dessus* du bruit de fond et on est en mesure d'apprécier le jeu et les nuances du musicien. Cette version est restée la référence jusqu'à l'arrivée de la version de **Fournier**. Cette dernière est, par la suite, aussi restée la référence pendant plusieurs années et l'on comprend pourquoi à l'écoute de son interprétation des suites pour violoncelle de **Bach**.

Le **Nagra** nous présente plus de détails sur la version rematricée en 2007, version beaucoup plus intéressante que les premières versions numériques. On peut entendre des micro-informations sur la sonorité du violoncelle et de la salle où a été réalisé l'enregistrement. Le son du violoncelle est aussi beaucoup moins nasillard.

La version de **Mstislav Rostropovitch** est ma préférée pour son interprétation en général ainsi que pour la sonorité de l'enregistrement. Son interprétation de la *Sarabande de la suite n° 5* est tout simplement à se jeter par terre ! La prise de son est excellente, on peut entendre les frottements de l'archet sur les cordes et, à l'occasion, la respiration du musicien. C'est l'émotion à son meilleur ! J'ai l'impression d'entendre le plancher de la salle vibrer jusque dans celui de ma salle d'écoute. Le *Tube DAC* semble s'effacer et nous donne un lien direct avec le musicien et son instrument.

La version de **Yo-Yo Ma** est aussi intéressante pour son interprétation un peu plus conformiste. La prise de son est un peu plus rapprochée et on peut mieux entendre vibrer le violoncelle que dans les autres versions décrites ici. C'est curieux comment une même œuvre interprétée à des époques différentes par des musiciens doués peut procurer des émotions différentes lorsqu'elles sont soumises à un appareil de qualité comme le *Tube*



DAC qui est en mesure de restituer le génie de ces musiciens avec une musicalité fantastique.

L'album *Elegie* du **Trio Arriaga** est vendu comme un produit *Pure DSD*, ce qui signifie que l'enregistrement et le *mastering* ont été faits en *DSD*, pas uniquement l'encodage du fichier. Donc, aucune conversion analogique-numérique, aucun *mastering* en *PCM*, uniquement du *DSD* de bout en bout. Le **Trio Arriaga** interprète les *Piano Trio, op. 50* de **Tchaikovsky** ainsi que le *Trio No. 2, op. 67* de **Chostakovich**. La prise de son est excellente, chacun des instruments se situe de façon claire sur l'image stéréophonique. On entend, à l'occasion et très discrètement, la respiration des musiciens, les bruits de pieds, ce qui démontre que le **Nagra** ne laisse passer aucun détail de la prise de son. J'avoue apprécier ces détails qui notent que les musiciens ajoutent du mouvement et de l'expression à leur jeu nous transmettant beaucoup mieux les émotions ressenties. Encore ici le **Nagra** révèle les moindres détails en toute musicalité ce qui n'est pas surprenant dans ce cas particulier, puisque le format *DSD 256* de l'enregistrement est le même que le *Tube DAC* utilise à l'interne. On a envie d'écouter d'autres excellents albums utilisant ce format d'enregistrement et d'encodage innovant.

« La version de **Casals** est reprise à partir des disques 78 tours, certaines pistes sont plus difficiles à écouter que d'autres, mais j'ai été surpris de constater à quel point le *Tube DAC* réussit à reproduire le timbre du violoncelle avec beaucoup de musicalité pour une prise de son presque centenaire. On entend souvent dire que certains appareils de qualité peuvent très bien reproduire les enregistrements de haute qualité et que ceux de moindre qualité ne sont pas écoutables. Ce n'est pas le cas avec le *Tube DAC*, il va chercher la musique là où elle se trouve et nous la présente à son meilleur. »

Maestro Herbert von Karajan a réalisé cinq enregistrements complets des *Symphonies* de **Beethoven** en audio et deux en vidéo. Bien que j'aie apprécié la version de 1977 sur vinyle à plusieurs reprises sur ma première chaîne haute-fidélité, je préfère celle de 1963 pour la qualité de l'interprétation. Les autres cycles sont 1950 (avec **Philharmonia**), 1985 ainsi qu'un enregistrement devant public en 1977 au Japon.

Mon mouvement préféré des *Symphonies* de **Beethoven** restera toujours l'*Allegretto* de la 7^e Symphonie. Le *Tube DAC* réussit encore une fois à reproduire l'équilibre de chacun des pupitres de l'orchestre à la perfection. Au fur et à mesure du long crescendo initial, on ressent l'émotion grandissante qui reste présente jusqu'à la fin du mouvement. L'autre mouvement qui me fait toujours plaisir est le *presto* de la 9^e Symphonie avec le chœur qui interprète l'Hymne à la joie. La qualité des solistes de cette version est magnifiquement livrée par le *Tube DAC*. J'évalue souvent la qualité des composants audio par ses capacités de restituer les voix, que ce soit en solo ou en chœur. Je dois admettre que le **Nagra** fait un travail remarquable sur ce plan. L'écoute de ce mouvement m'a procuré des émotions à chaque écoute et je ne me suis jamais lassé d'y revenir.

La société **Nagra** étant étroitement liée au **Festival de jazz de Montreux**, je ne peux laisser passer l'occasion de faire l'écoute d'un album jazz, **Sonny Rollins in Holland**. Quelle entrée en scène ! Dès les premières notes du saxophone de **Rollins** dans la pièce *Blue Room*, on est transporté littéralement dans le studio. Le timbre du saxophone est livré dans tout son registre. Le *Tube DAC* sait restituer les basses fréquences dans le timbre du saxophone comme je l'ai rarement entendu. Le son du saxophone est rond, plein, et il procure une sensation très agréable et naturelle. J'aime aussi le solo de contrebasse avec la batterie au milieu de cette même pièce, on entend les détails avec le jeu de balais du batteur que je n'avais jamais remarqués auparavant. On pourrait apprécier cet album sans entendre la réverbération du studio, mais l'ajout de ce détail me décoche un sourire immédiat, impossible de résister, on est transporté par l'émotion.

Conclusion

Il existe des bancs d'essai qui laissent une empreinte profonde, un souvenir qu'on voudra revivre le plus tôt possible. Le *Tube DAC* de **Nagra** est un convertisseur numérique-analogique capable de restituer le meilleur de tout enregistrement, peu importe la qualité de la prise de son. C'est un appareil conçu sans compromis en mesure de restituer la musique de façon déconcertante. Le *Tube DAC* m'a permis de redécouvrir certains éléments de ma collection de musique dématérialisée. Il est en mesure de reproduire les subtilités capturées lors de la prise de son comme aucun autre appareil n'a pu le faire jusqu'à présent. C'est sans contredit l'appareil avec lequel j'ai eu le plus de plaisir à écouter simplement de la musique en oubliant tout effort d'analyse et en laissant venir les émotions tout naturellement. Je sais que **Nagra** propose un *DAC* supérieur au double du prix et qu'il existe peut-être, j'en doute, des produits supérieurs au *Tube DAC* à des prix stratosphériques, mais le prix du *Tube DAC* de **Nagra** avec son alimentation est tout à fait justifié et livre la musicalité avec la qualité attendue. Je vous invite à le découvrir par vous-même.

RENSEIGNEMENTS GÉNÉRAUX

Ensemble Tube DAC

(comprend le *Tube DAC* ainsi qu'une alimentation **Nagra PSU** et un support antivibration **VFS Classic**.)

Prix : 57 000 \$ CA pour l'ensemble *Tube DAC* et 36 000 \$ CA sans le **PSU** ou **MPS**.

Fabricant : **NAGRA** (Audio Technology Switzerland),
T. : +41 21 643 72 43, www.nagraaudio.com ou au Québec,
contactez le : ReneFidelio@gmail.com

Médiagraphie

Trio Arriaga, *Elegie*, Eudora, EUD-SACD-2201, DSD 256

Bach – Six Evolutions: Suites pour violoncelle, Yo-Yo Ma, Sony Classical, 33392028, AIFF 24/96

Sonny Rollins in Holland, Sonny Rollins, 2xHD Fusion, DSD 256

Beethoven: 9 Symphonies, Herbert von Karajan - Berliner Philharmoniker, Deutsche Gramophone, 1963, 00028947934424, AIFF 24/96

ROCK PROGRESSIF

Par RICHARD GUAY



BANCO DEL MUTUO SOCCORSO

Orlando: Le Forme Dell'amore

<http://www.bancodelmutuosoccorso.it/>

Fondé à Rome en 1969, **Banco Del Mutuo Soccorso** (**Banque d'entraide**) fait partie des trois piliers fondateurs du **RPI** (**Rock Progressivo Italiano**) aux côtés, bien sûr, de **Le Orme** (**L'empreinte de pied**) et **PFM** (**Premiata Forneria Marconi**) qui signifie **Marconi**, la pâtisserie qui a gagné un prix. Leur notoriété n'est pas seulement la conséquence de la longévité et du succès que ces trois formations ont connus dans leur propre pays, mais aussi parce que chacune d'elles a pu faire des percées considérables à l'étranger, ce qui n'est pas arrivé à la plupart de leurs compatriotes. Bien que **Banco Del Mutuo Soccorso** fut plus discrète que les deux autres au Québec, ce groupe suscita tout de même un vif intérêt dans notre *Belle Province*. Sous la gouverne des deux frères **Nocenzi**, **Vittorio** (claviers), son leader spirituel et son frère cadet **Gianni** (piano), la *Banque d'entraide* démarra sa carrière sur des chapeaux de roue en proposant trois albums qui deviendront des références absolues en **RPI**, soit *Banco Del Mutuo Soccorso* (1972), *Darwin!* (1972) et *Il Sono Nato Libero* (1973). Comme pour tous les groupes

jouissant d'une telle pérennité, la qualité de production sera inégale bien que jamais mauvaise (sauf pour l'album en anglais). Les musiciens entourant les frères **Nocenzi** furent régulièrement remplacés, jamais tous à la fois, au rythme d'un ou deux par disque, assurant ainsi une continuité musicale. Quelques-uns ont d'ailleurs connu une carrière appréciable au sein de la formation en y étant présents pendant quelques décennies. Le départ qui a probablement fait le plus mal est celui de **Francesco Di Giacomo**, le chanteur d'origine, dont la voix marqua profondément l'image de Banco Del Mutuo Soccorso, qui ne tira sa révérence qu'en 1994, après l'album *IL 13*. L'année 2022 marque donc le cinquantième anniversaire de cette vénérable institution, ce qui n'est pas rien. Sans être énorme, le catalogue de cette formation phare italienne compte tout de même une quinzaine d'albums, en excluant les rééditions, tous étendus sur les cinq décennies. Ces faits d'arme furent suffisants pour donner l'idée à **Vittorio Nocenzi** d'écrire un nouvel opus pour souligner dignement cet anniversaire plus que respectable. L'album devra cependant être spécial, à la hauteur de cette importante mission. Pari relevé! *Orlando: Le Forme Dell'amore* (*Orlando, les formes de l'amour*) est un album concept qui se veut une exploration en règle des sentiments amoureux. Cette monumentale œuvre épique, divisée en quinze chapitres, nous tient en haleine pendant une heure et quart au cours de laquelle nous sommes invités à passer à travers toutes sortes d'émotions. La facture musicale, on s'en doute, est d'un raffinement rare et démontre le *savoir-faire* d'un artiste génial traînant derrière lui une carrière d'une richesse inouïe. Des variations jazzées côtoient des mélodies enlevantes de rock progressif symphonique, des effluves de claviers électrisants et des partitions de guitares incisives. L'équilibre entre les passages éthérés et les plus rapides est réussi. La voix de **Tony D'Alessio**, sans faire oublier celle de **Di Giacomo**, est à la hauteur du défi lyrique proposé. Soulignons aussi le niveau élevé des compétences des musiciens **Filippo Marcheggiani** (voix, guitares), **Nicola Di Già** (guitares), **Marco Capozzi** (basse) et **Fabio Moresco** (batterie) qui constituent une belle brochette de virtuoses expérimentés n'ayant assurément eu aucun mal à s'impliquer avec conviction dans l'entreprise. Ainsi, Banco Del Mutuo Soccorso nous offre un album anniversaire chargé, très fouillé, légèrement indigeste au début, certes, mais toujours d'un esthétisme réjouissant et campé dans ce même esprit qu'il fait plaisir de retrouver, un demi-siècle plus tard. *Orlando: Le Forme Dell'amore* nous replonge-t-il dans le même univers magique que celui des

albums culte du début des années 1970? Évidemment non. Ce serait utopique de croire qu'un artiste peut recréer les mêmes conditions qu'il y a 50 ans. En revanche, sans faire une croix sur ce que l'on connaît de Banco Del Mutuo Soccorso, nous

serons rapidement confrontés à une relecture moderne de son environnement musical sans pour autant renier un passé mémorable.



COSMOGRAF

Heroic Materials

<https://cosmograf.bandcamp.com/album/heroic-materials>

Robin Armstrong (chant, guitares, claviers, basse), alias *le cosmographe* (Personne qui s'intéresse à l'origine et à l'évolution de l'univers), fait régulièrement parler de lui dans cette chronique. C'est en effet à partir de son deuxième opus, *When Age Has Done Its Duty* (2009) que ce multi-instrumentiste britannique de grand talent suscita mon intérêt, suffisamment en tout cas pour lui faire une place dans mes écrits. Prolifique avec une production d'un album par année ou par deux ans, il nous propose son neuvième opus, *Heroic Materials* qui ne passera certainement pas inaperçu. Bien que la grande majorité de ses disques restent fidèles à un rock progressif symphonique très classique et aussi très *british*, pensons notamment aux exceptionnels *The Man Left In Space* (2013) ou à *Capacitor* (2014), sa volonté de modifier son style depuis quelques années en obliquant vers des variations plus *hard* et *metal* ne me plaisait pas du tout. *Heroic Materials* marque cependant un changement radical d'orientation. D'abord sur le plan même de la lourdeur et de la gravité du concept qui mettent en scène l'ancien pilote

de **Spitfire** de la Seconde Guerre mondiale, **Billy May**, âgé de 99 ans, et ses réflexions sur une époque révolue qu'il regrette profondément. Ce dernier aborde les changements à apporter afin d'assurer notre survie sur cette planète. La toile de fond est un Royaume-Uni dévasté et en guerre, de même que ses réussites techniques de l'époque dont le mythique avion de chasse. Si **Robin Armstrong** est un parolier hors du commun, sa musique sait tout autant nous toucher en plein cœur. *Heroic Materials* trône dans un univers lourd, sombre et triste. Des mélodies étirées et atmosphériques traduisent très bien ce climat de nostalgie, de mélancolie et même d'angoisse. Peu de mélodies entraînantes ou de refrains accrocheurs, le sujet est trop sérieux pour ça. Cet album invite donc au recueillement et à la méditation. Pour en jouir pleinement, nous devons rester concentrés. Une œuvre importante et incontournable? Peut-être. Mais assurément la plus atypique de la série, plusieurs diront même la meilleure.

Par CLAUDE LALONDE

Dégustation des vins la Tenuta San Guido dont une verticale du fameux Sassicaia. Quelle expérience !

J'ai eu le bonheur de rencontrer de nouveau **Priscilla Incisa della Rocchetta** de la maison **Tenuta San Guido** et nous avons eu le plaisir de déguster une verticale (même vin sur plusieurs millésimes) du mythique *Sassicaia* ainsi que le *Guidalberto* et le *Le Difese*. Quelle dégustation ! Je vous invite à en apprendre plus sur cette mythique maison et sur ses fabuleux vins.

Le grand-père de **Priscilla**, le **Marquis Mario Incisa della Rocchetta**, originaire du Piémont, avait une grande passion pour les vins de Bordeaux et, durant la guerre, il était difficile d'avoir des vins de cette région. Il a donc décidé de planter, en 1944, des cépages internationaux dont le *cabernet sauvignon* pour en faire des vins de qualité, à Bolgheri en Toscane. Ce rêve était presque impensable, puisque la recherche d'un tel niveau de qualité ne faisait pas partie de la philosophie vinicole de l'époque. Si on voulait des vins de qualité, on allait surtout vers les vins de Chianti et de Brunello, pas à Bolgheri. Il a alors commencé à produire son vin pour sa famille et ses amis. Obstiné dans sa recherche de qualité, il tentait toujours

de modifier les pratiques viticoles des autres producteurs visant plus de qualité, ce qui n'était pas facile, car il y avait bien des sceptiques. En plus il venait du Piémont... Son vin n'était pas réellement à vendre alors que les activités principales étaient tournées vers l'agriculture et les chevaux de course, la production de vin étant secondaire.

C'est son père **Nicolo** qui, avec son cousin **Piero Antinori**, a vu le potentiel viticole et convaincu *Le Marchese* de commercialiser le vin qu'il produisait en commençant par le millésime 1968 avec l'appellation *vin de table*. N'oublions pas que c'était pratiquement révolutionnaire d'élaborer des vins avec du *cabernet sauvignon* et du *cabernet franc* à Bolgheri. La reconnaissance

internationale ne s'est pas fait attendre, car aucun vin ne symbolisait le renouveau du vignoble italien comme le *Sassicaia*, lequel était fabuleux. Puis, au début des années 2000, **Nicolo Incisa** a créé un autre vin, le *Guidalberto*, inspiré des recherches viticoles de son arrière-arrière-arrière-grand-père **Guidalberto della Gherardesca**. La création de cet autre vin vient de 2 faits : d'abord le défi d'expérimenter avec le cépage Merlot et ensuite le désir d'offrir un vin qui pourrait être consommé plus tôt que le vénérable *Sassicaia*.

Un troisième vin, *Le Difese*, qui signifie *dents de sanglier*, a été élaboré lors du mariage de **Priscilla** en 2003. Les deux derniers vins sont élaborés dans un autre chai que le *Sassicaia* sur la propriété de **Tenuta San Guido**.



Buon gusto

Par CLAUDE LALONDE

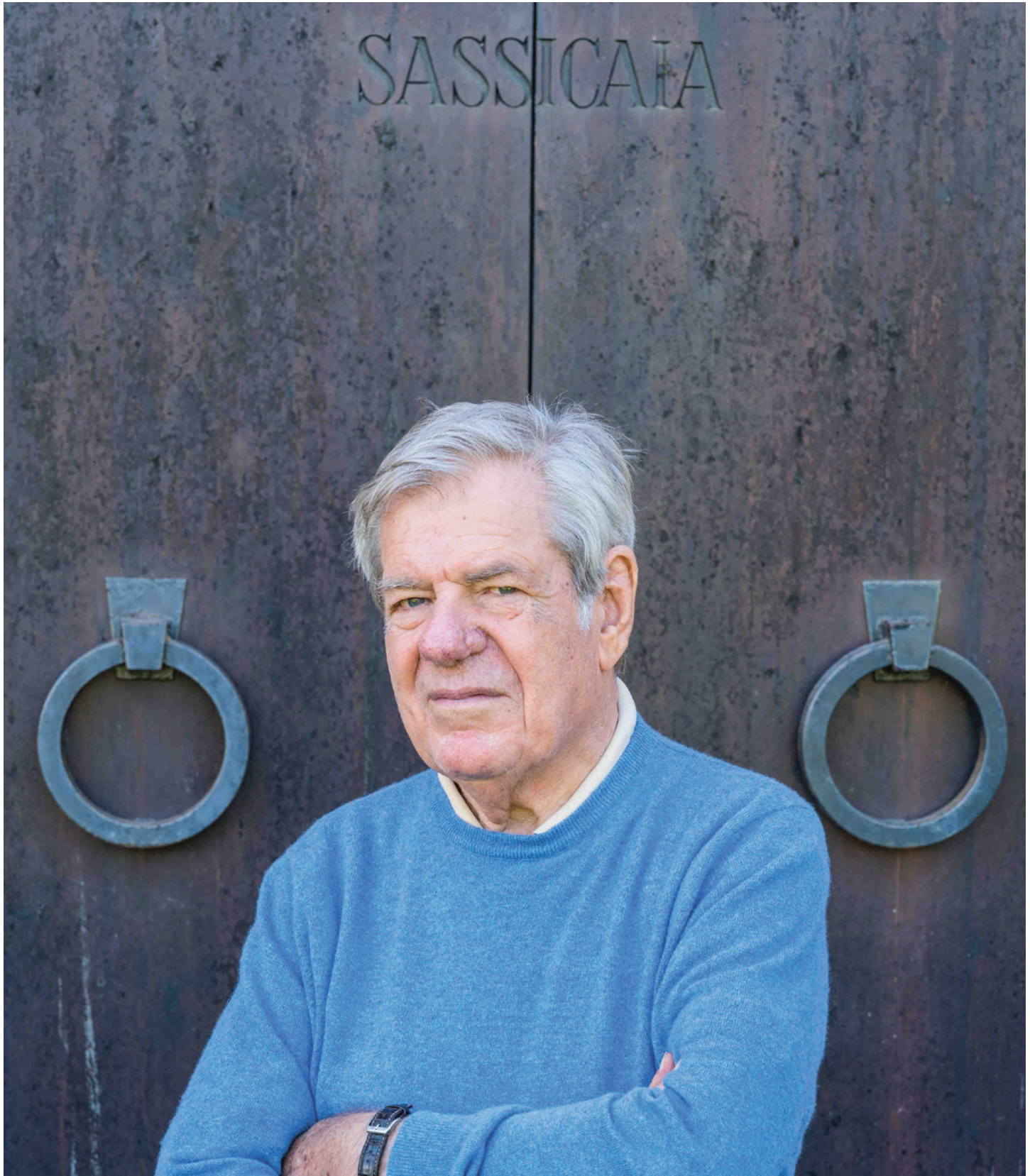



Le domaine

Le domaine est situé dans la région côtière de Toscane, La Maremma, et s'étend sur 13 km avec environ 2 500 ha dont 1 500 sont de la forêt et environ 100 sont plantés de vignes dans la DOC Bolgheri, *Sassicaia*. Le reste de la Tenuta se divise en la première réserve faunique établie en Italie en 1958 ainsi qu'en une ferme d'élevage de chevaux pur-sang. Les vignobles de **Tenuta San Guido** sont divisés en zones choisies pour les caractéristiques particulières de leur exposition et pour la composition du sol. Certaines vignes sont plantées à flanc de colline, à une altitude allant de 200 à 300 m d'altitude. Par exemple, les vignobles de San Martino et de Mandrioli sont proches des collines de la zone centrale du domaine, les autres étant situés plus bas, à environ 80 m d'altitude. Le climat est crucial pour une maturation optimale et saine des raisins. Il est influencé par la mer et par les collines qui abritent

le domaine des vents de l'intérieur. *Sassicaia* veut dire *terre parsemée de pierres* ce qui témoigne bien de la composition des sols.

La dégustation

Nous avons eu le plaisir immense de déguster une verticale de *Sassicaia* (2019, 2018, 2013 et 2008) ainsi que le *Guidalberto* 2020 et le *Le Difese* 2020.

Quel est donc le style *Sassicaia*? Dans les mots de **Priscilla** *Tout d'abord, je n'aime pas trop le terme super toscans. Ce sont des critiques de vins qui l'ont développé pour décrire alors ce qui était une nouvelle catégorie. Les vins que nous faisons sont des vins de terroir qui ne sont pas très concentrés, ils sont aériens avec pas trop d'extraction. Ce ne sont pas des vins pour la presse ou les critiques... et ils reflètent toujours la philosophie première de Mario Incisa della Rocchetta de faire des vins qu'il aimait.*

Buon gusto

Par CLAUDE LALONDE

Tenuta San Guido La Difese 2020

Le Difese 2020

Ce millésime est disponible depuis l'automne 2022. Suite à des vendanges manuelles, on procède à une sélection manuelle sur une table de tri. Puis, foulage et égrappage suivis par une fermentation en cuves inox sans ajout de levures. Macération sur peaux de 13 à 18 jours selon les cépages avec remontages et délestages pour assouplir les tannins. Puis conversion malolactique.

Le vin a été vieilli pendant 8 mois en barriques de chêne français et de chêne américain en partie ayant précédemment servi pour le *Guidalberto*.

Notes de dégustation

Véritablement un vin qui met l'accent sur les arômes et saveurs de fruits assouplis par l'utilisation judicieuse du vieillissement en barrique. Au nez: d'agréables arômes de cerises, de framboises, de prunes et de tabac avec quelques notes d'épices douces.

En bouche: les arômes perçus au nez se prolongent de façon bien juteuse et éclatante sous-tendus par une acidité fraîche et supportés par des tannins charpentés.

Tenuta San Guido, Le Difese IGT Toscana, vin rouge, 2020

Cépages: cabernet sauvignon 55 %, sangiovese 45 %

Sucre: 2.2 g/l

Alcool: 14%

Prix: 41,50 \$

Code SAQ: 14549248

<https://www.saq.com/fr/14549248>



Buon gusto

Par CLAUDE LALONDE

Tenuta San Guido Guidalberto 2020

Tenuta San Guido, Guidalberto 2020

Ce millésime est disponible depuis l'automne 2022. Il sera aussi disponible en format de 1.5 l (code 15038765) et de 3 l (code 15038600).

Suite à des vendanges manuelles, on procède à une sélection manuelle sur une table de tri. Puis foulage et égrappage suivis par une fermentation en cuves inox sans ajout de levures. Macération sur peaux de 12 à 16 jours selon les cépages avec remontages et délestages toujours en cuves et sans levurage. Le vin a été vieilli pendant 15 mois en barriques de chêne de 225 l principalement français et 20 % américain. Du bois neuf à 45%. Puis, repos en bouteille pendant plusieurs mois.

Selon **Priscilla**, ce vin est très important pour le développement futur de la marque.

Notes de dégustation

Un vin de facture plus sérieuse que le précédent avec, au nez, des notes de mûres, de fraises, de framboises, de cassis ainsi que quelques notes balsamiques.

En bouche, les saveurs sont d'une belle concentration avec des notes de fruits rouges, de fruits aigrelets tels la canneberge, et d'épices douces. L'ensemble est soutenu par des tannins charpentés et tissés bien serrés et une acidité fraîche. Très belle texture des plus veloutées. Superbe amplitude, beaucoup d'équilibre et longueur assez incroyables.

Tenuta San Guido, Guidalberto IGT Toscana, vin rouge, 2020

Cépages: cabernet sauvignon 50%, merlot 50%

Sucre: 1.6 g/l

Alcool: 13.5%

Prix: 68,00 \$

Code SAQ: 14782605

<https://www.saq.com/fr/14782605>



Buon gusto

Par CLAUDE LALONDE



Buon gusto

Par CLAUDE LALONDE

Tenuta San Guido, Sassicaia Bolgheri Sassicala DOC

Ce millésime est disponible depuis l'automne 2022. Il l'est également en format de 1.5 l (code 15038554).

Que dire de ce vin sinon que c'est le *pinacle* des vins italiens! Et d'en déguster une verticale est un privilège qui n'est pas donné à tous.

Les vendanges manuelles ont débuté la 2^e semaine de septembre avec le *cabernet franc* et ont pris fin la 1^{re} semaine d'octobre.

On procède à la sélection des grappes sur tables de tri. Foulage doux et égrappage des raisins suivis d'une fermentation spontanée sans ajout de levures en cuves inox. Des remontages et délestages fréquents permettent une extraction aromatique et une fraîcheur sur le plan de l'acidité. Puis, conversion malolactique.

Le vin a été vieilli par parcelles pendant 25 mois en barriques de chêne français (40% neuves). Après un retour en cuves, la sélection finale et l'embouteillage ont lieu. Puis, repos pendant 6 mois en bouteille.

Notes de dégustation

Ce superbe vin est tout en élégance! Ce n'est pas un *blockbuster*. Il démontre beaucoup d'équilibre quant à la concentration des arômes et des saveurs, et il témoigne d'une harmonie entre ses composantes.

Il se révèle au nez sur des notes d'eucalyptus, de crème de fruits rouges, de cassis et sur quelques notes de torréfaction et d'épices douces.

En bouche, sa texture est suave et veloutée avec de beaux tanins charpentés et tissés très serré. De belles saveurs de cerises, de cassis, de fruits noirs et d'épices douces s'éternisent longuement et en toute élégance.

Nous avons dégusté les millésimes suivants qui témoignent de l'incroyable potentiel de vieillissement de vin mythique. Le 2008 démontrait de jolies notes d'évolution avec des notes dominantes de prunes et de tabac et des tanins particulièrement charpentés et tissés bien serré. Encore plusieurs années devant lui.

Tenuta San Guido, Sassicaia Bolgheri Sassicaia DOC, vin rouge, 2019

Cépages: cabernet sauvignon 85%, cabernet franc 15%

Sucre: 1.5 g/l

Alcool: 13.5%

Prix: 255,50 \$

Code SAQ: 13057401

<https://www.saq.com/fr/13057401>



J'ai eu le plaisir de boire plusieurs millésimes de 1990 à 2000 et ces vins vieillissent véritablement en beauté!

Malheureusement, les vins suivants ne sont plus disponibles.

Tenuta San Guido, Sassicaia Bolgheri Sassicaia DOC, vin rouge, 2018

Ce vin a été mis en marché en 2021.

Cépages: cabernet sauvignon 85%, cabernet franc 15%

Sucre: 1.5 g/l

Alcool: 13,5%

Code SAQ: 14782576

Tenuta San Guido, Sassicaia Bolgheri Sassicaia DOC, vin rouge, 2013

Ce vin a été mis en marché en 2016.

Cépages: cabernet sauvignon 85%, cabernet franc 15%

Sucre: 1.5 g/l

Alcool: 13.5%

Code SAQ: 13057401

Tenuta San Guido, Sassicaia Bolgheri Sassicaia DOC, vin rouge, 2008

Ce vin a été mis en marché en 2011.

Cépages: cabernet sauvignon 85%, cabernet franc 15%

Sucre: 1.5 g/l

Alcool: 13.5%

Code SAQ: 743393

Les vins de la **Tenuta San Guido** sont représentés au Québec par l'agence **Sylvestre Vins et Spiritueux**.



ENCEINTES ACOUSTIQUES

COURBET N° 4 DE DAVIS ACOUSTICS

Les émotions et le plaisir sont au rendez-vous !

Par RICHARD SCHNEIDER

Permettez-moi de vous présenter les enceintes *Courbet N°4* de la société française, **Davis Acoustics**. Chez nos cousins français, les louanges fusent de toutes parts à l'égard de cette entreprise qui, soit dit en passant, fait ses classes depuis nombre d'années. L'intégralité de l'imposant catalogue offre des produits conçus et fabriqués en France. Je dis bien *imposant*, car peu importe vos exigences, il s'adresse à tous les consommateurs. Cependant, dans ce texte, nous nous concentrerons sur un produit qui mettra un large sourire au visage de ceux et celles qui ont des contraintes dans leur espace de vie et qui ne souhaitent pas pour autant faire de compromis quant à l'aspect que prendra cet espace. C'est un gros défi que **Davis Acoustics** se devait de relever. A-t-elle réussi? Je vous répondrai très brièvement en disant que j'ai eu beaucoup de plaisir lors du séjour des *Courbet N°4* chez moi. La réponse intégrale est contenue dans le texte qui suit. Je vous invite donc à me suivre dans mes découvertes qui sauront, je l'espère, retenir votre attention.

Tous les audiophiles rêvent de posséder des enceintes acoustiques plus grosses que nature et qui émettent des centaines de watts en toute quiétude. Toutefois, la réalité nous impose souvent de nombreuses contraintes. Le fait d'habiter dans un condo, ce qui est très populaire présentement, est un exemple très concret. L'espace disponible étant inférieur à celui d'une maison requerra un système audio plus compact. Une chaîne de format moyen peut-elle atteindre un niveau sonore de qualité *audiophile*? La réponse courte est *oui*. Toutefois, les

éléments qui la constitueront devront être soigneusement choisis. En conséquence, *la Courbet N°4* s'avère la candidate toute désignée. **Davis Acoustics** s'attaque à ce marché depuis longtemps en proposant une gamme d'enceintes de petit format, mais de haute performance. Pour citer le fabricant *Elle est idéale pour de petits salons. Elle a été élaborée en intégrant tous les marqueurs forts de la gamme, afin d'obtenir le son d'une grande colonne.*

Voyons un peu...

Davis Acoustics a créé des composants paramétrés expressément pour la *N°4* (sauf le haut-parleur des aigus, le *TW8CD*, disponible sur toute la gamme *Courbet*) de façon qu'ils s'harmonisent au volume hors norme du caisson. Pour vous donner une idée de sa taille, le coffret est de 82 cm de haut, sans prendre en compte la base d'environ 2.5 cm qui sera ajoutée lors de l'installation. Pour finir, disons qu'elle se trouve à mi-chemin entre une enceinte



ENCEINTES ACOUSTIQUES

COURBET N° 4 DE DAVIS ACOUSTICS

autoportante de taille traditionnelle et une enceinte de type étagère.

Au premier coup d'œil, on remarquera qu'il s'agit d'une enceinte à deux voies, car on y trouve deux haut-parleurs. Le boîtier de haute densité est légèrement décalé vers l'avant. **Davis** a opté pour cette configuration afin d'éliminer les ondes stationnaires tout en

« Cette agréable chaleur de timbre est cependant livrée avec beaucoup de contrôle et une excellente prise sur les enceintes acoustiques. Avec l'album *End of Summer* du **Espen Eriksen Trio**, la basse, le piano et la batterie ont beaucoup d'appuis. Cela rend l'écoute rapidement satisfaisante et évite d'avoir à hausser constamment le volume pour éveiller les sensations. »

maximisant une phase optimale entre les différentes fréquences. Le *tweeter* de 28 mm à dôme souple (en textile imprégné) est alimenté par un câble fin en cuivre gainé téflon *PTFE* (une résine synthétique).

Le médium et les graves sont l'affaire d'un haut-parleur de 13 cm. Il est composé de fibres de Kevlar, et est muni d'une bobine allongée afin d'obtenir une énergie constante indépendamment de la force imposée et d'ainsi réduire les débattements du cône. La

suspension en demi-rouleau a été calibrée afin de s'adapter aux mouvements générés par les pièces musicales dont les basses fréquences sont puissantes. La distorsion, qui peut provenir de ces basses fréquences, a été contrée en grande partie par l'ajout d'un cache-noyau inerte au centre du haut-parleur. Il exécute également une tâche importante, celle de fournir une aération adéquate pour refroidir le moteur.

L'évent circulaire, situé au bas du caisson à l'avant, sert à capter les basses fréquences à l'intérieur du caisson et à les diffuser dans la pièce. Il s'agit d'une courte définition décrivant une enceinte de type *bass reflex*. Comparativement aux enceintes à cloison fermée, ce type de boîtier maximise la reproduction des basses fréquences. Le filtre a été conçu selon le principe du *montage en l'air*, c'est-à-dire sans circuits imprimés. **Davis** favorise le contact direct entre chaque élément du filtre pour éviter la perte de dynamique et conserver toutes ses qualités au produit.

Les borniers plaqués or sont très solides et vous pourrez fixer des câbles tout aussi rigides. Ils prennent également en charge les fiches bananes, les fourches ou les câbles dénudés. La qualité d'assemblage et la finition de la *Courbet N°4* sont irréprochables.

Le positionnement des enceintes

Les recommandations de **Davis Acoustics** concernant l'emplacement des *Courbet N°4* ne sont pas exhaustives quoiqu'elles ne



doivent pas être prises à la légère pour que le rendement soit maximal. Elles doivent être disposées symétriquement par rapport à l'aire d'écoute. Autant que possible, une distance minimale de 30 cm des murs arrière et latéraux est souhaitable.

Avec un poids d'environ 12 kg par caisson, la manipulation de ces petites enceintes auto-portantes est aisée. Une personne seule peut s'occuper de la majeure partie de la mise en place. Dans l'emballage, il y a une plaque qui servira de base que l'on fixera au caisson. Le petit coffret d'accessoires très chic, comportera notamment une série de quatre pointes de découplage. Elles permettent de surélever le caisson du sol afin d'obtenir un grave plus précis et tendu. Toujours dans le coffret, vous trouverez le matériel nécessaire pour fixer la base au caisson. Cependant, avant de fixer la base au caisson, je vous recommande d'installer les pointes de découplage sur la base et de tester brièvement le niveau du sol à l'endroit où vous souhaitez déposer vos nouvelles enceintes. Vous ajusterez individuellement la hauteur des pointes sans endommager la fini de votre sol, car les bases sont relativement légères. Je ne prétends pas que ce sera parfait, mais c'est un bon départ. Lorsque vient le temps de déplacer les enceintes aux endroits choisis, je recommande de placer une revue ou des cartons résistants sous chacune avant de les poser au sol. La suite sera un travail d'équilibrage qu'il sera plus facile de faire à deux. Il suffit de soulever le caisson d'un côté ou d'un autre, de tasser la revue ou le carton qui protège ce côté. Placez les deux disques protecteurs, fournis dans le coffret d'accessoires, sur le sol et descendez le caisson en installant les pointes de découplage au milieu des disques. Ensuite, suivez la même procédure pour le côté opposé en vous débarrassant, cette fois, de la revue ou autre. Si jamais vous devez ajuster le niveau des caissons, ce qui sera vraisemblablement le cas, faites très attention parce que les disques de protection ne glissent pas aisément, et croyez-moi, un accident déplorable arrive très rapidement. Si certains ne désirent pas installer les pointes de découplage, c'est tout à fait possible. Néanmoins, veuillez noter qu'il est impératif de fixer les bases aux caissons.

Et c'est un départ!

Maintenant, il ne vous reste plus qu'à brancher vos enceintes à l'amplification. Comme

indiqué précédemment, les *Courbet N°4* sont compatibles avec la plupart des appareils électroniques dans la mesure où l'impédance la plus basse est de 4 ohms. Bien entendu, la sonorité (douce, chaleureuse, dynamique...) sera fonction de l'électronique à laquelle vous l'associerez. Le fabricant recommande une amplification allant de 90 à 130 W.

Le protocole d'écoute de ce banc d'essai a été établi en conformité avec les recommandations de **Davis Acoustics**. J'ai laissé un généreux espace à l'arrière (environ 1 m) et les murs latéraux tout en veillant à ce que les enceintes soient parfaitement symétriques avec ma salle d'écoute.

D'abord, j'étais un peu sceptique au sujet du rendu sonore de ces *Courbet N°4* alors que je les avais installées à environ un mètre du mur arrière, c'est-à-dire un peu au milieu de nulle part. Comme je n'ai pas l'habitude des petites enceintes, je dois avouer que mes premières questions ont été posées dans l'ordre suivant

Qu'est-ce que je peux en attendre? Seront-elles un peu perdues dans cet espace?

À ce propos, certaines surprises m'attendaient

La capacité de ces enceintes à reproduire une large scène est étonnante. J'ai été surpris par leur dynamisme. Lorsque vous vous placez au centre de la prestation, elles disparaissent et laissent l'espace aux performances musicales. Les chanteurs et chanteuses sont bien centrés, en face de vous. Comme résultat de différents niveaux d'écoute il n'y a aucun doute quant à leur capacité à accepter une charge de puissance élevée tout en restant stables.

J'ai dépoussiéré, pour ainsi dire, l'album *Blue Country* de **Joe Dassin** en 16/44. La chanson titre mi-folk, mi-country est construite sur une instrumentation minimaliste, mais très efficace. Harmonica, basse, batterie et guitare acoustique forment un tout. Suite à une longue intro instrumentale, arrive la



NAGRA

NAGRA TUBE DAC

CONTROLLER VOLUME MUTE ON

PHASE OUTPUT PHONES

EN EXCLUSIVITÉ AU QUÉBEC CHEZ:

Filtronique • Filtronique • LUB.com

9343, LAJEUNESSE, MONTRÉAL • TÉL. (514) 389-1377 SAUVÉ

filtronique.com et filtroniqueclub.com



voix de **Joe Dassin**, à découper au couteau, bien centrée et riche de précision. Le jeu des guitares incisif et bien présent, tout juste derrière la voix du chanteur, m'épate. La basse est solide et cohérente. Manifestement, on n'atteint pas le niveau de profondeur d'une grosse enceinte autoportante, mais le dynamisme étonne. La richesse du médium est étonnante. Les aigus sont soyeux, mais un peu trop en retrait à mon avis. L'ensemble de la présentation est d'un grand naturel, sans artifices. La largeur de la scène sonore peut compétitionner avec plusieurs rivaux.

Dans mon *top 5* de pièces blues se retrouve sans contredit une pièce de **Joe Cocker**, soit *High Lonesome Blue* de l'album *Organic*,



en fichier numérique 16/44. Le rythme est envoûtant et communicatif. Il est évident que les musiciens ont beaucoup de plaisir. J'ai tapé du pied, ce qui me semble être un excellent signe. Les percussions sur lesquelles la pièce est structurée sont très généreuses et bien maîtrisées, sans aucune sibilance. La basse se marie subtilement au rythme et est bien présente tout au long de la pièce. On en ajoute une couche avec les guitares (l'une acoustique, l'autre électrique) et un jeu d'harmonica subtil. Que dire de la voix de **Joe Cocker**, d'une richesse inégalée. L'émotion et le plaisir sont palpables. On oublie les enceintes.

L'écoute d'un fichier *DSD* m'apparaissait essentiel. J'ai choisi la pièce *Time after Time* interprétée par **Chantal Chamberland** de son album *Autobiography*. La qualité des fichiers *DSD* est souvent controversée. J'entends souvent des gens affirmer qu'il n'y a aucune différence sonore. Lorsque nos électroniques nous le permettent, les nuances sont évidentes. Les *Courbet N°4* m'ont démontré qu'elles étaient parfaitement en mesure de surmonter le défi. La scène musicale prend beaucoup d'ampleur. La voix bien centrée de madame **Chamberland** nous a révélé toute la chaleur et le raffinement de son phrasé. On ressent la cohésion entre les musiciens et les gens à la console. J'ai adoré le son enveloppant qui m'a totalement fait oublier la présence de la chaîne audio. Le médium est sans contredit à l'honneur. Les fréquences aigües sont soyeuses sans jamais tomber dans l'exagération. D'ailleurs, l'accord de ces fréquences est en parfaite harmonie. *Time after Time* n'est pas une pièce agressive, mais le rendu de la basse est important. Cette dernière soutient l'ensemble de la pièce et doit être généreuse pour en assurer la cohérence. C'est comme le glaçage sur un gâteau.

Conclusion

Ces enceintes sont très faciles à alimenter, mais si vous désirez maximiser leurs qualités, je suggère de ne pas les associer à la première amplification venue. Doté d'une électronique de qualité en amont, sans devoir vous lancer dans l'excès, vous pourrez apprécier à sa juste mesure l'ensemble de votre collection musicale, dans une salle d'écoute aussi petite soit-elle. La vie est faite de compromis, sauf que certains sont plus faciles à accepter que d'autres. Faites-vous plaisir et accordez-vous une écoute chez votre détaillant.

RENSEIGNEMENTS GÉNÉRAUX

Prix : 3 599 \$

Garantie : 5 ans, pièces et main-d'œuvre

Distributeur : Atoll Électronique Canada, T. : 514.522.8336,
<https://www.atoll-electronique.ca>

Médiagraphie

Joe Dassin, *Blue Country*, en fichier numérique 16 / 44

Joe Cocker, *Organic*, en fichier numérique 16 / 44

Chantal Chamberland, *Autobiography*, en fichier DSD

Remerciements

La direction de **Magazine TENDANCES, Électroniques & Design** tient à remercier chaleureusement **Atoll Électronique du Canada** pour le prêt des enceintes acoustiques de **Davis Acoustics** pour la réalisation de ce banc d'essai.

ENCEINTES À PAVILLON

RIGOLETTO D'ODEON

Une écoute limpide comme le cristal

Par JEAN-DENIS DOYLE

L'univers des enceintes acoustiques est fascinant. Il s'agit certainement de la catégorie de produits qui offre la plus grande variété de solutions aux consommateurs. Le marché offre des enceintes acoustiques vraiment pour tous les goûts et tous les budgets, des petites, énormes, fines, multivoie, large bande ou en forme de panneaux. Dans le cadre de ce banc d'essai, j'ai eu l'occasion de découvrir les enceintes *Rigoletto* d'**Odeon**. Celles-ci s'inscrivent justement dans cette offre d'enceintes vraiment très spécialisées, et qui font toute la richesse de l'industrie de la haute-fidélité. À qui s'adressent-elles? Quels sont leurs points forts? Avec quel type d'équipement feront-elles un bon mariage? Autant de questions auxquelles je tenterai de répondre tout en vous faisant découvrir ces belles et grandes enceintes, différentes et fort intéressantes.

Odeon Audio est un petit fabricant allemand installé à Haltern dans la région nord du Rhin. Fondée par **Alex Gersdorff**, l'entreprise se spécialise dans la fabrication d'enceintes acoustiques utilisant la technologie des pavillons. Elle offre une ligne complète qui va de la petite enceinte de type *bibliothèque* à d'énormes modèles très ambitieux. Le modèle *Rigoletto*, dont il est question dans cet article, se situe au milieu de la gamme **Odeon**. Le concepteur et fondateur croit fermement en la supériorité des pavillons pour la reproduction musicale. Selon lui, les avantages sont nombreux. Le fait de charger le haut-parleur de médium-aigu, par un pavillon, permet de moins solliciter celui-ci et d'abaisser la distorsion. **Alex Gersdorff** prétend même qu'il s'agit, en fait, d'une solution économique,

puisque ce type d'enceintes peut *jouer* très fort avec très peu de puissance.

Chez **Odeon Audio**, la fabrication des enceintes acoustiques se fait à la main par des artisans, au sens le plus noble de l'expression. Le temps semble s'être arrêté dans ce petit atelier d'Allemagne où l'on prend le temps de soigner chaque détail de votre future paire d'enceintes. La petite entreprise mise sur une qualité de production sans faille afin de garantir une excellente durabilité visant de nombreuses années de plaisir. D'ailleurs, la finition en loupe de noyer, du modèle qui m'a été prêté, était absolument magnifique. Le fabricant **Odeon Audio** reste attaché à certaines technologies anciennes, en ce qui a trait à l'acoustique, qui ont forgé sa réputation. Cependant, l'entreprise utilise tout de même des solutions modernes, innovantes et à la fine pointe, afin d'obtenir les résultats souhaités. Cela s'applique autant sur le choix des transducteurs que sur les méthodes de fabrication des coffrets. Depuis sa fondation, la marque **Odeon** a beaucoup contribué à faire tomber les préjugés concernant le rendu sonore des enceintes à pavillons. Voyons maintenant comment l'équipe d'**Odeon** arrive à faire chanter ses enceintes à pavillons.

Description technique

Les enceintes acoustiques *Rigoletto* sont des enceintes à haute efficacité de type autoportante à deux voies. Dotées d'un rendement de 95 dB pour un seul petit watt, d'une impédance facile de 8 ohms, les *Rigoletto* seront des partenaires idéales pour les amplificateurs à tubes peu puissants. Elles sont munies d'un haut-parleur en papier de six pouces et demi fabriqué sur mesure pour **Odeon** par une société allemande. Ce haut-parleur est d'une excellente qualité et a l'avantage d'être muni d'une suspension dite à petits plis en lieu et place d'une suspension en caoutchouc. Ce haut-parleur de bas-médium est équipé d'un substantiel aimant de 1.35 Tesla. De plus, la forme particulière du cône de papier a été étudiée avec soin afin de prévenir toute déformation. Ce type de transducteur possède habituellement un excellent amortissement et promet une réponse rapide et précise dans le registre



Rigoletto d'**Odeon** sont tout sauf des enceintes ennuyantes. Elles révèlent tout et placent les musiciens devant vous, là où il vous sera impossible de les ignorer.

Une tonalité tout en douceur

Les enceintes à pavillon souffrent souvent d'une tonalité brillante et analytique qui rend l'écoute parfois fatigante. Je vous rassure tout de suite, rien de tout cela ne se produira avec les *Rigoletto* d'**Odeon**. C'est d'ailleurs là qu'elles font un tour de magie. Elles réussissent l'étonnant tour de force de cumuler les vertus des pavillons et celles d'une enceinte conventionnelle. Le pavillon et la charge du haut-parleur à compression sont tellement bien implantés que les *Rigoletto* ont une balance tonale proche de celle d'une enceinte conventionnelle. Avec la *1^{re} Symphonie de Louise Farrenc*, interprétée par l'**Orchestre Symphonique de la radio de Hanovre**, les sections d'instruments à cordes gardent un timbre naturel et crédible. À aucun moment, la reproduction ne devient agressive et décharnée. La présentation de l'image stéréophonique demeure cependant assez en avant, donnant l'impression d'être assis très proche des musiciens. Il s'agit d'un trait de caractère assez distinctif des *Rigoletto*, ce qui demandera certainement un temps d'adaptation. Cet extrait de musique classique symphonique permet de bien démontrer à quel point elles sont capables d'offrir une restitution dont le timbre reste civilisé, tout en gardant un caractère bien présent et dynamique...

Une basse à nulle autre pareille

Grâce à leurs woofers en papier très particuliers, ainsi qu'à leurs systèmes de charge par pavillons repliés, les *Rigoletto* d'**Odeon** offrent un rendu dans les basses fréquences qui n'a que peu d'équivalent. Les basses sont en effet très naturelles, sans aucun effet désagréable d'événements qui soufflent. J'ai rarement eu l'occasion d'entendre de la contrebasse sonner avec autant de réalisme et

de justesse. Les basses qu'offrent les *Rigoletto* s'apparentent beaucoup à ce que l'on peut obtenir avec des panneaux **Magnepan** ou **Quad**. Les amateurs d'amplificateurs à tubes et fans d'instruments acoustiques seront certainement aux anges. Ils y retrouveront la restitution sans coloration des basses qu'ils recherchent tant. Avec une telle qualité de basses fréquences, les *Rigoletto* permettront aux meilleurs productions et enregistrements de s'exprimer de façon naturelle et véridique.

Conclusion

Les *Rigoletto* d'**Odeon** sont de splendides enceintes à pavillons qui s'adressent à une clientèle assez spécifique. Je pense, entre autres, à tous les amateurs d'amplificateurs à tubes en simple étage. Elles plairont aussi aux amateurs de musique acoustique, exigeant un résultat sans coloration et une véracité des timbres sans faille. Les *Rigoletto* d'**Odeon** sont, sans aucun doute, un produit de qualité, dont l'assemblage ne souffre d'aucun défaut. Fans de **Shindo**, **Leben**, **Audio Note** et compagnie, prenez donc le temps d'aller découvrir cette belle paire d'enceintes, elles en valent largement le détour.

RENSEIGNEMENTS GÉNÉRAUX

Prix : 10 910 \$ / la paire pour les finis érable, cerise et noyer
12 000 \$ / la paire pour les finis érable tigré, noyer racine et peuplier.

Garantie : 5 ans, pièces et main-d'œuvre

Distributeur : Tri-Cell Enterprises, T. : 905.265.7870,
<https://tricellentprises.com>

Médiagraphie

Larry Goldings, Toy Tunes, Pirouet, PIT3100

Louise Farrenc, Symphonie N° 1, Orchestre Symphonique de la radio d'Hanovre, Fichier Tidal

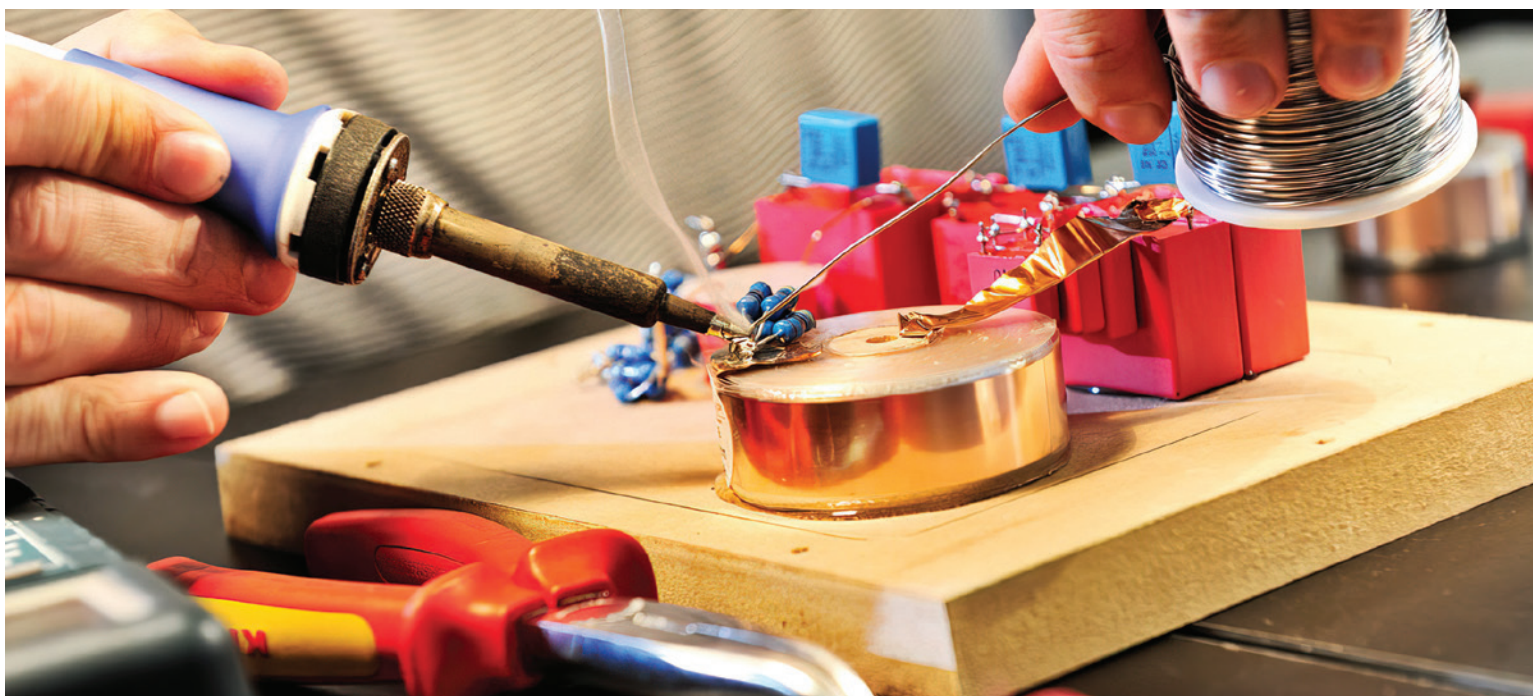

MUSIQUE CLASSIQUE

Par CHRISTOPHE HUSS



LE DISQUE DU MOIS

GUSTAV MAHLER

SIMON RATTLE

Symphonie n° 9

Orchestre symphonique de la Radio bavaroise, Simon Rattle.

BR Klassik, 900 205

Interprétation: *****

Technique: *****

Après la mort de **Mariss Jansons**, l'**Orchestre symphonique de la Radio bavaroise** a ouvertement souhaité avoir à sa tête **Yannick Nézet-Séguin**. Mais l'agenda trop chargé du chef québécois ne lui a pas permis d'accepter ce poste et **Simon Rattle** a été choisi. Voir l'ancien chef du **Philharmonique de Berlin** à Munich en dit long sur la qualité du plus mésestimé

des orchestres du monde. Cette troisième version de la *Neuvième* de **Mahler** par **Simon Rattle** est la bonne. Dans ce concert donné en hommage à **Bernard Haitink**, quelques jours après la disparition de ce dernier, **Rattle** est beaucoup plus souple, humain et sensible, là où, avec Berlin en 2007, le chef anglais soulignait les traits et la carrure. Cette *Neuvième* est aussi un parcours fascinant où le 1^{er} mouvement est un bilan à l'approche de la mort, mais où les trois autres portent en eux des étincelles de vie. Le *finale*, plus fluide qu'à Vienne (1993) et Berlin (2007), est sublime et le public (une demi-salle distancée) ne se perçoit pas.

LA PRISE DE SON DU MOIS

CÉSAR FRANCK MICHEL BOUVARD L'Œuvre d'orgue

La Dolce Volta, 2 CD, LDV 113.4

Interprétation: *****

Technique: *****

On attendait, après les deux disques d'**Olivier Latry** (**Bach** à Notre-Dame, quelques semaines avant l'incendie, et **Liszt** à la Philharmonie), le retour d'un CD d'orgue chez **La Dolce Volta**. Et nous ne sommes pas déçus! **Michel Bouvard** est aux manettes de l'Orgue **Cavaillé-Coll** de la basilique Saint-Sernin de Toulouse, instrument parfait pour **Franck**, qu'il maîtrise depuis 1996. Le cas est fascinant sur le plan *technico-esthétique*. Enregistre-t-on l'instrument? Le lieu? La solution trouvée par **François Eckert** et **Michel Poupard** tend à une captation de la basilique Saint-Sernin avec son orgue. On ressent très bien l'acoustique, notamment lorsque la registration se fait très subtile (**Bouvard** aime à souligner les rêveries mystiques du *Pater seraphicus*, surnom attribué à **Franck**), mais cela ne brouille jamais le message musical: l'articulation est claire, les traits fermes. La richesse et l'équilibre sur l'étendue du spectre sont par ailleurs admirables. Très souvent pour *faire spectaculaire*, les



graves sont boursoufflés. Ici, ils sont présents, naturellement. L'orgue est idéal, l'interprète un expert et ses registrations superbes.

L'ÉMOI DE L'ANNÉE

WOLFGANG AMADEUS MOZART ROBERT LEVIN (pianoforte)

Les Sonates pour piano

ECM, 7 CD, 485 5776

Interprétation: *****

Technique: *****

Vous cherchez un cadeau raffiné pour un amateur endurci? Vous trouverez difficilement mieux. Voici la première intégrale des *Sonates pour piano* de **Mozart**, sur le piano ayant appartenu à **Mozart** et conservé au **Mozarteum**, joué par le plus grand connaisseur de la musique de **Mozart** de l'histoire, le musicologue et pianiste **Robert Levin**. Et, miracle suprême, ce n'est pas un *coup marketing*, mais une émouvante réussite artistique. La première surprise est l'état remarquable de l'instrument historique, idéalement enregistré par **Marcus Heiland**. L'œuvre pour clavier seul de **Mozart** s'étend de 1774 à 1789, et le pianoforte de 1782 a été conçu par le célèbre facteur d'instruments **Anton Walter**. Ce n'est évidemment pas la première intégrale sur pianoforte et celle de **Bezouidehut** (**HM**) a acquis une grande réputation pour la beauté de ses couleurs. **Robert Levin** mise davantage sur la manière d'animer le discours (il ornemente beaucoup aussi) et de faire ressortir à la fois l'énergie de **Mozart**, les détails de l'écriture, puis la profondeur grandissante de son inspiration. Bonus musicologique: trois mouvements inachevés, ici complétés. C'est moins *confortable* qu'un piano moderne, mais c'est bouleversant

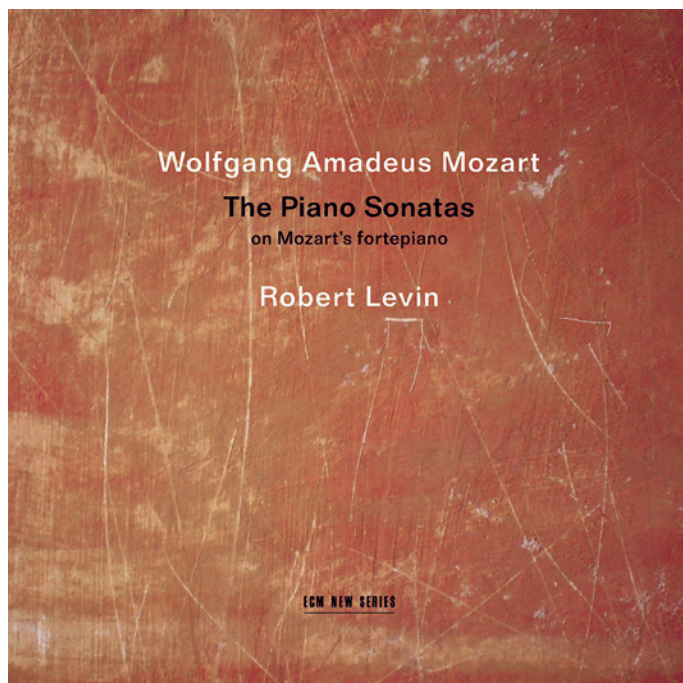

MUSIQUE CLASSIQUE



L'AUBAINE DE FIN D'ANNÉE

LA TARANTELLA E UN PO' DI FOLLIE L'ARPEGGIATA, CHRISTINA PLUHAR

Alpha, 6 CD, 641

Interprétation: *****

Technique: *****

Ce n'est pas la première fois qu'**Alpha** met en boîte les mythiques premiers enregistrements de **Christina Pluhar**, mais il faut le dire et le répéter lorsque cela se reproduit: *La Tarantella* qui se trouve à l'intérieur est non seulement du niveau *disque de l'année*, mais assurément *disque de la décennie*. Nous sommes ici dans les années 2001 à 2004: un nouveau label discographique, **Alpha**, se lance et déniche quelques musiciens particulièrement inspirés dans la sphère baroque. **Christina Pluhar** gravera cinq projets pour **Alpha**, autant de références, réunies ici: *La Villanella* de **Kapsberger**, *Homo fugit Velut Umbra* de **Landi**, l'essentielle *Rappresentazione di anima e di corpo* d'**Emilio de' Cavalieri** et deux projets transversaux qui annonceront sa trajectoire artistique future: *La Tarantella* et *All' Improviso*. C'est incontournable, si vous ne l'avez déjà.

* * *

DEUX OPÉRAS RÉVÉLÉS

OPÉRA DE GIACOMO MEYERBEER (1791-1864).

ROBERT LE DIABLE

John Osborn (Robert), Nicolas Courjal (Bertram), Amina Edris (Alice), Erin Morley (Isabelle), Nico Darmanin (Raimbaut), Orchestre National Bordeaux Aquitaine, Marc Minkowski.

Bru Zane, 3 CD, BZ 1049.

Interprétation: *****

Technique: *****

On a du mal aujourd'hui à comprendre et imaginer l'importance de **Meyerbeer**, compositeur né l'année de la mort de **Mozart**, inventeur de ce qu'on appela le *grand opéra français*, un genre né autour des années 1830 et qui fascina notamment **Wagner** à ses débuts – *Rienzi*, *le dernier des tribuns* de **Wagner** (1842) doit ainsi tout à **Meyerbeer**. Parmi les œuvres emblématiques du *grand opéra français*, on compte *Guillaume Tell* de **Rossini** (1829), *Robert le diable* de **Meyerbeer** (1831) et *La Juive* d'**Halévy** (1835). Ces ouvrages sont à l'opéra ce que les cathédrales gothiques sont à l'art religieux: ce qu'on a fait de plus opulent. Stylistiquement on navigue ici entre l'Italie et la France de **Berlioz**. Il faut habilement couper pour que l'ouvrage en 5 actes tienne en 3 CD. Mais tout cela est parfaitement réalisé dans cette résurrection pilotée par le **Palazzetto Bru Zane**. Avec une distribution de haut vol (merveilleux ténor **John Osborn**) et une direction attentive de **Marc Minkowski**, on redécouvre enfin ce qui fut l'un des opéras majeurs du XIX^e siècle.





**OPÉRA DE JEAN-PHILIPPE RAMEAU (1683-1764)
ZOROASTRE**

Jodie Devos (Amélie), Véronique Gens (Erinice), Reinoud Van Mechelen (Zoroastre), Tassis Christoyannis (Abramane), Les Ambassadeurs, La Grande Écurie, Chœur de Chambre de Namur, Alexis Kossenko.

Alpha, 3 CD, 891

Interprétation: *****

Technique: *****

Rameau a laissé deux versions très différentes de sa tragédie lyrique *Zoroastre*. Après moult cabales, la première, de 1749, a été retirée du répertoire. **Rameau** la remania très profondément en 1756. C'est cette version que l'on connaissait jusqu'ici. Le but de cet album est de nous rendre pour la première fois la version initiale de cet opéra social et philosophique. *Zoroastre*, c'est, avant *La flûte enchantée* de **Mozart**, le combat moral du bien et du mal, la lutte entre le jour et la nuit. Comme le dit le **Centre de musique baroque de Versailles**: *Zoroastre* ressemble à **Tamino** dans *Die Zauberflöte*, mais deux générations plus tôt, ce qui a déconcerté une partie du public. Comme *Robert le diable*, cette découverte est servie par une distribution idéale. Que souhaiter de mieux que l'association de **Véronique Gens, Jodie Devos, Reinoud Van Mechelen, Mathias Vidal** et **Tassis Christoyannis** dans ce répertoire, avec un chef qui a déjà fait si bien ses preuves dans **Rameau** ?

* * *

NOUVEAUTÉS

JEAN-SÉBASTIEN BACH

BENJAMIN ALARD

(avec l'Ensemble vocal Bergamasque et la Maîtrise Notre-Dame de Paris).

Les œuvres complètes pour clavier (volume 7):

Orgelbüchlein.

Harmonia Mundi, 2 CD, 902 498.99

Interprétation: ****

Technique: *****

Dans le cadre de son exceptionnelle intégrale des œuvres pour clavier de **Bach, Benjamin Alard** retourne ici à l'orgue avec les 45 brefs chorals du *Petit Livre d'orgue* ou *Orgelbüchlein*. Il nous plonge ô combien dans une atmosphère liturgique, puisqu'il choisit de faire suivre chaque choral par sa version chantée. Le choix de cette ambiance est très assumé et **Alard** revendique qu'au contraire de la soliste **Gerlinde Sämman** des volumes 1 et 2 qui *donnait une couleur méditative et quasi domestique aux chorals*, les chœurs impliqués ici *tiennent le rôle de l'honnête assemblée, comme l'auraient fait de fervents luthériens à l'époque*. **Alard** cherche ainsi à donner un autre relief par une signification accrue à des œuvres plutôt destinés à l'apprentissage des organistes. Notre écoute en est changée.

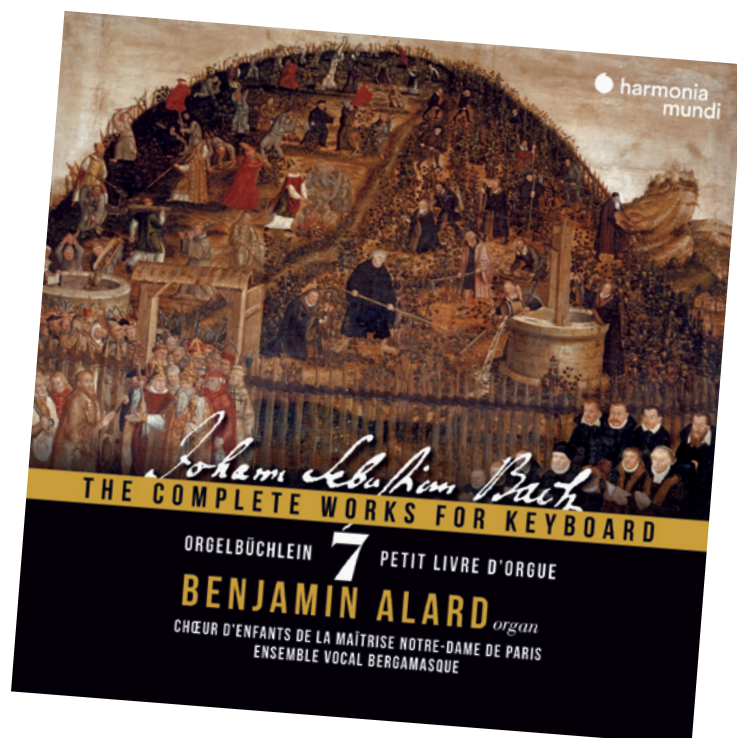

MUSIQUE CLASSIQUE

NOUVEAUTÉS



JEAN-PHILIPPE RAMEAU
SOLISTES, ENSEMBLE LES SURPRISES,
LOUIS-NOËL BESTION DE CAMBOULAS.

Rameau chez La Pompadour.

Le retour d'Astrée, Prologue (1748).

Les Sybarites, ballet en un acte (1753).

Alpha, 876.

Interprétation: ****

Technique: ****

Cette parution est un admirable complément à la découverte de *Zoroastre*. La portée en est moindre, évidemment, mais le projet est tout de même fort intéressant. *Le retour d'Astrée*, ici en première mondiale, est le prologue de la version princeps des *Surprises de l'Amour*, opéra-ballet créé en 1748 et remanié trois fois (suppression dudit prologue à la clé) dix ans plus tard. C'est de l'excellent **Rameau**, très bien chanté par **Marie Perbost**, **Philippe Estèphe** et **David Witczak**. *Les Sybarites* est un acte de ballet créé en 1753, intégré par la suite comme 2^e entrée des *Surprises de l'Amour* dans sa version de 1757. La poésie des couleurs, l'éloquence orchestrale de **Rameau** est toujours aussi belle, bien mise en évidence dans cette excellente réalisation.

* * *

JODIE DEVOS

Bijoux perdus

Airs de Thomas, Adam, Halévy, Auber, etc.

Brussels Philharmonic, Pierre Bleuse.

Alpha, 877

Interprétation: *****

Technique: *****

La soprano belge **Jodie Devos**, une des vedettes de *Zoroastre* de **Rameau**, s'intéresse ici à des airs extraits de l'opéra-comique français *Le pardon de Ploëmel* de **Meyerbeer**, *Le songe d'une nuit d'été* d'**Ambroise Thomas**, *Manon Lescaut* d'**Auber** et d'autres découvertes. Ces opéras avaient à l'époque été créés par **Marie Cabel** (1827-1885), soprano vedette de la scène lyrique parisienne. Le **Palazzetto Bru Zane**, à qui nous devons *Robert le diable*, est aussi impliqué dans ce projet. Cela nous vaut des redécouvertes notables comme le grand air de *Jaguarita l'Indienne* de **Fromental Halévy** ou l'air de *L'étoile du nord* de **Meyerbeer**. Disque, donc, en prolongement de *Robert le diable*. La voix de **Jodie Devos** est celle d'un soprano léger, mais d'une remarquable tenue et d'une superbe couleur. Sa palette expressive semble infinie.

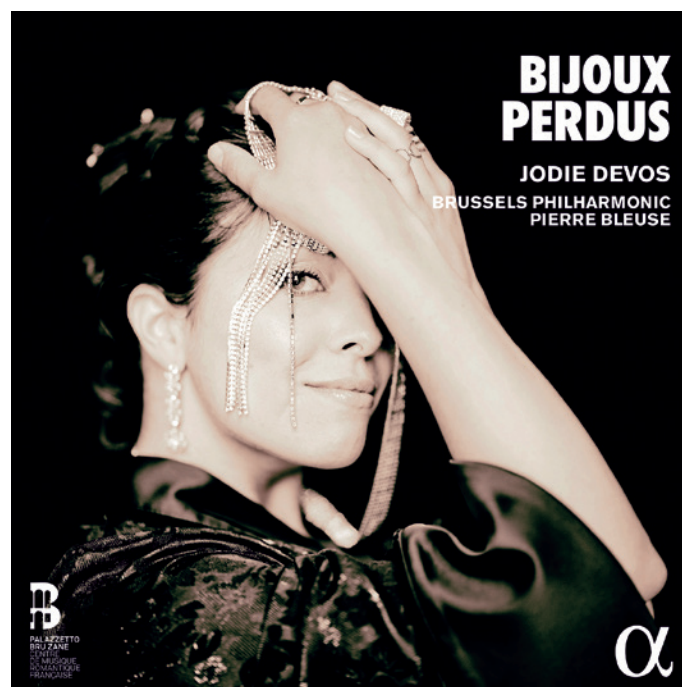

JEAN-BAPTISTE FONLUPT

Oeuvres pour piano de Stravinski, Ravel, Prokofiev.

La Dolce Volta, LDV 104

Interprétation: *****

Technique: *****

Peut-être le plus grand choc depuis la découverte du pianiste anglais **Christian Blackshaw**. **Jean-Baptiste Fonlupt** est de ces musiciens qui cultivent l'art du secret tout en ouvrant à ceux qui viennent l'écouter le vaste jardin de son imagination poétique, nous dit sa biographie. D'habitude, ce genre de phrases ampoulées est assimilable à du *bullshit*. Dans le cas présent, chaque mot est juste et a son importance. L'art du secret ne pouvait être mieux préservé puisque personne ne connaît le pianiste. Mais, oui, tout s'ouvre (nous sommes littéralement ébahis) à qui vient écouter le vaste jardin de son imagination poétique. Car les sons ont un potentiel évocateur éminemment poétique, les œuvres semblent immenses comme des jardins à perte de vue tout en étant taillés au millimètre. **Fonlupt** joue ici les 3 mouvements de *Pétrouchka*, *La Valse* et les *Valses nobles et sentimentales* de **Ravel** et des extraits de *Roméo et Juliette* de **Prokofiev**. Tout se passe comme s'il n'y avait plus de barres de mesure sur les partitions. Ce magicien réinvente la liberté.



* * *



LANG LANG

The Disney Book. Musiques de films.

Royal Philharmonic Orchestra, Robert Ziegler.

DG Deluxe Edition, 2 CD, 485 7121

Interprétation: ***

Technique: ***

Lang Lang joue *Disney*, après *Lang Lang* joue les petites pièces qu'il a apprises quand il était enfant. C'est à se demander si **Lang Lang** a encore envie de se coltiner du classique! **Lang Lang** est une entreprise à lui tout seul: il a bien compris que **Disney** rallie dix fois plus de public que **Beethoven** et que s'il enregistre *La lettre à Élise* tous les apprentis pianistes vont acheter son CD pour voir comment il aligne les mêmes notes qu'eux. Si nous commentons *The Disney Book*, c'est parce que, même si c'est du *crossover* à la truelle, cela reste de la musique et un projet artistique, contrairement à l'interchangeable musique d'ascenseur, piteuse eau de vaisselle qu'on nous sert cyniquement à tour de bras sous le qualificatif honteux de *néoclassique* pour se trouver qualifié dans des listes écoutes de *relaxation sonore* et se targuer de millions de clics sur les plateformes d'écoute à la demande. Alors, oui, **Lang Lang** joue *Disney* et il le joue mieux que la pitoyable **Barbara Hendricks** le chantait.

ENCEINTES ACOUSTIQUES

TWENTY5.21i DE PMC

Physiquement petites, musicalement grandes

Par ADRIEN ROUAH



J'ai lu, il y a plusieurs années, un banc d'essai qui décrivait une petite paire d'enceintes italiennes. J'ai été assez intrigué, suite à cette lecture, pour aller écouter la paire décrite dans une boutique audio. Et c'est depuis cette rencontre que je suis tombé amoureux des petites enceintes. C'est aussi avec cette révélation, baptisée *Guarneri Homage* de **Sonus Faber**, que j'ai reconnu qu'une paire d'enceintes, somme toute de taille assez modeste, pouvait procurer un plaisir incroyable et surtout vous propulser dans des sphères musicales totalement insoupçonnées. Et me voici aujourd'hui confronté au même phénomène ! Avec le plaisir de vous décrire une petite paire d'enceintes d'origine anglaise référencée *twenty5.21i* de **PMC**.

Si **PMC** s'est fait connaître principalement dans le domaine professionnel, sa réputation s'étend maintenant aussi chez les audiophiles. D'ailleurs rien, mis à part quelques idées réductrices, pour ne pas dire des préjugés, ne s'oppose à écouter de la musique chez soi, grâce à des moniteurs que certains qualifieront de professionnels. Le succès de certaines références, remises en fabrication aujourd'hui, confirme mes propos !

Technologies et fabrication chez PMC

Si on peut être passionné de petites enceintes, je dois dire qu'avec cette paire de *twenty5.21i*, nous sommes doublement choyés, puisque non seulement **PMC** nous propose une paire de *petits* coffrets, mais la compagnie nous gratifie aussi du plus *petit* système de charge à labyrinthe, ou ligne de transmission, qu'on peut rencontrer ! Le terme *ligne de transmission* concrétise mieux le principe en ce qui a trait à une enceinte, car dans le cas d'un labyrinthe, on peut facilement y voir comme une difficulté de parcours, pour ne pas dire l'impossibilité à trouver la sortie ! Alors que



Vivez des expériences immersives avec XLO DNA

Utilisant la technologie de la gamme XLO, les câbles haute résolution XLO DNA extraient chaque détail pour offrir des expériences inégalées.

HDMI | RCA | XLR
HAUT-PARLEUR | ALIMENTATION



Distribué au Canada par Sherpa Technology Group

là, non seulement la sortie se trouve par l'air, mais la longueur de ce labyrinthe est calculée précisément pour revenir en phase avec l'onde avant. Ce qu'on souhaite finalement, c'est que l'air parcourt avec aisance son chemin.

Nous sommes en présence d'un système *Bass-Reflex*, avec cette particularité (la ligne de transmission) qui va augmenter le rendement de l'enceinte et son accord grave qui se trouvera bien plus bas. Et dans le cas d'une si petite enceinte, le choix est audacieux car l'auditeur est confondu, comme nous le verrons au chapitre *écoute*. La sélection des composants de ces *twenty5.21i* est de premier ordre, avec un petit transducteur de basse de 5,25 po à châssis moulé et un *tweeter* à dôme tissu de 0,75 po équipé d'une suspension qui porte son diamètre total à 1,25 po.

La face avant, le baffle, permet de loger la sortie d'évent (ou la fin du labyrinthe) agrémentée de sa grille de diffusion que **PMC** nomme *Laminair*. Il s'agit d'un principe de cornet calculé et dessiné pour effectuer un contrôle et une diffusion de l'écoulement de l'air en sortie. Cette particularité, développée par **PMC**, équipe toutes les enceintes de ce manufacturier. Le parcours de l'air à travers le chemin de cette ligne de transmission est sérieusement

freiné par une mousse alvéolée tout le long du chemin. Le filtre est installé sur un circuit imprimé qui repose sur la grande plaque arrière en acier des coffrets. Les composants choisis sont de qualité, même si je trouve surprenant de voir encore des condensateurs électrolytiques, surtout dans des enceintes de cette catégorie. La qualité de fabrication est excellente pour l'ensemble de la réalisation, à l'intérieur comme à l'extérieur.

L'installation

Les concepteurs de **PMC** ont incliné les faces avant et arrière des coffrets, donnant ainsi des surfaces non parallèles à la circulation de l'air. En plus de résulter en un design plutôt sympathique, cette particularité de forme résout en partie le problème des ondes stationnaires. J'ai installé cette paire de *twenty5.21i* sur une paire de pieds hyper-rigides de 24 po de haut, avec les coffrets légèrement dirigés vers l'auditeur. Le bornier simple, de très bonne qualité, a hébergé mes câbles habituels et le tout a été connecté à un intégré très musclé, fonctionnant en classe A/B et doté d'une quarantaine de watts par canal.

La sélection musicale s'est faite, comme de coutume, avec une bonne diversité. Des concerts ont aussi été vus, et entendus, pour connaître le comportement des enceintes **PMC** avec des spectacles. Dès les premières écoutes, je n'ai constaté aucune difficulté de positionnement, avec seulement une rectification des coffrets qui n'ont plus eu besoin d'être dirigés vers l'auditeur. Il s'agit là d'un mélange de goûts personnels visant à augmenter, par le fait même, la diffusion scénique des *twenty5.21i* qui disparaissent plus facilement. Les coffrets sont proposés avec de jolies grilles de protection, mais les écoutes que je décris se sont faites sans elles. Cela dit et précisé, passons à la musique!

La musique

Immédiatement, c'est la scène sonore qui surprend tellement qu'on s'étonne d'être en présence de si petits modèles. La spatia-lisation est plutôt contenue entre les enceintes, à l'arrière principalement, mais là, nous ne sommes pas en défaut, plutôt devant un choix de concept. En effet, la plupart du temps, dans le cas de petits modèles d'enceintes, la moindre projection du son rendra l'écoute fatigante, alors que dans le cas des *twenty5.21i*, le plaisir demeure dans une scène sonore circonscrite, sans projection désagréable. C'est un choix que j'approuve, de la part des concepteurs de **PMC**, cette proposition d'enceintes qui ne projettent pas le son, car l'auditeur pourra toujours changer sa position d'écoute, surtout si sa pièce d'écoute est petite. Globalement, ce que j'entends est séduisant.

Allons maintenant dans les détails. Avec l'album catalogue de **Label Bleu**, *A New Climate for Jazz*, on peut passer d'une douce énergie musicale à du tonitruant complexe et c'est très bien pour ma démonstration. Ma plage fétiche c'est la 3, *Annabon*, un chef-d'œuvre. Et quelle pureté d'enregistrement! Dans ce cas, la clarinette est en avant et les *twenty5.21i* de **PMC** ne se méprennent pas, c'est gracieusement diffusé, avec une belle présence grave,



qu'accentue le principe de charge choisi par **PMC**. Il y a beaucoup de détails dans cette œuvre musicale, beaucoup de sonorité franche. Les **PMC** sont réjouissantes et assez vivantes, ce qui est une belle parade au défaut généralement ressenti, soit celui d'entendre de petites enceintes qui se prennent pour des grosses enceintes.

Dans *Lord of the Groundless*, la voix est belle, éloignée, et le piano un peu plus petit que la réalité, mais tout est quand même respecté quant aux timbres, ce qui est d'une importance capitale, car le futur utilisateur des *twenty5.21i* de **PMC** ne sera pas déconcerté par un manque de fidélité.

Suit maintenant *El Cant de la Sibil.La* de **Jordi Savall**. Sur le plan artistique, cet album est la perfection pour moi. Pas question de me trahir! La perspective est belle et toujours à l'arrière des enceintes, principalement. Mais l'ampleur de la cathédrale donne à la prise de son une dimension magistrale. Pas de trahison ici avec les *twenty5.21i*, on imagine bien le spectacle et la grandeur du lieu d'enregistrement. La voix est magnifique donnant un caractère encore plus sacré. Oui, vraiment, je prends du plaisir et la richesse musicale l'emporte sur le travail à accomplir. La finale des notes, que la réverbération du lieu accentue, laisse l'auditeur complètement dans ses rêveries. La taille des enceintes de **PMC** paraît beaucoup plus importante qu'elle ne l'est en réalité, et lorsque la musique est complexe ou réverbérée, c'est-à-dire jouée dans une très grande salle, tout se passe bien.

En dernier lieu, mélangeons le jazz et la musique du monde avec **Renaud Garcia Fons**. La contrebasse en instrument solo, quelques autres instruments en faire-valoir et le tour est joué. C'est surtout pour mesurer le plaisir que donne un accord en ligne de transmission que j'ai choisi cet album. Je n'irai pas jusqu'à dire que je suis totalement renversé, mais la surprise est vraiment grande lorsqu'on se rend compte de la taille des coffrets et surtout du diamètre du transducteur de basse.

Soyons franc, cette réalisation à ligne de transmission est vraiment totalement maîtrisée de la part de **PMC**. C'est propre, dynamique, rapide et correctement fidèle. Musicalement, c'est très prenant aussi. On est





content de ce qu'on entend et ravi par ce qu'on écoute. Pour avoir testé beaucoup de petits moniteurs dans ma vie, je peux dire que les *twenty5.21i* de **PMC** sont particulièrement réussies et qu'elles plairont à coup sûr non seulement aux amoureux de petits modèles d'enceintes.

Conclusion

Je n'ai pas voulu mélanger le professionnel et l'*audiophile*, volontairement, pour ne pas avoir à comparer les attentes d'un pro et d'un amateur d'enceintes. Pourtant, il est indéniable que l'on retrouve chez **PMC** cette maîtrise du son en général, et surtout le plaisir d'une scène sonore très précise. L'auditeur *audiophile* va apprécier cette tendance directe des sons, sans pour autant avoir une mise en avant des spectacles. Je dois souligner aussi le confort d'écoute et principalement le fait que **PMC** ne nous fait pas le discours de la célèbre fable de **La Fontaine** qui parle d'une grenouille voulant se faire aussi grosse qu'un bœuf. Ici, même si le registre bas est impressionnant, on reste dans le raisonnable.

Impressionnant, mais raisonnable, vous me suivez? Et puis je crois qu'il est bon de rappeler que tout le monde n'a pas une pièce d'écoute de très grande surface et que pour une petite pièce, les *twenty5.21i* de **PMC** feront un travail remarquable. Le dernier point, et non le moindre, c'est que les *twenty5.21i* seront proposées avec une garantie de 20 ans! Vingt ans de bonne musique, sans aucun souci! Je suis preneur!

RENSEIGNEMENTS GÉNÉRAUX

Prix : 4 500 \$ la paire

Garantie : 20 ans

Distributeur : Motet Distribution, T. : 514.335.3131,
<https://motetdistribution.com>

Médiagraphie

A New Climate for Jazz Catalogue, Label Bleu, SELCD2029

Jordi Savall, El Cant de la Sibila, AliaVox, AVSA 9879

Arcoluz, Renaud Garcia Fons CD-DVD, Justin Time, JENJ 3325-2

PERSONA®



DE QUELLE COULEUR EST VOTRE PERSONA ?

Imaginez, faire l'expérience de l'enceinte acoustique la plus révolutionnaire, sur le plan technologique, et dont vous-même aurez imaginé l'aspect final. Allez-y avec la Paradigm Persona®

Les technologies brevetées de Paradigm parachèvent un design époustouffant vous permettant de choisir parmi 4 superbes finis standards et 18 magnifiques finis haut de gamme. Les performances incomparables et le design élégant de la Persona assurent une expérience musicale ... *tout en vous permettant de la doter d'un peu de votre personnalité.*

Rendez-vous à : design.paradigm.com pour créer votre Persona. Ou rendez-vous chez votre détaillant Persona agréé dès aujourd'hui.

Couvert par les brevets américains :10,003,869, D843,973, D834,558, D654,4795 et 8,340,340B2.

ART et PPA sont des marques commerciales de Paradigm Electronics. Paradigm et Persona sont des marques déposées de Paradigm Electronics, Inc.



EN BLUESANT

Par PIERRE JOBIN



LEE O'NEIL BLUES GANG

This is Us

LBG/BNR2022/1

Selon sa bio, **Lee O'Neil Blues Gang**, c'est le projet du guitariste vosgien **Lionel Wernert** accompagné de sa chanteuse et compagne **Gipsy Bacuet**. Ils sont secondés par un trio de solides musiciens expérimentés, **Philippe Dandrimont** à la basse, **François Barisau**, aux claviers et **Pierre Alain Delaunoy** à la batterie formant ainsi un groupe fort et consistant qui allie le hard rock, le blues rock et les vénérées *Roots blues*. Pour ce deuxième opus, le premier étant *Shades of Love* paru en 2020, leur blues rock s'affirme avec des effluves palpables de **Deep Purple**, de **ZZ Top**, de blues britannique (**Peter Green**, **Gary Moore**, **Eric Clapton**...) et américain fondateur, et ratisse large. Quant à ses racines sur lesquelles je m'attarderai davantage, le *band* nous entraîne avec vivacité et brio dans son endiablé *Boogie Woogie Broke Down Love* qui met instantanément les fourmis dans les jambes. *When You Were A Child* qui suit est une ballade sentimentale qui répand un *feel soul blues*!... **Bacuet** nous offre une belle prestation vocale intimiste et **Wernert**, une guitare d'ambiance, planante en parfaite complicité.

J'affectionne particulièrement le son soyeux et doux, d'une justesse ressentie dans le jeu de **Wernert**. Un peu plus loin, le titre *Let The Good Times Roll*, l'une des quatorze pièces originales de l'album, est une autre de ces oasis blues du projet. Pour la circonstance, le duo vocal **Bacuet** et **Leadfoot Rivet**, nous démontre connivence et naturel dans cette production soignée au style vieillot. Au rayon des pièces blue *feeling*, la ballade *Of Course* nous propose à nouveau cette atmosphère feutrée où la voix de **Bacuet** distille la finesse du texte dans une interprétation toute en délicatesse! Cette chanteuse polyvalente excelle, tout particulièrement dans ce genre, apanage des *Classic Blues Singers* que l'on aurait modernisé et qui lui coule sous la peau. Encore et encore, **Wernert** et le *band* ont le secret pour installer l'atmosphère qui leur va comme un gant sur le plan du blues rock, *You Don't Know You I Am* au riff, à la **ZZ Top**, augmenté met de l'avant un dynamisme rythmique et vocal appuyé, un solo d'orgue qui attise les flammes et de la guitare en feu! La pièce *Just Need A Prayer*, paisible et bienveillante, complète *This Is Us* en beauté. **Bacuet** y exhale *soul* et vulnérabilité. Sa voix invite au recueillement, à l'intériorité, à entendre les sons du silence porteurs de consolation et de douce présence guérissante...



JOHN NÉMETH

May Be The Last Time

Nola Blue Records, NBR020

John Németh, ce chanteur et harmoniciste puissant et énergique, originaire de l'Idaho, présente une douzaine d'albums à sa feuille de route, trois *Blues Music Awards* et plusieurs nominations ici et là. Diagnostiqué d'un améloblastome, tumeur

JOHN PRIMER

Hard Times

Blues House Productions, BHP JP2022

Le guitariste et chanteur **John Primer** est un digne et fier représentant du *Chicago Blues*. Il poursuit inlassablement son parcours dans les fondements de ses grands créateurs et propagateurs, les **Muddy Waters**, **Willie Dixon** et **Magic Slim**, desquels *bands* il a, notamment, fait partie. Au cours de sa carrière, il a contribué à environ quatre-vingt-cinq albums dont dix-sept à son nom. En ce qui concerne *Hard Times*, son plus récent, il en a écrit et composé les treize titres originaux qui revisitent la trame du *Chicago Blues* de l'après-guerre. *Shuffles*, *R&B*, rythmes *funky*, blues rural électrifié à la *slide style* **Muddy**, ballade, blues lent, il fait le tour du jardin. Son *band*, le **Real Deal Blues**, outre lui-même à la guitare et au chant, comprend les expérimentés et dédiés **Steve Bell** à l'harmonica, **Lenny Media**, à la batterie, de même que **David Forte**, à la basse. Sur ce disque, les invités spéciaux de qualité sont **Rick Kreher**, à la deuxième guitare, **Johnny Iguana**, au piano et à l'orgue, de même qu'**Aliya Primer**, au chant sur la ballade *Tough Times*. **John Primer**, en représentant fidèle de cette musique sentie et solidement enracinée écrit, joue et chante un blues imprégné des vicissitudes et des aléas de la vie, gardant bien en vue un horizon centré sur le bonheur, l'admiration et l'union.

bénigne agressive à sa mâchoire inférieure, il a subi, à la fin du mois de mai, une opération particulière qui a nécessité l'ablation de la mâchoire et une greffe d'os, entre autres... Face à la menace évidente à l'égard de son gagne-pain, **Németh**, appuyé par de vieux amis musiciens, a enregistré cet album *May Be The Last Time* les 10 et 11 mai derniers, soit une couple de semaines avant la chirurgie. Organisée par le guitariste de renom **Kid Andersen**, la session a regroupé le non moins fameux guitariste **Elvin Bishop** et son **Big Fun Trio** complété par **Bob Welsh** et **Billy Jordan**, de même que le chanteur-harmoniciste **Alabama Mike**. Il en résulte un album exceptionnel qui regroupe de vieux classiques et de nouvelles propositions de **Németh**. L'énergie dégagée, la présence et la voix y sont incroyables réussissant à me rappeler des artistes tels **James Cotton** et **Johnny Copeland**, des *Mr. Intensity* dans des pièces telles, **May Be The Last Time** et **Rock Bottom** qui lancent l'album sur les chapeaux de roue. Avec une telle équipe autour de lui, **Németh** navigue avec aisance dans ce déploiement de styles entraînants, dans un *I Found A Love* de **Wilson Pickett** berçant de *soul* ou encore dans une interprétation solide et totalement crédible de *Come On In This House* de **Junior Wells**. La complicité dans le groupe, on la sent bien tant dans l'accompagnement par les musiciens que dans les chœurs qui *groovent* comme dans le **Feeling Good** de **J.B. Lenoir**. En fin de compte, cet album, c'est de la solidarité en action, de l'authenticité et du savoir-faire dans l'urgence nés de la camaraderie, du talent et de l'expérience. Pour vous informer sur l'artiste, sur l'évolution de sa situation et sur le fonds d'aide visant à lui apporter du soutien dans cette passe difficile, rendez-vous au www.johnnemeth.com.



LECTEUR MULTIMÉDIA TOUT-EN-UN

NEO S 4K UHD DE ZIDOO

Un lecteur multimédia cantonnais



Par MICHEL DALLAIRE

L'entreprise **Zidoo Technology Co. Ltd** est située dans le district de Shenzhen en Chine et elle est spécialisée dans la fabrication d'appareils destinés à la reproduction audiovisuelle. Elle a été fondée en 2014 pour devenir un *leader* dans le domaine de l'architecture ARM à cœurs multiples fabriquant des produits électroniques professionnels et de consommation. **Zidoo** met donc l'accent sur les produits audiovisuels tels que les lecteurs réseaux 4K pour le cinéma maison et les produits *audiophiles* en haute-fidélité. Les lecteurs réseaux, ou si vous préférez les *streamers*, sont en passe de

devenir la source principale de nos chaînes *hi-fi* dans un avenir plus ou moins rapproché. **Zidoo** n'échappe pas à cette tendance et comme plusieurs fabricants, elle met tous ses efforts dans ce sens. J'ai eu l'occasion, ces dernières années, de tester différents modèles de *streamer*, mais ce qui différencie les lecteurs multimédia **Zidoo** des autres, c'est qu'ils ne concernent pas uniquement le traitement du signal numérique audio, mais aussi celui de la vidéo en haute résolution. Voici donc, pour ce banc d'essai, une description plus approfondie du lecteur multimédia **NEO S 4K UHD**.

qui revendique sa place au soleil



Ce fabricant compte au moins une bonne dizaine de modèles dans son catalogue qu'il serait trop long d'énumérer dans ce texte. Disons simplement que tous les appareils combinent les fonctions audio et vidéo, alors que certains comportent une section audio plus élaborée visant à répondre aux besoins des audiophiles. C'est le cas du *NEO S 4K UHD* qui est considéré comme un lecteur réseau multimédia *tout-en-un*. En plus de sa fonction de lecteur réseau et de *DAC*, il est équipé d'une mémoire interne du type *SSD (Solid State Drive)* qui lui confère également la fonction de serveur audio-vidéo. Ajoutez à cela une section performante permettant d'amplifier les casques d'écoute autant en mode asymétrique que symétrique et vous avez la totale.

Description physique du lecteur NEO S 4K UHD

La qualité de fabrication semble impressionnante considérant son prix de détail de 2 099 \$. Ses dimensions (213 x 292 x 101 cm) sont relativement compactes par rapport aux dimensions standards des équipements audio. Son solide boîtier est, en bonne partie, usiné à partir de plaques d'aluminium de bonne épaisseur et de grade aéronautique permettant d'éliminer le plus possible les vibrations. Au centre de la face avant, se trouve un écran *OLED* de 5 po, à touche sensible, qui donne accès à plusieurs fonctions et ajustements. Sur la gauche de la face avant, se trouvent deux sorties pour casques d'écoute, une symétrique au format 4,4 mm et une asymétrique au standard 6,35 mm. Ces dernières ont un gain ajustable visant à accommoder différents casques d'écoute

LECTEUR MULTIMÉDIA TOUT-EN-UN

NEO S 4K UHD DE ZIDOO



à basse ou haute impédance. À l'extrême droite, il y a le contrôle de volume dont on peut modifier les paliers de 0.5 à 3 dB dans les ajustements de l'appareil. Sous le bouton du volume, il y a deux entrées *USB 2.0* de type *A* permettant de connecter des clés ou des disques durs externes.

À l'arrière, se trouvent le réceptacle *IEC*, pour le cordon d'alimentation, de même que l'interrupteur *On/Off*. Il y a également trois

connecteurs filetés pour accueillir les trois antennes *Bluetooth* et *WiFi*. Juste en dessous, il y a la sortie *HDMI* qui, une fois branchée à un téléviseur, permet de visualiser la pochette des albums écoutés ou de visionner des fichiers vidéo et des films, qu'ils soient stockés sur la mémoire *SSD* du *NEO S 4K UHD*, sur un disque dur externe ou sur votre serveur en réseau. Comme pour tous les *streamers*, il y a l'indispensable connexion *Ethernet LAN Gigabit*. S'ajoutent à cela,



deux prises *USB 3.0* de type *A* et une sortie numérique coaxiale. Pour ce qui est des entrées numériques, on compte une entrée coaxiale (*S/PDIF*), une optique de type *Toslink*, une entrée *AES/EBU* et une entrée *USB-B* asynchrone pour y brancher directement un ordinateur ou un serveur musical. Pour finir, il y a la sortie audio stéréophonique sur connecteurs *RCA* et *XLR*. Le fabricant **Zidoo** stipule que les circuits analogiques de son *streamer* sont totalement symétrisés. Le *NEO S 4K UHD* est livré avec une télécommande qui fonctionne en *Bluetooth*.

« Le *NEO S 4K UHD* me donne une vision très claire de cette réalisation avec une dynamique et un *punch* saisissants. L'image stéréophonique déborde largement le cadre des enceintes, elle est transparente et cristalline par son aération de même que par un placement des éléments du mixage très précis. Cependant, cette transparence ne se fait pas au détriment d'une sonorité dure et sèche. »

Sous le capot

À l'intérieur, pour gérer le tout, il y a un processeur **Realtek** *RTD1619DR ARM* à six cœurs qui fonctionne sous *Android 9* avec 2 Go de mémoire *RAM* et 16 Go de mémoire de stockage pour opérer le système et le *software* des applications. Un disque *SSD* de 256 Go est implanté pour stocker les fichiers audio et vidéo. En utilisant l'application du fabricant (**Zidoo Controller app**), on peut transférer des fichiers venant d'une unité de stockage externe vers le *SSD* à l'aide des entrées *USB* du *NEO S 4K UHD*.

Le signal vidéo est pris en charge par un processeur graphique **ARM Mali-G51**. La sortie *HDMI* est compatible avec le format *4K/60* images par seconde et peut supporter les formats *HDR10*,

HDR10+, *HLG HDR* et **Dolby Vision**. Le port *HDMI* peut également passer les formats **Dolby True HD** et *PCM* à 7 canaux de 24 bits / 192 kHz. La conversion numérique-analogique est assurée par une puce **ESS Sabre 9068** par canal. Deux générateurs d'horloges indépendants sont utilisés pour synchroniser les données à une fréquence d'échantillonnage de 44.1 kHz ou de 48 kHz de même que leurs multiples.

L'alimentation du *NEO S 4K UHD* est assurée par un circuit linéaire à transformateur toroidal pour la section analogique, et à commutation pour la section numérique. Afin d'éliminer le plus possible le bruit de fond et les interférences, ces deux alimentations sont isolées l'une de l'autre par un capot de blindage en aluminium. La qualité des pièces électroniques est très élevée et leur implantation est superbement ordonnée comme sur des appareils beaucoup plus chers.

Installation et configuration

Le *NEO S 4K UHD* est relativement simple à utiliser si les appareils de stockage, dans le réseau, sont compatibles *UPnP* ou *DLNA*. Cet appareil **Zidoo** devrait pouvoir accéder sans problème au contenu autant audio que visuel de votre serveur ou même d'un *NAS (Network Attached Storage)*. Pour ma part, j'ai branché le *NEO S 4K UHD* à mon réseau filaire *Ethernet*, ce qui m'a permis d'accéder au contenu de mon serveur musical *CeolBOX*. Pour ce faire, j'ai utilisé la plateforme de lecture *ROON* dont le cœur est déjà installé sur mon ordinateur et son application de contrôle sur ma tablette. Comme mon serveur musical ne possède que des connexions *USB* à l'arrière, j'en ai profité pour tester aussi l'entrée *USB-B* du *NEO S 4K UHD* qui s'est avérée au moins aussi efficace que sa connexion *Ethernet*. La sortie pour casque d'écoute a été testée avec mes écouteurs *Sundara* de **HIFIMAN** et *RS2* de **Grado**. La partie vidéo a été testée avec succès par un de mes collègues qui possède un



LECTEUR MULTIMÉDIA TOUT-EN-UN

NEO S 4K UHD DE ZIDOO



écran 4K et du contenu en haute définition. Pour ma part, je me suis plutôt concentré sur la sonorité du *NEO S 4K UHD*.

Zidoo et le contenu vidéo 4K

Selon mon collègue, la section vidéo est tout à fait capable de visionner les fichiers en haute résolution 4K. La configuration de l'appareil peut se faire à partir de l'application *Zidoo Controller* sur un téléphone, mais étant donné la densité du menu, il est préférable de la faire avec la télécommande rétroéclairée très pratique et en visualisant le tout sur l'écran du téléviseur. Cependant si vous avez des milliers de fichiers vidéo stockés sur un disque dur externe ou un NAS, la navigation et la recherche par l'application peuvent devenir ardues. La lecture des fichiers *Blu-ray 4K 24fps* peut présenter des soubresauts ou devenir saccadée en *WiFi*. Idéalement, elle doit donc être faite en utilisant le réseau filaire *Ethernet*. Il y a beaucoup de paramètres à la fine pointe en *HDR-SDR*, ce qui est un avantage par rapport à un lecteur *Blu-ray* conventionnel.

Zidoo et la musique

J'ai débuté mes écoutes par la superbe interprète, auteure, compositrice, danseuse et chorégraphe britannique **FKA Twigs**. Cette artiste est créative et elle sait se réinventer à la sortie de chacun de ses albums. Dans son dernier, intitulé *Caprisongs*, elle délaisse un peu l'aspect expérimental de ses albums précédents pour adopter une facture un peu plus *pop*. Ainsi ses chansons sont influencées par le *Hip Hop*, le *Rap*, le *Dub* et le *R&B*. Les tempos sont quant à eux influencés par le style *drum'n'bass* et certains aspects des rythmes africains qui nous incitent à la danse. Sa voix angélique

est bien supportée par des basses puissantes et des détails foisonnants dans le mixage. Le *NEO S 4K UHD* me donne une vision très claire de cette réalisation avec une dynamique et un *punch* saisissants. L'image stéréophonique déborde largement le cadre des enceintes, elle est transparente et cristalline par son aération de même que par un placement des éléments du mixage très précis. Cependant, cette transparence ne se fait pas au détriment d'une sonorité dure et sèche. Les hautes fréquences du *NEO S 4K UHD* sont détaillées et cristallines, mais elles restent toujours équilibrées. Sur les notes sibilantes de la chanteuse, elles ne tombent jamais dans l'exagération ou la surbrillance.

Je poursuis avec la chanteuse et compositrice d'origine polonaise **Natalia Mateo** qui a été élevée en Autriche et qui vit maintenant à Berlin. Son album *De Profundis* porte un titre latin énigmatique qui signifie *hors des profondeurs*. Ses compositions originales de même que ses adaptations de chansons de différents auteurs sont très personnelles. Ses sources d'inspiration proviennent autant de la Pologne, des traditions slaves que des influences internationales du jazz. Cette chanteuse nous captive non seulement par son intensité, mais aussi par sa retenue. Le lecteur *NEO S 4K UHD* démontre ici la qualité de son traitement numérique et de son circuit de sortie analogique. L'excellente sonorité de cet album est restituée de manière précise et nuancée tout en ne mettant pas de côté une musicalité qui laisse bien passer les émotions. Tous les jeux des musiciens sont parfaitement perçus, sans ambiguïté et avec une présence incroyable. Les notes basses ont toute la profondeur voulue et l'impact des percussions est sans appel. Je peux en dire autant du trio **Quercus** formé de la chanteuse **June Tabor**, du pianiste **Huw Warren** et du saxophoniste **Iain**

Ballamy. Madame **Trabor** est une des plus grandes interprètes du folklore britannique et de chants traditionnels celtiques. Ajoutez à cette chanteuse de talent deux excellents musiciens de jazz et vous obtenez un résultat qui sort du commun. La voix grave, chaleureuse et quelque peu mélancolique de **June Trabor** est parfaitement appuyée par le piano et le saxophone. Sa prestation nous touche directement au cœur dès les premières notes de la première pièce *Lassie Near Me*. À cet effet, le lecteur **NEO S 4K UHD** devient une voie royale pour livrer les émotions générées par cet enregistrement sur étiquette **ECM**. Pour un appareil de cette catégorie de prix, il est plutôt rare d'en rencontrer un qui allie précision, définition et musicalité à la fois. C'est effectivement le cas du **NEO S 4K UHD** qui va sûrement déranger ses compétiteurs.

Conclusion

Il y a de plus en plus de fabricants de *streamers* sur le marché étant donné que les habitudes de consommation vont dans le sens de l'écoute de la musique en ligne. Malheureusement, la plupart des sites comme **Apple Music**, **Amazon Music** ou **Spotify** ne versent que très peu de dividendes aux artistes. Le *streamer tout-en-un* **NEO S 4K UHD** offre au moins l'avantage de pouvoir stocker, sur sa mémoire **SSD** ou sur un disque dur externe, des albums ou des fichiers vidéo en haute résolution que l'on peut acheter sur des sites de

RENSEIGNEMENTS GÉNÉRAUX

Prix : 2 200 \$

Garantie : 1 an, pièces et main-d'œuvre

Distributeur : Motet Distribution,
T. : 514.335.3131, <https://motetdistribution.com/>

Médiagraphie

FKA Twigs, Caprisongs, Atlantic, FLAC,
24 bits / 88.2 kHz

Natalia Mateo, De Profundis, ACT, fichier FLAC
24 bits / 96 kHz

Quercus (June Trabor, Iain Ballamy et Huw Warren), ECM, 2276 372 4555

Ensemble Correspondances, Litanies de la Vierge, Harmonia Mundi, HMC902169

Somi, Zenzile: The Reimagination of Miriam Makeba, FLAC, 24 bits / 96 kHz

Remerciements

La rédaction remercie le distributeur **Motet Distribution** pour le prêt de l'appareil.



Écran d'affichage OLED de 5 po.

téléchargements. Il permet aussi de numériser et de stocker nos albums *CD* achetés au fil des années.

Le *streamer* **NEO S 4K UHD** offre beaucoup de fonctions et de plaisir à l'emploi pour une somme relativement modeste de 2 099 \$. Sa fabrication est irréprochable et sa sonorité est, selon moi, compétitive avec n'importe quel *DAC* allant jusqu'à une valeur d'au moins 5 000 \$. Ses sorties *RCA* et *XLR* à gain contrôlé par le bouton du volume le transforme en

un véritable préamplificateur numérique pouvant être connecté directement à un amplificateur ou à une paire d'enceintes actives de type moniteur. Sa sortie pour casque d'écoute est parfaitement exploitable avec des modèles très haut gamme. Vous obtenez donc un centre de gestion audiovisuel des plus complet en plus d'avoir une sonorité de qualité *audiophile*. Que demander de plus que d'en tester l'utilisation pour une écoute chez votre détaillant ?



EN JAZZANT

Par CHRISTOPHE RODRIGUEZ



GENTIANE MG

Walls Made of Glass
Three Pine Records / Effendi

Michaud-Gagnon, ou **Gentiane MG** pour les intimes, est une brillante pianiste. Avec *Wall Made Of Glass*, son troisième disque, elle s'invite tout doucement pour les fêtes de fin d'année. Comme nous le faisons depuis nos débuts pour ce magazine, il est impératif de donner un coup de pouce à cette relève qui dynamise le jazz montréalais tout en l'exportant outre-frontière. En dix plages toutes aussi personnelles les unes que les autres, elle se fait poète inventive, exploitant au maximum les ressources de l'instrument ainsi que l'art du trio qui fut si cher aux regrettés **Bill Evans / Chick Corea**. Soutenue par le contrebassiste **Levi Dover** et le batteur **Louis-Vincent Hamel**, elle offre un discours dynamique et tout en dentelle. Il suffit d'écouter *The Moon, The Sun, The Truth*, un petit bijou fragmenté un peu ouvert sur l'expérimentation qui fait planer un sentiment de quiétude et d'apesanteur. Les amoureux contemplatifs de la nature se retrouveront dans *Mésanges*, tandis que *Burning Candle* évoque des sentiments diffus, mais oh combien agréables! Un disque jamais austère, intelligent de bout en bout, **Gentiane MG** et ses complices éclairent les compositions par des interventions que nous qualifierons de brillantes. Avec juste ce qu'il faut de modernité. Bravo!

PUERTO RICO

Plena, bomba, mambo
1940-1962
Frémeaux & associés, 2 DC

Trois brins de chaleur pour combattre l'hiver? Que oui! En deux disques judicieusement assemblés, **Bruno Blum** nous fait redécouvrir les subtilités de **la bomba**, de **la guaracha** et de **la pachanga**. Un matériau unique pour qui s'intéresse aux rythmes latins particulièrement cuivrés qui contiennent plus d'une subtilité. Autour du pianiste **Eddie Palmieri**, préparez-vous à danser sur *Conmigo* tandis que le violoniste **Ismaël Rivera** vous emmène en balade sur *Ensillala*. Croyez votre chroniqueur, ce coffret vous fera oublier tous les petits désagréments du moment et fera de votre Noël, un moment ensoleillé.



RAY CHARLES

The ABC

Paramount Years (1959-1962), 4 DC

Frémeaux & Associé/Naxos

Un coffret sous le sapin, quoi de mieux... et pas n'importe lequel! Comme l'écrit si bien **Joël Dufour** dans les notes du livret *Ray Charles avait déjà une longue carrière professionnelle derrière lui, quand il signe à 29 ans avec la compagnie de disques ABC-Paramount*. Certes. Ce ne fut pas l'explosion lorsqu'il passa sous la marque **Atlantic**, mais ce coffret de quatre disques vous fera véritablement danser et prendre connaissance (si ce n'est pas déjà fait), de son immense talent. Cooptant le jazz, le R&B, le folk et un peu de rock and roll, nous comprenons maintenant à quel point il devint une vedette planétaire. Jamais aurons-nous entendu un artiste pouvant à ce point intégrer tous les genres, avec une dynamique propre et un style pianistique qui rappelait évidemment son mentor, **Nat King Cole**.

De bon cœur, et pas besoin de commencer de façon chronologique, le périple vaut bien le détour. Parmi les petits bijoux, **Ray Charles** avec la chanteuse **Betty Carter** sous la direction du suave **Marty Paich**. Un vrai bonheur, et n'oublions pas le grand orchestre composé entre autres du trompettiste **Al Porcino**, du joueur de trombone **Frank Rosolino** et du batteur **Mel Lewis**. C'était en 1961. Le meilleur reste à venir avec ce disque incontournable, *Genius + Soul = Jazz*. De la vraie dynamite avec au menu *Moanin'*, *Mister C*, *Strike Up The Band* ainsi que *From*

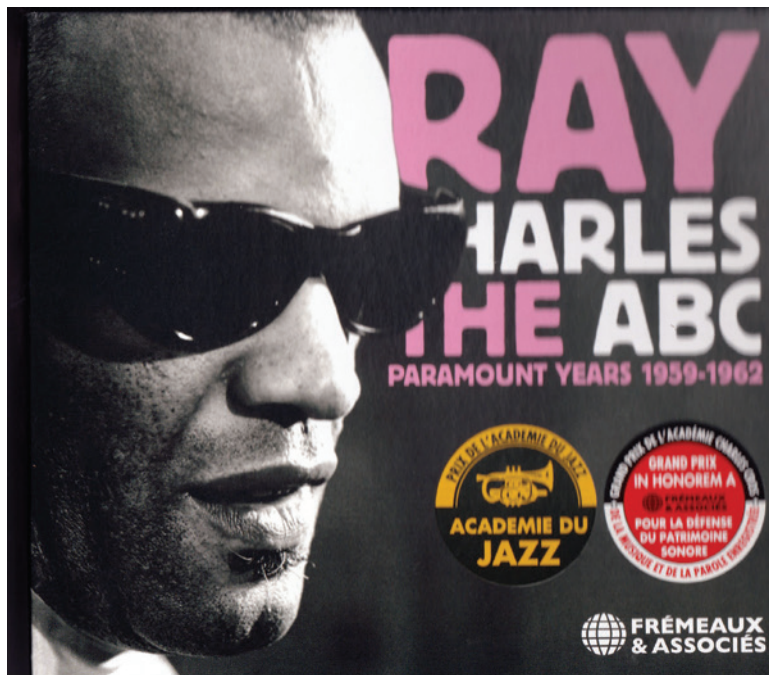

My Heart. Très bon organiste aussi à la manière de **Fats Waller**, nous le retrouvons en 1960 dans les studios du maître **Rudy Van Gelder** pour *Birth Of The Blues*, *One Min't Julep* et *Let's Go*. L'histoire de la musique qui s'écrit et se chante avec un artiste qui aura traversé la barrière du temps.



CAROL WELSMAN

Fourteen

Justin Time

Comme elle se plaît à dire *je ne suis pas Diana Krall*, alors que, pourtant, la chanteuse canadienne **Carol Welsman** rend les gens tout aussi heureux. Bonne pianiste formée à l'école du *swing* et des grands classiques, elle distille un jazz qui s'adresse à tout un chacun. Chanteuse à la voix douce qui s'inspire beaucoup d'**Anita O'Day**, ainsi que de **Peggy Lee**, vous découvrirez, avec *Fourteen*, un cadeau idéal pour les soirées entre amis. Avec ses complices, le très solide guitariste **Pierre Côté**, le contrebasiste **Rémi-Jean Leblanc**, et le batteur **Jim Doxas**, les standards avec goût et juste ce qu'il faut de bonheur. Allez, laissez-vous bercer par *Come Fly With Me*, *The Night has 1000 Eyes* ou *C'est le printemps*.

ENCEINTES ACOUSTIQUES

AMEA DE VIMBERG

Restitution musicale détaillée

Par GEORGE DE SA

Ce que la marque de montres de luxe **Tudor** est à **Rolex**, **Vimberg** l'est à **Tidal Audio**. Vous ne connaissez pas **Vimberg** ? Il s'agit d'un fabricant d'enceintes acoustiques de luxe, une société fondée il y a plus de deux décennies par **Jöm Janczak**. **Vimberg** est la société sœur de la célèbre société de produits audio de luxe, **Tidal Audio GmbH**... à ne pas confondre avec

le service de *streaming* musical du même nom. Cela pourrait vous surprendre de savoir que **Tidal Audio** construit l'enceinte acoustique **Bugatti Royale**, une enceinte des plus exotique, et dont le prix de détail peut atteindre plus d'un demi-million de dollars américains. **Tidal Audio** et **Vimberg** partagent les mêmes idéaux de fabrication en matière de produits



fluide et finement maîtrisée!

de luxe et de précision de grande envergure. Cependant, là où **Tidal Audio** adopte une approche sans compromis à l'égard des performances, de la fabrication et de la finition, **Vimberg** vise un prix considérablement plus accessible ciblant une base plus large de passionnés d'audio et de mélomanes aisés. Cette connexion *fraternelle* n'est pas à négliger, car **Vimberg** bénéficie, sans aucun doute, grandement de l'accès aux technologies, des

connaissances en ingénierie et d'économies d'échelle grâce à sa relation avec **Tidal Audio**. Il ne fait aucun doute que **Vimberg** et **Tidal Audio** partagent une grande partie du même ADN et cette ressemblance *fraternelle* est évidente dans la conception de leurs produits. **Vimberg** fabrique trois modèles d'enceintes acoustiques, soit le type tablette *Amea*, l'autoportante *Mino* ainsi que l'autoportante *Tonda*.



IN STOCK. McIntosh MA9500. Integrated amplifier 2 x 300 watts.

LE MAGASIN
AUDIOLIGHT

355 Marie-de-l'Incarnation St.
Quebec G1N 3G9 418-687-9252
magasinaudiolight.com

ENCEINTES ACOUSTIQUES

AMEA DE VIMBERG



Tous les modèles d'enceintes acoustiques de **Vimberg** utilisent les *drivers* **Accuton** bien connus. Dans chacun des modèles *Amea*, *Mino* et *Tonda*, un seul *tweeter* à dôme inversé en céramique **Accuton Cell** de 30 mm est utilisé. Cependant, **Vimberg** propose les trois modèles dans une version *D*, qui remplace le *tweeter* en céramique **Accuton Cell** de 30 mm

par ce que **Vimberg** appelle le *choix de référence*, le *tweeter* en diamant **Accuton Cell** de 30 mm. Le passage au *tweeter* en diamant, version *D*, génère une augmentation de prix monumentale. Cependant, c'est le choix par excellence. Heureusement, pour ceux qui souhaitent tremper leurs orteils avant de plonger, **Vimberg** offre la possibilité de remplacer les *tweeters* en céramique par le diamant, à tout moment. Le processus de mise à niveau est un échange relativement simple, car les filtres séparateurs sont optimisés pour l'un ou l'autre des choix de *tweeter*.

Un peu plus de détails techniques concernant ces enceintes

Le modèle *Amea* est une enceinte de type *tablette* à 2 voies, à haut-parleur passif, le *Mino* est une enceinte autoportante de type *bass reflex* à 3 voies et le *Tonda* est une plus grande enceinte autoportante de type *bass reflex* à 3 voies. Outre le *tweeter*, que partagent les 3 modèles, les transducteurs de *médium* et de *basses* varient comme suit selon les modèles : *Amea* – 1 transducteur de *médium* en céramique de 173 mm et 1 transducteur de *basses* passif de 220 mm ; *Mino* – 1 transducteur de *médium* en céramique de 90 mm et 3 transducteurs *sandwich* à

membrane en nid d'abeille de 168 mm; *Tonda* – 1 transducteur de médium en céramique de 168 mm et 3 diaphragmes sandwich en nid d'abeille de 190 mm.

Les filtres séparateurs (*crossovers*) des 3 modèles sont fabriqués exclusivement avec des composants **Mundorf** et **Duelund** et l'intérieur est doté d'un câble de haut-parleur de marque **Mogami**. Les modèles d'enceintes sont équipés de bornes en argent pur de la société danoise **Argento Audio**. Personnellement, j'ai trouvé que ces bornes de reliure présentaient un design original et extrêmement fonctionnel.

Sur le plan technique, les enceintes *Amea* de **Vimberg** ont une impédance nominale annoncée de 5 ohms et un rendement de 86 dB à 2,83 V / 1 m / 1 kHz. **Vimberg** affirme que l'*Amea* est une enceinte acoustique à *large bande* à 2 voies sans indiquer sa gamme de fréquences. Cependant, d'après ma propre écoute et la comparaison avec mes propres enceintes acoustiques, j'estime qu'elles diminuent considérablement en dessous de 40 Hz.

Zoom sur le produit en test, les enceintes *Amea*

Pour ce test, j'ai eu l'occasion d'évaluer le modèle le plus petit et le moins cher de l'écurie **Vimberg**, soit l'enceinte *Amea*, l'édition ayant un *tweeter* en céramique. Bien que cette enceinte soit un modèle d'entrée de gamme au sein de l'écurie **Vimberg**, à 23 500 \$ CA, ce n'est qu'un petit plaisir d'entrée de gamme.

L'*Amea* est une grande enceinte de type *tablette* mesurant 19,84 (H) x 9,06 (L) x 15,35 po (P) et affiche un poids substantiel de 44 lb. Le coffret est angulaire, dont les quatre coins de la face avant du déflecteur sont inclinés vers l'arrière. Les déflecteurs avant et arrière s'inclinent vers l'arrière et le haut de l'enceinte s'élève d'avant arrière. Sans aucun doute, c'est un coffret qui vise à répondre à plusieurs objectifs, dont réduire au minimum la diffraction des bords, assurer l'alignement horaire des transducteurs, améliorer les ondes stationnaires internes, augmenter la rigidité du coffret et, très certainement, ajouter à l'esthétique. L'enceinte *Amea* de **Vimberg** est fabriquée principalement en stratifié de fibres *HDF*, moins courant que le *MDF*, mais qui offre également une résistance et un contrôle de la résonance supérieurs. Faisant un pas en avant significatif, **Vimberg** insère un boîtier en aluminium massif dans le déflecteur avant en *HDF*. Cette façade en aluminium abrite les transducteurs du *tweeter* et du *mid-woofer*, et assure une isolation maximale du transducteur tout en augmentant la suppression de la résonance. Sur le panneau arrière, les bornes de fixation et le filtre séparateur reposent sur un large espace en aluminium. Tout cela sert à garantir l'inertie du coffret de l'enceinte *Amea* de **Vimberg**.

J'ai trouvé l'apparence de l'enceinte *Amea* de **Vimberg** très attrayante, contemporaine et discrète quoique austère, ce qui la distingue des offres **Tidal Audio** plus élégantes et opulentes. La conception de l'enceinte intègre bien les grilles du transducteur

LE SAVOIR-FAIRE DE CHEZ NOUS

PLATINE STABLE 33.2 MK2

BRAS DE LECTURE BLACK BEAUTY

AU SERVICE DE L'ANALOGIQUE

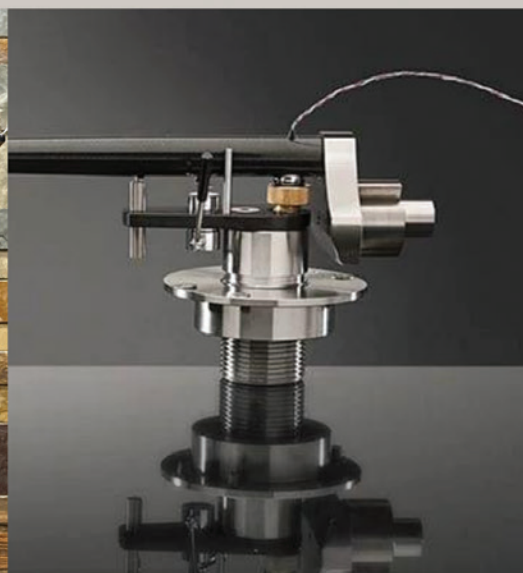
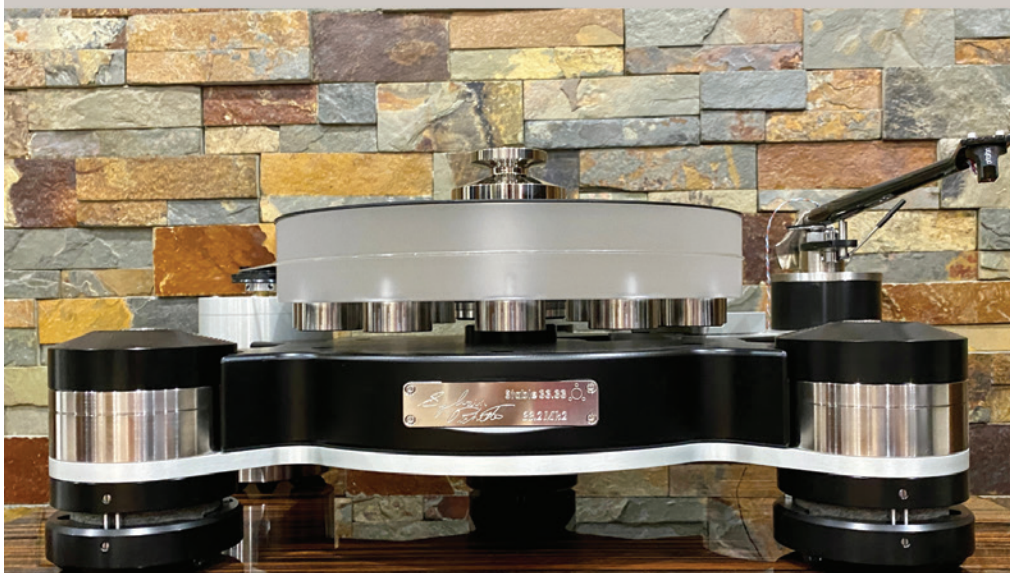

Stable 33.33



audiophile experts

67 Boul. Sir-Wilfrid-Laurier, Beloeil | 450.467.8273

en métal noir fixées en permanence, ce qui les rend discrètes, même sur la finition blanche de l'échantillon testé. Au-delà de la protection contre les doigts indiscrets, ces grilles servent probablement à optimiser les caractéristiques de dispersion du transducteur, même si je n'ai pas pu valider cela sur le site Internet d'**Accuton**.

L'installation en vue de mes sessions d'écoute

J'ai testé les enceintes *Amea* de **Vimberg** dans ma salle d'écoute, de taille moyenne, traitée acoustiquement, de 13,5 x 18,5 x 7,5 pi en utilisant mon *streamer / DAC / préamplificateur BR-20* de **Bryston** et des amplificateurs monoblocs *7B³*. La musique était en grande partie diffusée à partir de **Tidal HiFi** et j'ai effectué des écoutes comparatives avec mes propres enceintes, les *Electra 1008 Be 2* de **Focal** et les *C2 Signature* de **Dynaudio**. Les câbles comprenaient les *Power Reference III* de **Furutech** et mes câbles *Statement* d'**Audio Sensibility**. J'ai placé les *Amea* sur mes propres supports, remplis de sable, *MR60* (24 po) de **Target**, fixés avec le collant *blue tack*.

Les séances d'écoute

L'un des premiers enregistrements qui a attiré mon attention avec les enceintes *Amea* de **Vimberg** est celui de **Nils Petter Molvaer** sur le label **ECM**. La chanson titre *Khmer* (**Tidal HiFi**) s'est ouverte sur des notes de basse profondes, pleines et bien contrôlées, tel que restituées par les *Amea*. Les percussions et les instruments à vent sont sortis d'une noirceur inquiétante, affichant une présence des plus naturelle et réaliste. Le son était détaillé et nuancé, dépourvu de toute exagération ou accentuation. Il y avait une facilité et une fluidité dans le son, une musique qui coule, apparemment, sans restriction et sans mélange. Les instruments manuels semblaient incarnés par leur timbre naturel, leur rapidité et leur raffinement.

Passant à la piste musicale *And I Love Her* de l'album hommage aux **Beatles All Your Life** (**Tidal HiFi**) d'**Al Di Meola**, j'ai été surpris par le sens magnifiquement réaliste de la tension dans la restitution des cordes de guitare. La tonalité semblait juste, combinée au timbre et aux textures des cordes envoûtantes. Les *Amea* ont été capables

de rendre les guitares de manière gracieuse quant au rythme et au *timing*, apparemment sans surplomb. Elles ont fourni un résultat musical des conversations qui ont suivi entre les guitares et leur phrasé. J'ai noté la superbe précision dans le positionnement et la séparation des instruments, chacun ancré dans l'espace du paysage sonore. Les enceintes *Amea* ont pu évoquer la musique avec ce que je pourrais décrire comme un dynamisme authentique, démontrant une résolution omniprésente, mais le faisant d'une manière incroyablement naturelle et nonchalante. Jamais elles ne m'ont donné l'impression de sensations fortes *bon marché*, de mise en valeur ou d'hyper-détail. Contrairement à de nombreuses enceintes de moindre qualité, les *Amea* n'attirent pas l'attention sur elles-mêmes, il n'y a rien de manifeste dans la manière dont elles restituent la musique, et à ce titre, elles n'ont en rien nui à la performance musicale pure.

Passant à un jazz vocal symphonique de **Gretchen Parlato**, sur son époustouflant album *Flor*, j'ai écouté la pièce musicale *Rosa* (**Tidal HiFi**). Les notes d'ouverture du violoncelle ont été magnifiquement rendues dans l'espace, créant une image des plus distincte et convaincante, qui m'a immédiatement attiré dans la piste, pour devenir encore plus amoureux de la façon dont les *Amea* ont présenté le délicat scat de **Gretchen**. Les vocalises étaient délicieusement soyeuses, organiquement douces, et incroyablement charnelles. Bien qu'il s'agisse d'un enregistrement proche du micro, les enceintes *Amea* de **Vimberg** ont fourni un banquet de détails tout en ne produisant aucune sibilance gênante.

La pièce *How Does It Feel* de **London Grammar** (**Tidal HiFi**), également un test de sibilance, ne fut pas un défi pour les *Amea*. Le chant d'**Hannah Reid** sur cette pièce via mes enceintes bien-aimées, les *Signature C2* de **Dynaudio**, présente une certaine sibilance audible, mais bien gérée avec leurs célèbres *tweeters Esotar II*. Pourtant, je décrirais qu'il y a de la gravure et de la sécheresse dans ses consonnes, plus perceptibles sur sa phrase répétitive... *how does it feel*. Écouter la même chose à travers les *Amea* a été une expérience très différente. Les *Amea* ont présenté les vocalises d'**Hannah** d'une manière plus nette, semblant douces et fluides, avec des détails impressionnants dans les médiums. Les *Amea* de **Vimberg** se sont montrées les plus aptes à améliorer toute lueur ou rugosité dans l'enregistrement et à présenter la musique de la manière la plus fine et la plus raffinée. Oui, il y avait de l'ouverture, de la réverbération et de l'air dans la représentation, mais sans toute autre sensation de fraîcheur dans le son. En fait, il semblait y avoir une sensation générale de chaleur, que j'attribuerais à une certaine trempe des aigus supérieurs. La séparation et la mise au point des instruments, sur un fond noir de jais, ont également été les points forts des enceintes *Amea*.

En parcourant un certain nombre de pistes, il est évident que les *Amea* exécutent un contrôle magistral des aigus, évitant systématiquement toute sensation de morsure, de dureté ou de sécheresse. Le tintement des cloches, le fracas des cymbales, les sifflements vocaux étaient toujours restitués de manière bien élevée, oserais-je dire *polie*. Les *Amea* ont pu apporter de l'excitation à la table, elles l'ont fait avec décorum et finement manucurées. Le





tweeter est à la fois *plumeux* et léger, délicat et détaillé, mais jamais en avant, en lambeaux ou manifeste. En tant que tel, les *Amea* sont *compétentes* pour trier les éléments musicaux et contrôler les *méchants*, laissant l'auditeur apprécier la musique sans être distrait. Les médiums de l'*Amea* étaient fluides, naturels et transparents, ce qui donnait une représentation très réaliste et souvent d'une beauté enivrante de la voix humaine. Il n'y avait pas de chaleur ou d'épaisseur supplémentaire – aucune tentative de romancer la partie vocale. Sur la basse des *Amea*, avec le bon positionnement, elles offrent une restitution authentique des basses. Les notes de basse sont contrôlées et texturées sans ballonnement ni surplomb, combinées à une grande sensation de vitesse. Maintenant, bien que **Vimberg** décrive les *Amea* comme une enceinte de gamme complète, je ne dirais pas qu'elles correspondront au poids des basses ni à la profondeur d'enceintes autoportantes, mais il ne devrait pas manquer grand-chose. La dynamique et les transitoires sont également bien pris en charge par les *Amea*. En réfléchissant à l'imagerie et à la mise en scène sonore, j'ai trouvé que les *Amea* de **Vimberg** étaient bien capables de projeter de grandes scènes sonores, à la fois larges et profondes. Leur imagerie est des plus impressionnante. Ancrer solidement les images dans l'espace et maintenir une séparation d'image absolument incroyable, je pense que cela est dû en grande partie à la qualité de

«**Son**
vraiment
musical »



Focal Elegia à 550\$ au lieu de 1190\$



audi
D'OCCASION
Appareils haute-fidélité neufs et d'occasion

514.522.2020
www.audio-occasion.qc.ca

HIFIPRO
www.hifipro.ca

fabrication impressionnante des enceintes **Vimberg** et à leurs coffres grandement inertes et muets quant à la musique que les enceintes retransmettent. La superposition d'images est également bien prise en charge par les enceintes et il convient de noter la manière dont elles présentent la scène sonore. Bien que les *Amea* puissent lancer à la fois *large* et *profond*, le bord d'attaque de la scène sonore reste toujours derrière le déflecteur avant, invitant à écouter au lieu d'être confronté à une présence *qui vous tend la main et vous touche*.

Le point de vue de ma fille, Cameron, sur les enceintes Amea

J'ai entraîné ma fille de 14 ans, **Cameron**, dans certaines de mes séances d'écoute, car elle aime énormément la musique. En lui faisant écouter l'album *Happier Than Ever (Tidal HiFi)* de l'une de ses chanteuses préférées, **Billie Elish**, elle m'a donné son avis sur les enceintes acoustiques *Amea* de **Vimberg** avec un sourire aux lèvres. Pour paraphraser... *ça sonne si clair, les voix de fond sont si faciles à entendre, et ça sonne live, pas enregistré*. Oui, les impressions d'une jeune, mais elle a juste résumé une grande partie de ce que j'ai essayé de décrire.

Conclusions

Mon expérience avec les enceintes acoustiques *Amea* de **Vimberg** a été éclairée. Leurs attributs quant au naturel, à la finesse, au

contrôle et à la transparence ont été soutenus par de nombreuses séances d'écoute captivantes. Elles ont la capacité la plus remarquable de rendre la voix humaine d'une manière réaliste, sans attirer l'attention sur l'enregistrement. Si vous êtes à la recherche d'une enceinte de type *tablette* avec une capacité presque complète, haut de gamme, et qui peut vraiment laisser toute la place à la musique, les *Amea* de **Vimberg** méritent une bonne écoute.

RENSEIGNEMENTS GÉNÉRAUX

Prix : 23 500 \$

Garantie : 5 ans, pièces et main-d'œuvre

Distributeur nord-américain : Wynn Audio, T. : 647.995.2995, <https://wynnaudio.com/>

Médiagraphie

Nils Petter Molvaer, the title track *Khmer*, ECM label (Tidal HiFi)

Al Di Meola, Beatles tribute album, *And I Love Her* track from *All Your Life* (Tidal HiFi)

Gretchen Parlato, *Flor, Rosa* track, (Tidal HiFi).

Hannah Reid, *How Does It Feel*, London Grammar (Tidal HiFi)

Renseignements techniques

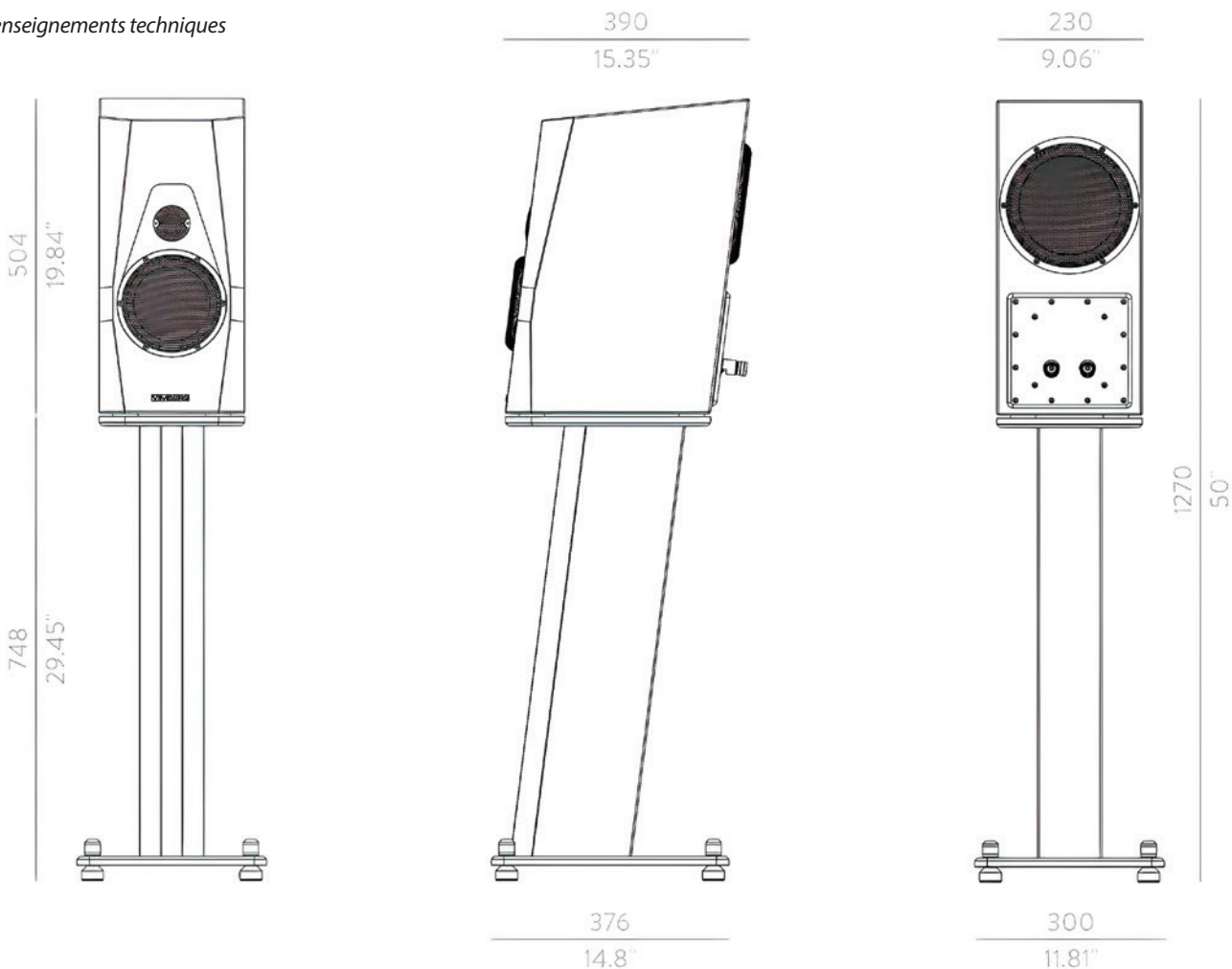



BATHYS | CASQUE BLUETOOTH[®] À RÉDUCTION DE BRUIT

Sublimez vos voyages et vos déplacements avec Bathys, casque sans fil à réduction de bruit. Fabriqués en France, ses haut-parleurs délivrent un pur son hi-fi. Ses technologies Bluetooth[®] et ANC (Active Noise Cancellation) offrent liberté de mouvement, facilité d'utilisation et parfaite isolation des bruits environnants, pour des écoutes immersives, rien que des écoutes...

Voyagez en haute-fidélité



audio physic

NOTHING BUT MUSIC



Cardeas



Tempo



Codex



Classic 15

CAD
COMPUTER AUDIO DESIGN



CAD 1543 MKII DAC

CAD Ground Controls



COS



COS D10 DAC



DISTRIBUÉS AU CANADA PAR
TRI-CELL ENTREPRISES

tricell@bellnet.ca | www.tricellenterprises.com

« Associant un service exemplaire grâce à des produits performants de qualité et différents depuis plus de 30 ans »