

mag@zine • (Par Québec Audio & Vidéo)

TED

Tendances Électroniques & Design

Volume 24 numéro 06 • novembre - décembre 2017

Buon Gusto:

*Deux vins bio et deux
vins mousseux*

Naim Uniti Nova:

*Ancré dans
les technologies
modernes*

*Anne Bisson Trio
Four Seasons In Jazz
Live at Bernie's*

Album gagnant: Best Audiophile Recording Analogue —
The Rocky Mountain International HiFi Press Awards 2017

Photo: Caeuvment Photographie



Poste-publication n° 40014137

Bancs d'essai: Roksan Blak • Monitor Audio Silver 300 • Totem Signature One
• Pioneer XDP-30R • Pro-ject The Classic • Sony XBR-A1E OLED

BRYSTON



Briston est reconnue mondialement pour ses amplificateurs haute-performance primés, pour ses appareils de lecture numérique et pour ses enceintes acoustiques. Voici une nouvelle collection de composants à l'intention des amateurs de vinyle.

www.briston.com

- BLP-1** Système tourne-disque
- BP2** Préamplificateurs phono, aimant mobile (MM) et bobine mobile (MC)
- TF2** Transformateurs de configuration pour bobine mobile à 20 dB et à 30 dB
- PS3** Bloc d'alimentation pour courant élevé DC destiné au BP2





ca.yamaha.com



VIVEZ LA MUSIQUE AUTREMENT



R-N303



R-N602



R-N803

Visitez un de nos concessionnaires pour une écoute...

LE MAGASIN
AUDIOLIGHT

355 Rue Marie-de-l'Incarnation, Ville de Québec, QC (418) 687-9252

FILION

5690, Sherbrooke Est, Montréal, QC
186, rue Peel, Montréal, QC
2323, Autoroute des Laurentides, Laval, QC

(514) 254-6041
(514) 932-9323
(450) 688-0333

audiophile
experts

67 Boulevard Sir-Wilfrid-Laurier, Beloeil, QC

(450) 467-8273

Sommaire

6 **Éditorial**

TED

8 **Intégration de Codell Audio & Positive Byte**
Influence japonaise – sobriété et simplicité

BUON GUSTO

16 **Deux vins bio et deux vins mousseux**
Guy Lenoir, sommelier – conseil



Enceintes acoustiques Signature ONE de Totem

26

BANCS D'ESSAI

AMPLIFICATEUR INTÉGRÉ

20 **Blak de Roksan**
Un intégré haut de gamme
qui revendique sa place

ENCEINTES ACOUSTIQUES

24 **Silver 300 de Monitor Audio**
Une médaille d'argent qui aspire à l'or...



Platine vinyle The Classic
de Pro-Ject

42

ENCEINTES ACOUSTIQUES

28 **Signature ONE de Totem**
30 années de passion signées Totem

BALADEUR AUDIONUMÉRIQUE COMPACT

34 **XDP-30 de Pioneer**
Haute résolution et mobilité

LECTEUR TOUT-EN-UN POUR AUDIOPHILES

40 **Uniti Nova de Naim**
Ancré dans les technologies modernes

4 **MAG@ZINE TED** | 24 - 06

BANCS D'ESSAI

PLATINE VINYLE

44 **The Classic de Pro-Ject**
Vive le rétro analogique et musical!

TÉLÉVISEUR INTELLIGENT

48 **XBR-A1E OLED 4K ultra-HD de Sony**
La technologie OLED
maintenant accessible...

ÉVÉNEMENTS

52-53

RYTHME & MUSIQUE

54 **Musique classique**

56 **En jazzant**

56 **En bluesant**

57 **Rock progressif**

Baladeur audionumérique
XDP-30 de Pioneer

30

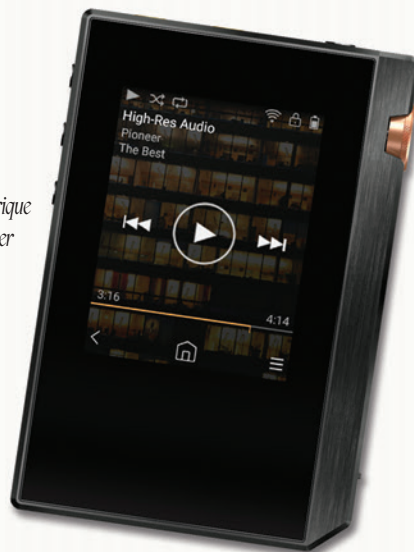

Volume 24, n° 06/novembre – décembre 2017

Éditeur et directeur de la publication :
Franco Moggia

Coéditrice et responsable des relations publiques :
Lucie Beauchamp

Équipe de rédaction :

Lucie Beauchamp, Pierre Caisse, Michel Dallaire, Michel Donais,
Debbie Houle, Michel Forbes, Michel Laliberté, Emmanuel Lehuy,
François Lemieux, Guy Lenoir, Claude D. Pigeon, Adrien Rouah,
David Susilo, Benoit Varin.

Équipe de rédaction, actualités musicales :

Christophe Huss, Pierre Jobin, Richard Guay, Christophe Rodriguez.

Représentante publicitaire :

Lucie Beauchamp, courriel : lucieb@quebecaudio.com
Téléphone : 450.436.1777, télécopieur : 450.436.1730

Révision des textes et traduction :

Lise Boileau

Infographie : Les Éditions Mizka Inc.

Photographie : Guevremont Photographie et Franco Moggia

ADRESSES INTERNET :

<http://www.quebecaudio.com>

Courriel : info@quebecaudio.com



ADMINISTRATION :

(Postes Canada : retourner toute correspondance
ne pouvant être livrée au Canada à l'adresse suivante :)

Mag@zine TED par Québec Audio & Vidéo

Publié par : Les Éditions Mizka inc.

Casier postal 695, Succ. Centre-ville

Saint-Jérôme QC Canada J7Z 5V4

Téléphone : 450.436.1777

Télécopieur : 450.436.1730

ABONNEMENT PAR INTERNET :

<http://www.quebecaudio.com>

ABONNEMENT

CHANGEMENT D'ADRESSE :

Mag@zine TED par Québec Audio & Vidéo

Téléphone : 450.436.1777

Courriel : lucieb@quebecaudio.com

DISTRIBUTION :

Messageries Dynamiques

Téléphone : 450.663.9000 Sans frais : 1.800.361.5699

Toute reproduction de textes, illustrations, photographies du magazine est interdite. Les prix indiqués dans les différents articles sont sujets à changement. Les opinions, renseignements techniques, points de vue, appréciations ou recommandations des journalistes du mag@zine TED par Québec Audio & Vidéo ne reflètent pas nécessairement ceux de l'éditeur et du rédacteur en chef. De plus, le mag@zine TED par Québec Audio & Vidéo n'est pas responsable des déclarations ni des affirmations des annonceurs.

DÉPÔT LÉGAL

Bibliothèque nationale du Québec, 1994

Bibliothèque nationale du Canada 994-6872 ISSN 1498-4318

LISTE D'ABONNÉ(E)S

Il nous arrive de mettre notre liste d'abonné(e)s à la disposition d'entreprises ou d'organismes qui proposent des produits ou des services qui pourraient vous intéresser.

Si vous ne voulez pas que votre nom y figure, faites-le-nous savoir par écrit, en joignant une étiquette d'envoi de votre magazine.

De la Musique et un Prix Doux aux Oreilles

Lorsque utilisés en partenariat avec le service de télédiffusion Haute Fidélité de TIDAL, nos convertisseurs numérique à analogique DragonFly, lauréats de nombreux prix, peuvent désormais jouer de la musique en format MQA haute résolution*. Le DragonFly Black ou Red, avec un compte TIDAL HI-FI, rendent la musique haute résolution en télédiffusion plus facilement accessible que jamais.

Nous ne sommes pas les seuls à le dire. Robert Harley, rédacteur en chef chez The Absolute Sound, le DragonFly Red avec la fonction de rendu MQA était pour lui le «produit le plus convoité» du CES 2017. Il a écrit: «[DragonFly] et un abonnement TIDAL produisent une qualité sonore fabuleuse facilement accessible à n'importe qui.

—The Absolute Sound, avril 2017

Découvrez la musique comme jamais auparavant et profitez d'une collection croissante de nouveaux albums palpitants, en plus de vos classiques favoris et de listes de lecture habilement organisées, maintenant avec un son authentique de qualité supérieure.

**La lecture MQA est actuellement limitée à l'application de bureau de TIDAL. La date de sortie de l'application mobile de TIDAL qui supportera le MQA est pour l'instant inconnue en mai 2017.*

◆ TIDAL +  MQA + DRAGONFLY !

audioquest®

Editorial

The Times They are a-Changin'

Vous souvenez-vous de cette chanson de **Bob Dylan** parue en 1964 sur l'album du même nom? Elle exprime bien l'esprit des années 1960 (et surtout du mouvement de contestation contre l'ordre établi) et on pourrait sans aucun doute penser qu'elle est toujours d'actualité. Si l'on considère les événements sociaux récents dont les multiples plaintes de harcèlement sexuel fait aux femmes, et parfois aux hommes, les négociations concernant l'accord de libre-échange nord-américain, l'adoption de la loi sur la neutralité religieuse et les multiples réactions, et j'en passe, je crois que l'on peut dire, tout comme **Bob Dylan** à son époque, *The Times They Are a-Changin'*.

Dans notre domaine – l'audiovisuel et tous les produits s'y rattachant – on peut dire qu'il y a des changements également. Aussi drastiques? Peut-être pas. Mais changements il y a et ils se font à une vitesse plus ou moins grande selon *qui* répond à la question. Examinons un peu le tout. Plusieurs grandes chaînes de magasins ferment certains de leurs emplacements, tandis que d'autres n'existeront plus du tout sous peu. Prenons comme exemple, **Sears Canada**, et si on remonte un peu dans le temps, **Target**. Oui, c'est bien dommage pour les employés et les clients. Plusieurs spécialistes pointent du doigt le succès, pour ne pas dire la domination, des points de vente en ligne tels qu'**Amazon.com** et autres sites de vente en ligne. Le modèle d'affaires change, c'est indéniable. Et l'on doit tous s'adapter... ou disparaître, tel que l'ont fait les dinosaures. Au Québec, tout comme ailleurs, une grande portion de la population vieillit. Pour l'ensemble du Québec, l'âge moyen était de 41,7 ans en 2015. Selon l'**Institut de la statistique du Québec** (Le bilan démographique du Québec – Édition 2015), le nombre d'ainés, au Québec, dépassera celui des jeunes de moins de 20 ans à compter de 2023. Les gens de l'âge d'or sont tout de même assez habiles, car ils utilisent les téléphones intelligents, le *iPad*, les réseaux sociaux **Facebook** et **Twitter**. Sans doute pas aussi bien que les jeunes ou en aussi grand nombre, mais c'est assez rassurant de constater cette évolution de la part de cette partie de la population.

Bien sûr, on veut tous obtenir de nouveaux clients acheteurs. Et comment donc! Les détaillants se doivent de s'adresser aux jeunes plus spécifiquement. Comment? En les observant et en décortiquant leur façon de fonctionner, de vivre. Quelles sont leurs préoccupations? Quels sont leurs besoins? Qu'est-ce qui les stimule, les fait *tripper*? Apprenons à mieux les connaître! La vie est fort différente pour les jeunes gens d'aujourd'hui comparativement à ce qu'elle était il y a 25 ans à peine. Tout a changé. Ne serait-ce que de tenter de différencier les nombreuses couches de jeunes gens, à savoir la génération X (nés entre 1964 et 1981), la génération Y ou la génération des *milléniaux* (nés entre 1980 et 1995 ou entre 1980 et 2000, personne ne le sait vraiment), la génération Z (nés entre 2000 et ...), la génération *alpha* (nés entre 2010 et ...) ouf! Assez! Bon, on doit faire un effort, mais cela vaut le coup. Après tout, ces jeunes gens représentent environ deux milliards d'individus dans le monde. *The Times They Are a-Changin'* et il faut s'y attarder. J'ai toujours cru en la jeunesse et cela me donne de l'espoir! Nous, d'une autre génération, apprendrons d'eux autant qu'ils pourront apprendre de nous. Mais encore faut-il s'apprivoiser mutuellement. Ayons l'esprit ouvert et allons ensemble vers eux, vers leurs préoccupations comme vers leurs besoins. Nous serons probablement surpris de constater que nous avons plus en commun que nous le croyions.

Et sur ce, je vous souhaite un bon temps de repos, de calme, de joie en lisant les articles de ce numéro de fin d'automne / début hiver 2017-2018. N'oubliez pas de consulter la chronique *Bon Gusto* dans lequel **Guy Lenoir**, sommelier-conseil, nous propose, entre autres, deux excellents vins mousseux pour le temps des Fêtes.

S. Beauchamp
Coéditrice et responsable
des relations publiques



MOON
by SIMAUDIO

Audio D'Occasion

1325, rue Ontario E, Montréal
514.522.2020

Audiolight

355, rue Marie-de-l'Incarnation, Québec
418.687.9252

Audition Musik

94, av Rouleau, Rimouski
418.724.8090

Brosseau.ca

3256, Grande-Allée, Saint-Hubert
450.678.3430

Filtronique

9343, rue Lajeunesse, Montréal
514.389.1377

Musique Avant Tout

357, rue Racine E, Chicoutimi
418.549.1755

Sensation Musicale

84, rue Dufferin, Granby
450.375.9480

Villeneuve Audio

50, rue Gauthier N, Joliette
450.755.1696

VECTEUR D'ÉMOTIONS



simaudio.com
@MOONbySimaudio



M O O N
by SIMAUDIO



Tendances Électroniques & Design

Une intégration réalisée par **Codell Audio** et **Positive Byte**

Influence japonaise — sobriété et simplicité

Par **LUCIE BEAUCHAMP**

Nous avons eu l'immense plaisir et privilège de visiter pour vous une résidence hors pair de style japonais. Située dans les Laurentides, elle se devait, bien sûr, d'être bâtie en fonction du climat canadien, mais les propriétaires (un jeune couple de professionnels) ont retenu, comme maître d'œuvre, les services de **Nicole Bérard**, de l'entreprise **Construction Jm Duvaud Inc**, qui a su comprendre son rêve quant à l'esthétique désirée pour cette demeure, à son jardin et à son emplacement. L'objectif de **Construction Jm Duvaud Inc** est de prendre en charge des projets de construction et de les gérer en entier, c'est-à-dire de la conception des plans d'architecture à la construction du domicile dans toutes ses étapes allant même de la décoration à la livraison de la demeure. Résultat, un service clé-en-main hyper personnalisé. Les propriétaires et le maître d'œuvre, **Nicole Bérard**, avaient ciblé plusieurs priorités en ce qui a trait à ce projet, et chacune d'elles ont été réalisées, rendant le système sophistiqué de domotique installé convivial et facile d'utilisation pour tous les membres de la famille ainsi que leurs invités.





La rencontre entre les propriétaires et le maître d'œuvre a eu lieu trois ans avant le début de la construction. Dès le départ, les objectifs recherchés, sur le plan de la domotique, étaient quasi établis par notre jeune couple lequel avait déjà une bonne idée de ce qu'il désirait comme résultat final. Comme on travaillait à partir d'une ardoise toute propre, c'était effectivement le moment idéal pour prendre les décisions et effectuer les choix requis.

Les objectifs établis

Plus jeune, l'un des propriétaires a eu la chance de visiter le Japon avec son père, y ayant même vécu quelque temps. De là est né son amour et son attachement pour le style japonais. Comment pourrions-nous décrire ce style, sinon qu'il représente le calme, la pureté ainsi que l'harmonie avec la nature. Un regard sur les photos prises lors de notre visite vous en convaincra.

L'aspect architectural étant entre bonnes mains, notre maître d'œuvre a également aiguillé le choix des appareils selon les conseils et recommandations de monsieur **Frank Kontos** de la boutique spécialisée **Codell Audio**, située sur la rue Devonshire à



Montréal (arrondissement Mont-Royal), son équipe ayant participé à l'installation du câblage requis. Le défi principal lors de cette intégration était, sans contredit, la planification du câblage. Conséquemment, plusieurs kilomètres de câblage ont été installés, car étant un spécialiste du domaine de l'informatique, le client désirait s'assurer (et avec raison) qu'il

y aurait des câbles de catégorie 6a installés dans chaque pièce, même en surplus pour les projets futurs. Dans certaines pièces, on a dû installer jusqu'à neuf câbles à cause, entre autres, du nombre d'enceintes acoustiques encastrées et/ou autoportantes (près de 50), de l'installation de tablettes servant au système d'exploitation personnalisé *Windows 7*,



de claviers/télécommandes **Lutron**, de toiles motorisées ainsi que de tous les points d'accès pour la communication sans fil, et on se doute bien que le transfert aisé d'information est primordial. Le défi était de s'assurer de bien planifier et identifier l'usage de chaque câble! Compte tenu du nombre d'heures requis pour bien planifier, avant même la construction de la maison comme tel, l'installation ainsi que l'intégration de tous ces composants se sont, malgré tout, effectuées sans problème. Conséquemment, on ne peut que répéter qu'il n'y a rien comme une planification minutieuse pour mener à bien tout projet. En investissant dans les services de gens compétents, on ne peut qu'y gagner à court, moyen et long terme.

Voici quelques-unes des priorités auxquelles le système de domotique se devait de répondre:

- le contrôle de tout appareil électronique de la maison, et ce, tant à partir de n'importe quelle pièce qu'à distance;
- le plein contrôle pour l'écoute de musique (en stéréophonie ou en ambiance), pour la vidéo, les toiles motorisées, le système de climatisation/chauffage/aération, le système d'éclairage, le spa, le système de chauffage du patio, le système de sécurité et de surveillance par caméra;
- l'intégration d'un système de musique et de cinéma maison haut de gamme pour le bureau à domicile;
- le plein contrôle de la domotique à même des tablettes fonctionnant sous *Windows* (intégrées au mur et/ou amovibles) ainsi qu'à

Tendances Électroniques & Design



l'aide de télécommandes IR de **Logitech** dans les différentes pièces de la maison.

Une programmation personnalisée

Étant donné que le propriétaire est un ingénieur/programmeur informatique, ce dernier a lui-même conçu toutes les interfaces de contrôle ainsi que choisi de les faire fonctionner sous l'application *Windows Media Center* afin d'obtenir le niveau

de contrôle désiré. Par exemple, il lui est possible de contrôler le système d'éclairage à partir des claviers **Lutron** installés dans chaque pièce, ou à partir des tablettes opérant sous *Windows* ou encore à partir des télécommandes à signaux infrarouges ou *RF*, peu importe où il se trouve dans la maison. Toute la musique et les films ainsi que les récepteurs pour la câblodistribution sont ensilés et déployés à partir d'ordinateurs-serveurs permettant leur accès en tout temps, et également de partout dans la demeure.

Décoration et style

Comme vous pourrez le constater par le reportage-photos, le style est épuré et tout est magnifiquement bien organisé. Chaque pièce et chaque coin de la maison respirent le calme et invitent à la détente. Pas de chaos, quelques objets intéressants placés ici et là, mais tout est d'un goût indéniable et très à propos. L'équipe de **Nicole Bérard** (architecte, designer, ébéniste et tous les gens des différents corps de métier) a notamment fait un travail remarquable.

Le client ainsi que le designer désiraient un *look* minimaliste dans la pièce (le salon familial) où serait installé le cinéma maison. Au départ, on ne voulait pas avoir à se réfugier au sous-sol, mais plutôt utiliser le salon pour à la fois recevoir les gens et regarder une bonne émission de télévision ou un film. Comme la pièce est équipée de deux magnifiques fenêtres laissant entrer à plein la lumière du jour, il fallait l'assombrir pour un visionnement sans accroc. Il fut décidé d'y installer un système de toiles (en réalité deux toiles : une décorative laissant la lumière du jour



pénétrer, et l'autre créée à partir de matériel non transparent afin d'obtenir la noirceur désirée). On a également opté pour un projecteur de luminosité puissante de la compagnie **Epson** et pour une toile rétractable de 110 po de la compagnie **Stewart Filmscreen** pour le cinéma maison. Tout l'équipement possible fut intégré dans un meuble fabriqué sur mesure (caisson de grave, enceinte de centre et appareils audio-vidéo requis). Les enceintes arrière et d'effets ambiophoniques encastrées au plafond proviennent de **Monitor Audio**. Les unités personnalisées et intégrées au décor de



de la pièce (meubles sur mesure) ont savamment été conçues afin qu'elles se fondent pratiquement dans le décor, tel le mur. Des capteurs *IR MagicEye* ont aussi été insérés dans les meubles de façon ingénieuse afin de permettre à tous les équipements rangés/dissimulés dans les unités de bien fonctionner. Lorsque la pièce est dans la pénombre complète, on peut admirer, dans l'alcôve du plafond, un ciel étoilé savamment créé à partir d'une installation disposant de minuscules lumières à *DEL*, si désiré. Nous n'avons pas été en mesure de prendre celui-ci en photo, mais je peux néanmoins vous confirmer que l'effet est, encore une fois, très réussi – fort attrayant et sans aucune trace de *tape-à-l'œil*. Je dirais même presque feutré – on se laisse prendre au jeu très facilement!

Un peu de détente

De nos jours, bon nombre de personnes travaillent à partir de la maison, voilà pourquoi il faut s'assurer que la pièce réservée à cet effet soit aussi confortable que possible, non seulement pour sa fonction principale, mais également lors des moments de détente bien mérités, étant donné le temps que l'on y passe. Parlant de détente, j'aimerais attirer votre attention sur la salle de bains des maîtres où l'on a aménagé une alcôve qui permet à ses occupants de regarder la télévision, tout en relaxant dans la baignoire. N'est-ce pas là une merveilleuse idée!

Au final...

Je pourrais continuer de remplir des pages et des pages afin de vous démontrer à quel point le souci du détail, prémisses

de l'équipe d'installateurs et d'intégrateurs, a bel et bien été le fil conducteur (**Construction Jm Duvaud Inc, Codell Audio, Positive Byte** et le propriétaire), mais je vous laisse plutôt apprécier le résultat par vous-même. Ne dit-on pas qu'une photo vaut mille mots? Pour ma part, je m'empresserai plutôt de féliciter et d'applaudir l'excellent travail de chacun des artisans ayant participé à cette installation, car c'est une réussite à part entière. Bravo à tous!

1) **Michèle LaFerrière**, journal **Le Soleil**, *Style japonais: calme, pureté et harmonie avec la nature*, article publié le 28 février 2009.

Liste des principaux équipements

Enceintes acoustiques (autoportantes et encastrables) de la série *Silver* de **Monitor Audio** (salon/cinéma maison et bureau);
Caisson de grave de **Velodyne** (salon/cinéma maison);
Récepteur audiovisuel *T 787* de **NAD** (salon/cinéma maison);
Récepteur audiovisuel, 7.1 canaux, *NR 1603* de **Marantz** (bureau);
Amplificateur/DAC *iNova* de **Peachtree** (bureau);
Enceintes acoustiques encastrables *W360* de **Revel** (partout dans la maison pour une musique d'ambiance);
Amplificateur/contrôleur *MCA-C5* de **Russound** (3; 1 par étage);
Contrôleur réseau *MC3* de **Crestron** (contrôleur principal);
Contrôleur d'éclairage *HomeWorks 8* de **Lutron**;
Amplificateur, 2 canaux, *A2* d'**Elan** (patio);
Enceintes encastrables *CA-10* de **Terra** (patio);
Enceintes acoustiques *Rock Speakers* de **Paradigm** (jardin).



<http://rbhsound.com>

Série Signature SV

Enceintes acoustiques et subwoofers

Vous voulez grondement, profondeur et puissance ? Nous l'avons.

Une grande partie de la puissance dynamique de la musique est contenue dans les basses fréquences. Les subwoofers de la série Signature SV sont dotés de cônes en aluminium primés exclusifs à RBH et privilégient la qualité plutôt que la quantité de basses fréquences. Nos subwoofers vous donnent non seulement la sensation physique générée par les basses

fréquences; ils fournissent à votre ouïe, subtilités et nuances. Vous entendrez une reproduction fidèle des basses précises, nettes et étanches. Le design et la construction des caissons combinés à un renforcement interne stratégiquement placé, augmente la rigidité du cabinet, fournissant plus de basses tout en améliorant la qualité sonore globale. Les puristes apprécieront les bornes de connexions à cinq voies de haute qualité. Choisissez entre deux finitions lustrées, noir et palissandre sud américain.



SV-12PR Palissandre sud américain lustré



SV-12PR Noir Lustré

Pour trouver un marchand RBH Sound autorisé, contactez-nous

 **GroupeSherpa** Inc.

www.sherpa-group.net

POSITIVE 
MARKETING

Québec: 80 ave Lindsay, Dorval, QC H9P 2T8 • T: 514-366-9822 • F: 514-366-4265
Ontario: 445 Admiral Blvd, Unit #2, Mississauga, ON L5T2N1 • T: 905-565-9028 • F: 866-670-5052

866-767-6584

Buon gusto

Par **Guy Lenoir**
Sommelier – conseil

Deux vins bio de la Côte-du-Rhône

Domaine Mourgues du Grès Terre d'Argence

Ancien domaine agricole des Ursulines de Beaucaire dès le XVI^e siècle, le domaine doit son nom aux religieuses appelées Mourgues en provençal. Les vignes se situent sur le terroir de la Terre d'Argence entre Rhône et Camargue. Il appartenait à l'Évêché d'Arles du XI^e au XIX^e siècle d'où un attachement millénaire à la Provence. Son nom est lié aux reflets argentés des feuilles d'aulnes et d'oliviers ondulant sous le mistral ainsi qu'à la richesse du vin. Quant au Grès, ce sont les Galets des Costières de Nîmes qui donnent aux vins tout leur caractère.

François Collard se joint à l'exploitation familiale, en 1990, confiant dans le potentiel du terroir et dans les perspectives qu'offre la nouvelle appellation Costières-de-Nîmes. Un travail précis dans le vignoble, associé à un goût de l'innovation, mène à la première mise en bouteille en 1993. François Collard cherche à révéler la pureté du fruit, la fraîcheur des arômes, l'équilibre entre la richesse et la minéralité du vin. Voici quelques-uns des objectifs tels que décrits sur le site de Château Mourgues de Grès :

- Nous poursuivons notre démarche sur des pratiques environnementales dans le vignoble comme en cave, soit le pastoralisme quant à l'entretien et la fertilisation des sols, l'enherbement pour éviter l'érosion et favoriser la biodiversité.
- Notre terroir alluvionnaire de galets apporte minéralité et fraîcheur. La profondeur de nos sols permet une maturation régulière à l'abri des caprices climatiques.
- Vendanger les blancs et rosés de nuit préserve le raisin, mais permet également de limiter le refroidissement de la récolte de 6 degrés Celsius.
- Nous considérons aussi la proximité géographique de nos fournisseurs, le recyclage, le poids du verre des bouteilles. Ce sont nos paysages qui donnent leur empreinte aux vins, c'est pourquoi nous essayons de sensibiliser nos visiteurs à la protection de l'environnement et de la biodiversité. Sorties ornithologiques en partenariat avec le CoGard (Centre Ornithologique du Gard) ou animations au domaine sont l'occasion de partager ces convictions.



Domaine Mourgues du Grès Terre d'Argence 2015 IGP Pont du Gard, Vallée du Rhône

Terre d'Argence, en blanc, exprime la richesse et la minéralité du terroir avec de petits rendements de 35 hl/ha, avec une dominante de Viognier (50 %) complétée de petit manseng

(35 %) et de roussanne (15 %). Vinification et élevage pendant un an pour 2/3 en cuve et 1/3 en demi-muid. Domaine certifié en production biologique présentant une vinification et un élevage sans soufre pour davantage de pureté et d'éclat du fruit malgré un léger ajout à la mise en bouteille permettant d'assurer la stabilité et la régularité du vin. Robe brillante, jaune doré, avec un nez intense de fruits frais à chair jaune (abricot, pêche), et des notes grillées et florales qui rappellent la violette, l'aubépine, le chèvrefeuille et la verveine. Bouche puissante, fruitée (pêche, abricot) et florale (verveine et acacia). Sa finale est longue et minérale. Il accompagne viandes blanches en sauce (veau aux girolles), poissons, noix de Saint-Jacques, cuisine indienne et fromages. À apprécier dès maintenant ou garder cinq ans, et il gagne à passer en carafe.

Code SAQ: 11874264

Prix régulier: 22,55\$

Château Mourgues Du Gres Terre d'Argence 2013 Costière-de-Nîmes

D'appellation *Costières-de-Nîmes*, c'est un mariage très réussi, entre les cépages rhodaniens et le terroir, qui permet un parfait équilibre pour la maturation du raisin, 50 % syrah et 50 % grenache. **Terre d'Argence** rouge exprime l'équilibre entre la matière et la longueur. La structure présente, mais fondue, met en valeur l'élégance naturelle de la syrah. Le fruit, la richesse aromatique et la profondeur du vin sont privilégiés. Cette cuvée est en conversion biologique. Sélection de plusieurs parcelles de vieilles syrah complétée de grenache issus de vignes d'une cinquantaine d'années. L'élevage de 18 à 24 mois s'effectue principalement en cuve, afin de préserver tous les arômes du fruit et l'empreinte du terroir.

Un tiers du vin passe en foudre et en fût, pour affiner les clos les plus structurés. Ses faibles rendements (de 35 à 40 hectolitres par hectares) donnent au vin sa concentration remarquable. Robe de couleur profonde, signe de noblesse et de caractère. Nez exubérant de petits fruits noirs très murs rehaussés de fraîcheur épicée de poivre et de notes d'encens. Vin très dense et fin au palais qui évoque un mélange de prune, de casis et de garrigue. Les tanins sont fins et soyeux.

Il se marie très bien au gibier (civet de lièvre ou sanglier), agneau au thym, daubes, entrecôte vigneronne ou de taureau, ou encore avec un fromage de caractère. Le mettre en carafe une à deux heures. Il s'apprécie dès maintenant et vieillira avec élégance de cinq à sept ans.

Code SAQ: 11659927

Prix régulier: 22,95 \$



Et pour le temps des Fêtes, deux vins mousseux.

VINS MOUSSEUX

Premières Bulles de Sieur d'Arques, Blanquette de Limoux

L'Histoire nous enseigne que la Blanquette de Limoux aurait été le premier vin effervescent au monde, vers 1530. Ce n'est que cent ans plus tard qu'un moine bénédictin de l'Abbaye d'Hautvillers en Champagne, **Dom Pérignon**, découvre, lors d'un pèlerinage à l'Abbaye bénédictine de Saint-Hilaire (Languedoc-Roussillon), la méthode utilisée pour les vins effervescents de Limoux.

La *Blanquette de Limoux* trouve son origine, en 1531, dans les caves de l'abbaye bénédictine de Saint-Hilaire, lorsqu'un moine découvre que le vin, qu'il avait mis en bouteilles et soigneusement bouché, formait des bulles, comme s'il commençait une nouvelle fermentation...

La *Blanquette* est constituée principalement du cépage mauzac, appelé blanquette localement. Dès son retour en Champagne, **Dom Pérignon** fera plusieurs essais à la suite desquels la légende veut que ce soit lui qui introduisit l'emploi du bouchon de liège, maintenu sur la bouteille par une ficelle de chanvre imprégnée d'huile, afin de conserver leur fraîcheur et leur mousse aux vins effervescents de la Champagne. Il aurait également fait renforcer la bouteille en adoptant un verre plus épais, pour éviter qu'elle explose. Déjà, on avait remarqué, à l'abbaye de Clairvaux en Champagne, que certaines années, le vin produisait des bulles après l'embouteillage ce qui était alors considéré comme un défaut. Beaucoup plus tard, **Louis Pasteur** nous éclairera sur le phénomène, *Les levures n'étant actives qu'à plus de 4 degrés Celsius, certaines années plus froides, il arrivait que la fermentation s'arrête d'elle-même à cause du froid*. Ne connaissant pas le phénomène, les moines, pensant la fermentation terminée, embouteillaient le vin alors que l'arrivée du temps plus clément, –réveillait les levures endormies par le froid et que commençait une deuxième fermentation dite *in vitro* en bouteille.



Sieur D'Arques Première Bulle Vin mousseux, 750 ml

Depuis 1946, la maison, située à Limoux (25 km de Carcassonne), est une coopérative de vignerons au Languedoc-Roussillon. Ce vin d'appellation contrôlée est issu de

l'assemblage de mauzac (en majorité), de chenin blanc et de chardonnay. L'élaboration de ce vin effervescent se fait de manière rigoureuse, soit au moyen de vendanges manuelles, de rendements maîtrisés à 50 hectolitres l'hectare, d'une prise de mousse en bouteilles dite méthode traditionnelle suivie d'un élevage de 24 mois sur lattes pour extraire les arômes secondaires et obtenir des bulles plus fines avant le dégorgement.

Il affiche une belle robe jaune pâle aux reflets verts. Le nez est marqué par les fleurs et les fruits à chair blanche, et par des notes de fruits secs et de citron vert. La fraîcheur se caractérise par une effervescence fine, soutenue par une belle acidité. En bouche, l'attaque franche et vive laisse place à une agréable onctuosité. Servie à 7 ou 8 degrés Celsius, cette cuvée accompagne parfaitement l'apéritif, mais aussi des mets délicats. Parfait pour en faire un *Kir Royal*!

Code SAQ: 00094953

Prix régulier: 17,90 \$

Clairette de Die, Cuvée Jaillance ***Vin mousseux, 750 ml***

La **Clairette de Die** est le seul vin mousseux produit dans la région du Rhône, à Die, dans une région très montagneuse des Alpes du sud. Elle est produite à partir de 90 % de muscat et de 10 % de clairette qui apporte de la finesse à la richesse du muscat. Sa fermentation est unique dans le monde des vins mousseux. On débute une fermentation en cuve qui durera de 5 à 6 semaines et on embouteillera la **Clairette** avant la fin de la fermentation afin de produire des bulles.

C'est un vin de plaisir qui s'apprécie à table avec tous les plats à base de fruits frais. Magnifique avec des fraises et de l'ananas. Très floral au nez, il ne présente que 7,5 % d'alcool et conserve un côté moelleux qui en fait un excellent compagnon du pou-ding traditionnel de Noël.

Code SAQ: 00333575

Prix régulier: 18,60 \$



Amplificateur intégré Blak de **Roksan**

Un intégré haut de gamme qui revendique sa place

» Par **MICHEL DALLAIRE**



À l'époque où le vinyle était à son apogée en tant que support pour la reproduction musicale, certains fabricants de platines vinyles se sont démarqués parmi la multitude de fabricants japonais. Roksan était un de ceux-là aux côtés de grandes marques comme **Linn Sondek**, **J.A. Mitchell**, **Gyrodec**, **Sota**, **V.P.I.** et **Oracle** pour n'en nommer que quelques-uns. Fondée par deux ingénieurs britanniques, **Tufan Hashimi** et **Touraj Moghaddam**, cette entreprise de matériel haute-fidélité s'est vite diversifiée dans la fabrication de lecteurs *CD*, d'amplificateurs ainsi que d'enceintes acoustiques. Avec 32 ans d'existence et après avoir changé de main à quelques reprises, **Roksan** fonctionne aujourd'hui sans la gouverne de ses fondateurs. La structure de l'entreprise n'a cependant pas changé et ses produits sont toujours conçus et fabriqués à Londres. L'objet de cet article est un nouvel amplificateur intégré de la série Blak,

qui constitue le sommet de la gamme des produits **Roksan**.

L'épellation du mot *Blak* n'est pas une erreur de frappe de la part de **Roksan** et il réfère à la dernière série d'électroniques conçues sous la direction de son cofondateur, **Tufan Hashimi**. Pour le moment, cette nouvelle série ne comprend qu'un lecteur *CD* et un amplificateur intégré qui concernent autant les sources numériques qu'analogiques dont la platine. **Roksan** possède dans son catalogue plusieurs produits et accessoires destinés à la lecture du vinyle dont deux platines, trois bras de lecture, trois cellules phonoelectriques, des préamplificateurs phono ainsi que des contrôleurs de la vitesse de rotation des platines. On y compte aussi deux modèles d'enceintes à déposer sur un support. Dans un ordre décroissant de prix, la série *Oxygene* suit immédiatement la série *Blak*, mais avec un design plus épuré et un fonctionnement en classe *D* pour l'amplificateur intégré. Vient ensuite la série *Caspian M2* plus classique, mais plus complète au niveau des appareils et des accessoires destinés à la lecture des vinyles. La série d'entrée de gamme se nomme *K3* et elle est constituée d'un

amplificateur intégré, d'un bloc de puissance stéréophonique, d'un lecteur CD et d'un convertisseur numérique-analogique. Hiérarchiquement, la série *Blak* constitue le sommet des produits **Roksan** et vise une clientèle d'audiophiles plus attirés vers un design classique et une approche puriste en haute-fidélité. Néanmoins, cette série est très actuelle grâce à sa capacité de traiter les fichiers numériques ou la musique dématérialisée.

L'intégré Blak

Les dimensions de cet amplificateur sont assez conventionnelles pour un intégré, tout en ayant une profondeur de seulement 30 cm, ce qui le rend relativement facile à transporter malgré son poids de 14 kg. La façade est assez imposante et machinée dans un alliage d'aluminium brossé. Cette dernière est d'une épaisseur de plus de 6 mm et elle est disponible en trois tons de gris, soit anthracite, charbon et opium. Le modèle que l'on nous a fait parvenir est tout noir avec la façade de couleur charbon. Le chant extérieur de cette façade est également brossé, mais conserve la couleur naturelle de l'aluminium. Le centre de cette façade comprend une large fenêtre avec affichage DEL de couleur jaune. Les chiffres et lettres sont d'assez

bonne taille pour être lus facilement à bonne distance. S'y trouve aussi un gros bouton de volume chromé au fini miroir et entouré de petits témoins DEL qui s'illuminent au fur et à mesure que l'on augmente le volume.

La façade est relativement dépouillée et comprend entre autres, à gauche de l'écran, une prise 6,35 mm pour le casque d'écoute. Cette prise est directement reliée à la sortie *puissance* de l'amplificateur. Il faut donc la désactiver à l'aide d'un interrupteur situé sous la face avant et au centre de l'appareil si on ne veut pas se retrouver avec un amplificateur complètement muet. Lorsqu'elle est activée, elle coupe automatiquement le signal aux enceintes. L'interrupteur général est, lui aussi, situé sous la façade, mais à gauche de l'appareil. Finalement, trois petits boutons se trouvent à la droite de la façade, les deux premiers servant à naviguer à travers les entrées et le troisième libellé *OK* servant à confirmer le choix. Cette interface usager est quelque peu inhabituelle comparativement à ce qu'offre la concurrence, mais on s'adapte rapidement.

Le capot est formé d'une solide tôle d'acier pliée, de bonne épaisseur. Ce capot recouvre entièrement les ailettes de refroidissement situées de chaque côté de l'amplificateur. Étant don-

FOCAL
THE SPIRIT OF SOUND
KANTA
LES ENCEINTES
innovantes
DISPONIBLES EN MAGASIN

 **audiophile experts**
67, boul. Sir-Wilfrid-Laurier,
Beloeil QC Tél.: 450.467.8273 / 1 866 690.8273
www.audiophileexperts.com

BANC D'ESSAI STÉRÉOPHONIE

né sa puissance spécifiée à 150 watts par canal pour une impédance de 8 ohms et 230 watts dans 4 ohms, l'amplificateur devient chaud, mais pas de façon exagérée. Il faut donc veiller à ne pas l'installer dans un meuble complètement fermé. Ce capot comprend, sur le dessus, un élément décoratif sous forme de badge moulé à l'effigie **Roksan**. La télécommande de forme ovale est entourée d'un galbe chromé luxueux et reprend toutes les fonctions comprises à l'avant de l'amplificateur. On peut aussi l'utiliser pour ajuster le niveau de luminosité de l'affichage.

L'alimentation des différents étages est assurée par un gros transformateur torique **Noratel** qui est fixé sous la carte mère du circuit tout au fond de l'appareil. En surplomb de cette carte se trouve une autre carte qui comprend toute la circuiterie numérique. L'alimentation est équipée de condensateurs de bonne valeur et le design interne nous indique que nous avons affaire à deux amplificateurs mono indépendants. La conception puriste du **Blak** et sa solide fabrication contribuent à renforcer l'image d'un produit fiable et destiné à la musicalité.

La connectique du Blak

La face arrière comporte de superbes borniers **WBT** pour les enceintes de type **-0703Cu**. Du côté analogique, on trouve une entrée phono pour cartouche à aimant mobile (*Moving Magnet*) ainsi que trois entrées de ligne asymétriques sur prises **RCA** plaquées or. La quatrième entrée de ligne est symétrique sur prises **XLR**. Pour ce qui est du numérique, il n'y a qu'une seule entrée **USB** de type asynchrone. Cette prise est dédiée à l'ordinateur ou à un serveur musical. Ce circuit fait appel à une puce de conversion numérique-analogique **Burr-Brown DSD1794A**. Cette puce n'est pas de la toute dernière génération, mais elle peut traiter tous les fichiers **PCM** jusqu'à une résolution de 24 bits / 192 kHz. Elle peut également traiter les fichiers de formats **DSD64** et **DSD128**. Pour ma part, je trouve dommage que ce convertisseur n'a ne soit pas équipé d'entrées du type **S/PDIF** coaxiales et / ou optiques. On a tout de même droit à un récepteur sans fil **Bluetooth**. Même si cette connectique numérique est limitée, elle conviendra assurément aux besoins de la majorité des utilisateurs.

L'installation et les conditions d'utilisation

J'ai tout bonnement inséré le **Blak** dans ma chaîne haute-fidélité entre mes sources habituelles et mon serveur musical.

Ce dernier est suivi de l'amplificateur de casque qui, lui, sert de convertisseur n-a externe. La borne de réception **Bluetooth** a été testée à l'aide de mon lecteur portable ainsi qu'avec un **iPad** et un **iPhone**. Le jumelage du **Blak** à ces périphériques sans fil s'est effectué sans problème. Les enceintes utilisées sont d'une entreprise anglaise, ce qui résultera en un ensemble à saveur vraiment britannique.

Le Blak a sa propre couleur

J'ai débuté mes écoutes par une de mes artistes préférées, **Alice Jemima**. Dans son album éponyme, elle nous distille une pop intelligente et des paroles qui nous renvoient à des émotions universelles. Sa voix suave et ses arrangements électro/pop sont bien supportés dans les basses fréquences, ce qui en fait un bon choix pour tester les équipements en haute-fidélité. Avec la pièce intitulée *Liquorice*, l'intégré **Roksan Blak** produit une sonorité puissante, dynamique et bien charpentée dans les basses fréquences. Il produit une sonorité que je qualifierais de chaleureuse, mais dans le bon sens du terme. Autrement dit, il va dans les détails sans tomber dans le piège de l'hyperdéfinition qui rend une bonne partie d'une collection musicale incoutable. Je poursuis avec un autre auteur-compositeur britannique, **Fink**, qui est aussi un de mes préférés. La première pièce de son album intitulé *Perfect Darkness* débute par des accords épurés à la guitare acoustique et appuyés par des percussions assez puissantes. Quelques mesures plus tard, le chanteur entre en scène avec une voix trafiquée par un effet d'écho qui, sur certaines chaînes *hi-fi*, peut devenir acide, voire agaçant. L'intégré **Blak** réussit à bien tempérer cet effet tout en conservant la dynamique et le *punch* des percussions. Des bruits de fond sont ajoutés ici et là dans la trame sonore en guise d'effets spéciaux. Le **Blak** les rend facilement perceptibles même s'ils sont enregistrés presque en sourdine de chaque côté de l'image stéréophonique.

Après avoir écouté plusieurs pièces de ma collection de musique numérique, je termine avec le groupe **Quercus** spécialisé dans la musique traditionnelle et le folklore anglais. Décidément, cet article est vraiment inspiré par une diète musicale anglaise. La chanteuse **June Tabor** possède une voix chaude et mélancolique comme dans les chants traditionnels irlandais. L'intégré **Blak** m'offre une belle présence de la voix suave de la chanteuse **June Tabor** et rend son côté charnel encore plus évident. Les





« La première pièce de son album intitulé *Perfect Darkness* débute par des accords épurés à la guitare acoustique et appuyés par des percussions assez puissantes. Quelques mesures plus tard, le chanteur entre en scène avec une voix trafiquée par un effet d'écho qui, sur certaines chaînes hi-fi, peut devenir acide, voire agaçant. L'intégré Blak réussit à bien tempérer cet effet tout en conservant la dynamique et le punch des percussions. Des bruits de fond sont ajoutés ici et là dans la trame sonore en guise d'effets spéciaux. Le Blak les rend facilement perceptibles même s'ils sont enregistrés presque en sourdine de chaque côté de l'image stéréophonique. »

instruments acoustiques sont bien délimités dans l'espace sonore et conservent leur tonalité intrinsèque de même que les harmoniques qui les caractérisent. La sonorité du *Blak* est sans contredit chaleureuse, sans tomber dans une opacité qui serait néfaste à l'appréciation de ce merveilleux enregistrement. Bien au contraire, cet intégré nous présente une image stéréophonique lumineuse et relativement bien aérée, sans trop projeter vers l'avant le médium et les hautes fréquences.

Conclusion

L'amplificateur intégré **Roksan Blak** n'est peut-être pas le plus transparent de sa catégorie ni le plus exubérant en ce qui a trait à la dynamique, mais sa musicalité et son confort d'écoute sont indéniables. Le *Blak* est une invitation à savourer voluptueusement

vosre musique préférée pendant des heures sans fatigue auditive. Ce qu'il nous offre est assez détaillé, transparent et puissant pour s'adapter à tous les styles de musique. Sa connectique numérique est quelque peu limitée selon les standards actuels, mais son entrée *USB* est de bonne facture et parfaitement utilisable. Cette connectique pourrait toutefois être élargie par l'ajout d'un *DAC* externe, ce qui permettrait en même temps de sublimer ses performances. Le *Blak* est un amplificateur intégré qui peut faire compétition à bien des ensembles préamplificateurs / amplificateurs séparés. La configuration de ses boutons de contrôle est un peu déroutante au départ, mais une fois accoutumé, l'utilisation devient facile et intuitive. Selon moi, son prix est parfaitement justifié et le place parmi un groupe sélect d'une dizaine de candidats que je considère comme les meilleurs achats pour environ 5 000 \$. Pour finir, je dirais que l'intégré *Blak* est bon à déguster comme une bonne tasse de thé noir *Earl Grey* agrémenté d'un nuage de crème.

RENSEIGNEMENTS GÉNÉRAUX

Prix: 5 699 \$

Garantie: 5 ans, pièces et main-d'œuvre

Distributeur: Kevro International Inc., Tél.: 905.428.2800, www.roksan.uk.co

Mediagraphie

Alice Jemima, *Alice Jemima*, *FLAC 24/96*, ProStudioMaster
Fink, *Perfect Darkness*, ZENCD170

Quercus, June Trabor, Iain Ballamy et Huw Warren, ECM, 2276 372 4555

Pat Metheny & Anna Maria Jopek, *Upojenie*, Nonesuch, 511496-2

Eddie Higgins Trio, *Haunted Heart*, SSC, 1080D

Une médaillée d'argent qui aspire à l'or...

» Par **FRANÇOIS LEMIEUX**

Il y a de ces manufacturiers qui se contentent de produire une nouvelle version d'un produit populaire à intervalles irréguliers, et dont les départements de recherche et développement peuvent sembler peu actifs. Ce n'est certainement pas le cas du manufacturier anglais **Monitor Audio** dont plusieurs enceintes ont fait l'objet d'évaluation dans ce magazine. À preuve, je vous présente la nouvelle enceinte *Silver 300* de 6^e génération ! Au cours des années, l'évolution des enceintes **Monitor Audio** s'est faite de façon régulière avec une multitude d'améliorations qui ont toujours trouvé une oreille attentive et plus que satisfaite. Voyons donc ensemble ce que cette dernière mouture de la série *Silver* apporte à la table pour assouvir notre appétit quasi insatiable d'audiophile.

Une enceinte de grande élégance...

La nouvelle série d'enceintes *Silver* propose maintenant neuf modèles, dont deux nouvelles centrales, et offre une polyvalence accrue pour tous les types d'installation allant de la plus compacte à la plus performante, et ce, sans affecter la qualité sonore. La *300* occupe le milieu de la série *Silver* autoportante, et présente, à mon avis, le modèle idéal pour une utilisation en écoute stéréophonique pleine gamme ou cinéma maison sans caisson de sous-grave. Il s'agit d'une enceinte à trois voies de type *bass reflex* comportant deux événements *HiVe II* situés à l'arrière. Le recours à deux transducteurs de basses fréquences de 15 cm à membrane *RST (Rigid Surface Technology)*, et présentant une belle teinte graphite, autorise une extension

importante de 32 Hz (-6 dB), selon la fiche technique de **Monitor Audio**, dans un cabinet de dimension somme toute raisonnable. La membrane *RST* concave est composée d'un matériau appelé *C-CAM (Ceramic-Coated Aluminium/Magnésium)* fabriqué d'une seule pièce concave, sans aucune discontinuité, dotée d'une masse réduite et d'une rigidité exceptionnelle.

Les moyennes fréquences au-dessus de 570 Hz sont dirigées vers un transducteur de 10 cm avec une membrane de même composition découlant d'une technologie du type *under-hung* où la bobine mobile est plus courte que l'entrefer magnétique. Cela a pour effet de toujours avoir une force motrice constante appliquée à la bobine mobile, et ce, dans toutes les conditions d'opération, réduisant ainsi considérablement la distorsion audible et la compression dynamique. Ce transducteur de moyenne fréquence fait équipe avec un tout nouveau *tweeter* à dôme *C-CAM/Gold* de 25 mm prenant le relais vers 3,5 kHz, tous les deux situés dans une cavité isolée du reste du coffret. Ils partagent une plaque de montage argentée en forme de *goutte*, intégrant la grille de protection fixe du *tweeter*, là où trône une gravure indiquant le nom du manufacturier. Ce module a pour effet de rapprocher les deux centres acoustiques et de tendre vers une source sonore ponctuelle. Personnellement, je trouve la nouvelle apparence de ces enceintes de très bon goût, se faisant plus discrète.

La réalisation du cabinet, en *MDF* de 20 mm, n'est pas en reste, car il a bénéficié d'une approche scientifique pour parfaire la réduction des vibrations parasites. En effet, les concepteurs de la série *Silver* ont utilisé un vibromètre laser, qui se trouve au laboratoire national de physique de Londres (**NPL**), afin de cerner les résonances du coffret et d'optimiser le positionnement des renforts internes.

Bien évidemment, on retrouve toutes les caractéristiques de la série précédente, qui ont mérité à **Monitor Audio** de nombreux

prix, comme la fixation des transducteurs par l'arrière au moyen d'une tige filetée, l'utilisation des composants de filtrage de qualité audiophile et du câblage *OFC* plaqué argent pour le raccordement interne. Même la conception du support a été revue alors qu'on a remplacé la plinthe traditionnelle par des pieds en métal solide disposés de façon à augmenter considérablement la surface portante tout en les rendant plus discrets. De nouvelles grilles plus minces à fixation magnétique et de solides bornes de raccord au nombre de quatre complètent le tableau de cette superbe colonne.

Période de réchauffement...

Comme les *Silver 300* reçues étaient flamboyantes, j'ai procédé à une période de rodage intensive afin d'accélérer le processus. Eh bien! force fut de constater qu'elles ne requièrent pas beaucoup de temps avant qu'on s'aperçoive d'un changement surtout du côté des très basses fréquences. Les deux enceintes ont été placées à environ 40 cm du mur arrière et séparées entre elles de façon à créer un triangle équilatéral de 2,25 m par rapport au point d'écoute (*Sweet Spot*).

Course à obstacles...

L'un des buts recherchés par **Monitor Audio**, lors de la mise à jour de sa nouvelle série *Silver*, était de rendre les enceintes plus performantes tout en étant plus compactes et faciles de déploiement dans des pièces de petites dimensions. Je peux confirmer qu'elles ne souffrent en aucun cas de leur compacité accrue comme en témoigne l'écoute d'un des nombreux enregistrements du **Cincinnati Pops Orchestra** sous la direction de son chef étoile **Erich Kunzel**. Bien qu'en format compressé, *MP3/245 kbps*, la pièce *The Klingon Battle* est reproduite de brillante façon avec un très bel étagement des instruments en arrière-scène. Les formidables effets sonores, courtoisie des ingénieurs de son de **Telarc**, volent à travers la pièce, dépassant même chaque côté des enceintes. Les extrêmes basses fréquences quasi légendaires de ce label semblent presque sortir d'un bon petit caisson de grave. Le module médium/*tweeter* affiche



BANC D'ESSAI STÉRÉOPHONIE

ses couleurs en performant comme une enceinte de référence sur toute sa plage de fréquences. Sur la pièce *52nd Street* de **Bob Mintzer** (FLAC 44,1 kHz/16 bits) les percussions sont plus grandes que nature et se détachent clairement de la scène, accompagnées d'une trompette en sourdine extrêmement précise et articulée. L'acoustique de la salle forme un arc très plausible entre les deux enceintes, surpassant le mur arrière. La séparation, ou l'espace, entre les instrumentistes est superbe tout en intégrant le partage de l'espace sonore entre eux. L'articulation et la netteté de la contrebasse sont très élevées et sans bavures de la part des transducteurs de basses. Les *Silver 300* n'ont décidément pas besoin du support d'un caisson en écoute musicale stéréophonique.

La conception du module médium/*tweeter* est une réussite totale. Elle possède toutes les qualités acoustiques d'une enceinte de

type moniteur souvent prisées par les audiophiles. Il suffit de quelques secondes à peine à l'audition de la pièce *Another Country* de **Cassandra Wilson** (FLAC 96 kHz/24bits) pour s'en convaincre. Les *Silver* disparaissent littéralement pour laisser toute la place à la voix, à la guitare et aux percussions. La voix de *Miss Wilson*, sensuelle et *soul* à la fois, flotte à la hauteur du microphone et présente une douceur remarquable, sans aucune trace de sibilante, alors qu'on perçoit très nettement chaque inspiration de la chanteuse. Même résultat de haute qualité sur la pièce *De La Main Gauche* de **Johanne Blouin** (FLAC 44,1 kHz/16 bits). L'immense puissance ainsi que le contrôle de cette voix envoûtante sont au rendez-vous et captent immédiatement l'attention de l'auditeur.

Qu'en est-il des masses orchestrales denses et complexes? Eh bien! les *Silver* décollent et s'arrêtent sur un dix sous! Un

de mes coups de cœur de 2017 est l'enregistrement de la symphonie *Metropolis* sur étiquette **Naxos**. Sur la piste *Deus Ex Machina*, ici en format WMA 361 kbps, le mur arrière s'efface une fois de plus et est remplacé par la présence palpable de la salle de concert. Le piano est stupéfiant de vérité et occupe le centre de la scène avec l'orchestre tout autour. On s'y croirait. Les extrêmes basses impressionnent et roulent dans ma pièce avec une fermeté et un contrôle élevés. Les dimensions virtuelles de la prestation défient l'encombrement physique des enceintes tout en présentant un niveau sonore intense et dynamique important. Il est certain que les *300* sont des enceintes faciles à alimenter et peu gourmandes en puissance, bien qu'elles puissent en encaisser d'énormes quantités sans rouspéter.

Avec du matériel plus intimiste, la qualité de reproduction est tout aussi satisfaisante et charmeuse. *De l'Aube à Midi sur la Mer* extraite de *La Mer* de **Claude Debussy** avec l'**OSM** et **Charles Dutoit** au pupitre (MP3 238 kbps), toute la chaleur et la richesse harmonique ayant fait la renommée de ce duo sont recréées pour notre plus grand plaisir, et ce, même dans un format avec perte. Les *Silver* s'accommodent tout aussi bien de la musique dite populaire, telle que celle de **Lorde**, *Royals* (WMA 345 kbps), ou encore de la pièce *La Esperanza* tirée de la compilation *Buddha-Bar VIII* (MP3 259 kbps). Quelles basses sur la pièce de **Lorde**, presque trop en fait, et certainement un produit de la nature pop même du mixage, que les *Silver* s'amusent à fidèlement reproduire. La transparence des **Monitor Audio** est telle qu'elle affiche clairement la perte de résolution du MP3 qui demeure malgré tout éminemment plaisant. Les basses sont *rapides* et ne ralentissent pas le rythme *dansable* présent sur *Buddha-Bar*. L'intégration de toutes les parties du spectre sonore est excellente faisant la preuve du mariage quasi parfait de tous les transducteurs pour ne donner qu'un tout musicalement indissociable. Je suis sous le charme.

Grâce à leur conception gagnante à trois voies, les *Silver 300* possèdent la faculté de reproduire les trames les plus complexes comme en fait foi l'écoute de la *Danse Infernale* extraite de *L'Oiseau de Feu* de **Igor Stravinsky** (FLAC 176,4 kHz/24 bits). La définition de l'orchestre est incroyable et chaque





instrument est facilement localisable dans le champ sonore. La dynamique, particulièrement en ce qui a trait aux très basses fréquences, est époustouflante et fait vibrer autant les murs de ma pièce que mon divan avec un impact saisissant. Difficile de croire que tout ça n'est produit que par quatre *woofers* de taille, somme toute, réduite. La précision *chirurgicale* des cuivres leur donne une intensité peu commune. Un vrai délice! Les 300 livrent la marchandise et s'élèvent

d'un échelon lorsque vient le temps de reproduire les fichiers haute résolution.

Dans le dernier 100 mètres, je me suis gâté avec une pièce haute résolution (FLAC 192 kHz/24 bits) repoussant ainsi les limites dynamiques des *Silver*. *Stank* inclus sur le téléchargement d'une compilation **Chesky/Audiogon** est un véritable test où la batterie située dans une salle immense sonne comme une tonne de briques. Wow! On jurerait une captation en 5.1 canaux

tellement la bulle sonore générée est énorme et crédible. Et je me dois de mentionner que mon carnet de notes est resté en blanc à la suite de cette écoute. Seule ombre au tableau, le temps trop court à 4 min 40.

Sur le podium...

Le but avoué de **Monitor Audio**, quant à la refonte de sa populaire série *Silver*, de réaliser une enceinte de haute qualité, relativement compacte et possédant un *look* contemporain associé à une musicalité, une neutralité et des performances olympiques, tout cela à un prix compétitif, est atteint sur toute la ligne. Elles s'accommodent de tous les genres musicaux à la vitesse de l'éclair, que ce soit acoustique, électronique, *dance*, pop, classique, etc. Si vous cherchez une enceinte où l'ensemble surpasse la somme des parties, vous pouvez cesser vos recherches immédiatement. Les *Silver* atteignent facilement la seconde marche du podium et peuvent même prétendre à la plus haute. Je leur décerne donc une médaille d'argent bordée d'or pleinement méritée.

RENSEIGNEMENTS GÉNÉRAUX

Prix: 2 699 \$ la paire, 2 999 \$ laquée noir

Garantie: 5 ans, pièces et main-d'œuvre

Fabricant/Distributeur:

Kevro International Inc.,

Tél.: 1 800 667.6065, www.monitoraudio.ca

Médiagraphie

Symphonic Star Trek: The Klingon Battle, Telarc, CD-80383

Bob Mintzer, *52nd Street*, 2005 Chesky Records Sampler, FLAC, 44,1 kHz / 16 bits

Cassandra Wilson, *Another Country*, FLAC, 96 kHz / 24 bits, HDtracks, 2014 Sampler

Johanne Blouin, *De La Main Gauche*, Usher, *Be There* sampler

Michael Daugherty, *Metropolis Symphony*, Naxos, 8.559635

Buddha-Bar VIII, *La Esperanza*, George V Records

Claude Debussy, *La Mer*, Dutoit / O.S.M., Decca, 430 240-2

Lorde, *Royals*, *Grammy Nominees 2014*, Atlantic, 2-537319

Igor Stravinsky, *The Firebird Suite*, *Infernal Dance*, HRx Sampler 2011, FLAC 176,4 kHz / 24 bits, Reference Recordings

James Haddad, *Stank*, *The Wake Up Your Ears Sampler*, FLAC, 192 kHz / 24 bits, Audiogon / Chesky

Lecteur audio haute résolution Astell & Kern KANN

Puissance, performances dynamiques et son de qualité studio.

- Reproduction DSD native jusqu'à DSD256 et PCM jusqu'à 32bit / 382 kHz
- Connecteurs USB Type-C (chargement et transfert de données)
- Connecteur Micro USB pour sortie audio USB et USB DAC
- Sorties analogiques (2.5 mm balancé et 3.5 mm non-balancé)
- Mémoire flash interne de 64 Go
- Supporte une carte micro SD jusqu'à 256 Go + carte SD jusqu'à 512 Go
- Codec Bluetooth aptX HD et Wi-Fi 802.11 b/g/n (2.4 GHz)
- Batterie Li-Polymer jusqu'à 15 heures d'utilisation

Aussi disponibles:

Astell&Kern, Asona, Bluesound, Cambridge Audio, Cardas Audio, Cocktail Audio, FiiO, Focal, Gutwire, Grado, IsoAcoustics, Micromega, Mobile Fidelity Sound Lab, Musical Fidelity, music hall, NAD, Naim Mu-So, PS Audio, Rega, Solid Tech, Stax, Target, Thorens, Wharfedale, XLO.



Des centaines de produits disponibles en ligne...

AUDIOW3.COM

Enceintes acoustiques 30^e anniversaire **Signature One** de Totem

30 années de passion signées Totem

» Par ADRIEN ROUAH

C'est en 1987 que **Vince Bruzzese** présente un modèle d'enceintes qui va à l'encontre de ce qu'on présente généralement. Il s'agissait d'un petit coffret de moins de 10 litres, de deux transducteurs inhabituels – un petit *woofer*, dont le circuit bobiné fait 3 po de diamètre, associé à un *tweeter* à dôme d'aluminium, sans aucun amortissement interne des coffrets, sans aucune grille de protection... le

tout présenté dans une finition assez spectaculaire. C'est la naissance du *Model 1*. L'histoire de **Totem** commence. Quelques années plus tard, un modèle anniversaire est présenté, soit le *Model 1 Signature*. Le temps passe, le succès grandit pour **Totem**. Et aujourd'hui, 30 ans plus tard, pour célébrer ce trentenaire, une paire d'enceintes baptisée *Signature ONE* est lancée. Préparons-nous à souffler des bougies !



Pour les familiers de la marque, le *nouveau modèle Signature ONE* de **Totem** peut nous confondre au seul regard, car si on évalue rapidement ce qu'on voit, le *Model 1* et le *Signature ONE* sont semblables. Mais ce serait mal connaître la réputation de **Totem** que de vouloir lui attribuer une sorte de *Model 1* version simplement... revisitée pour son 30^e anniversaire. D'ailleurs, comme **Vince Bruzese** l'a dit lui-même dans une entrevue, il fallait que le modèle anniversaire soit d'une autre facture, d'une autre trempe. Pourtant on peut lui reconnaître tout de suite un air de famille, ce modèle *Signature ONE* ne reniant pas ses prédécesseurs.

C'est d'abord la taille du coffret qui diffère, taille augmentée afin d'y loger un transducteur de basse de 6,5 po à la place de 5,25 po à l'origine. Pour le *tweeter*, c'est pratiquement le même, d'origine **Seas**, si ce n'est que le dôme est maintenant constitué d'un alliage d'aluminium et de titane, tout en bénéficiant toujours de la touche personnalisée du concepteur, puisqu'on y trouve la chambre arrière modifiée à l'aide d'un tube fermé en verre, lequel abaisse la fréquence de résonance du transducteur d'aigu, en plus de l'accorder en timbre avec le transducteur de basse. Le placage de bois véritable est semblable, puisqu'on m'a livré une paire au fini acajou ressemblant parfaitement à ce que j'avais eu il y a quelques années. Le pourtour des coffrets est légèrement arrondi pour ce qui est de l'avant, et biseauté à 45° pour l'arrière. Le travail de placage est de toute beauté et réalisé de main de maître.

En ce qui a trait à la partie arrière, on découvre le tube d'évent placé dans l'axe du *tweeter* et la grande plaque d'aluminium anodisé noir qui supporte les deux paires de borniers **WBT**. Qu'il est bon de constater la fidélité de la compagnie **Totem**... en haute-fidélité! Ici pas d'imitation, pas de copie douteuse de l'original **WBT** plaqué or en quatre couches. De véritables bijoux que ces borniers choisis par **Totem** depuis très longtemps et avec raison. Nous avons donc droit avec ce modèle *Signature ONE* 30^e anniversaire, à une double paire de borniers et à la possibilité de bi-câblage souvent offerte par la société. Il sera intéressant, d'ailleurs,

de tenter l'expérience en bi-câblage avec l'électronique de puissance, une fois celle-ci choisie.

Quant à la partie interne, invisible, **Totem** utilise ce qui il a de meilleur et surtout, fait à souligner, ce qui répond ou a répondu à des tests subjectifs poussés. En témoignent les différents types de condensateurs et de résistances, le concepteur ayant mélangé les différentes natures afin de les intégrer à un résultat sonore, soit celui qu'il désirait. On voit là le profond désir de plaire musicalement, d'authentifier un timbre particulier. En cuisine, on parlerait d'*assaisonnement pour chaque ingrédient de la recette* comme pour parfaire le plat qu'il nous servira, et le mettre au goût du chef, comme pour y apposer sa *signature*. De toute évidence, la sélection des composants est de très haute qualité, ainsi que les fils de liaison interne, comprenant un souci particulier de mise en œuvre. Par

exemple, on bloque les fils pour ne pas qu'ils vibrent, les turbulences d'air à l'intérieur d'un coffret étant assez incroyables, en plus de les gainer de mousse afin de détruire presque totalement leur présence dans le volume d'air. Le montage des deux haut-parleurs, l'encastrement et le vissage ainsi que la réalisation des filtres, sont exemplaires, comme toujours de la part de **Totem**.

L'intérieur du coffret ne révèle aucun amortissement traditionnel (laine de verre ou mousse synthétique), mais est fidèle à sa conception des premières années. Le manufacturier choisit un enduit de Borosilicate en guise d'amortissement, qu'il place sur toutes les surfaces internes du coffret. Un séparateur en bois ajouré, relie toutes les parois et agit comme régulateur avant que l'air passe dans le tube d'accord. Là encore, l'intérieur est aussi soigné que l'extérieur ou, en d'autres mots, ce que vous ne voyez pas



Transmettez de la musique en haute résolution en toute transparence dans plusieurs pièces de votre maison. Les produits Naim Mu-so, Uniti et la série Classic sont compatibles.

Uniti
naim

Filtronique • Filtronique CLUB.com
WWW.FILTRONIQUE.COM 
9343, LAJEUNESSE, MONTRÉAL, TÉL. (514) 389-1377

correspond à ce que vous voyez. C'est ça **Totem**!

Le courage, la légende...

Il aura fallu une bonne dose de courage pour présenter un petit modèle, il y a 30 ans, et le faire durer jusqu'à aujourd'hui, car non seulement a-t-il perduré, mais il a fait avancer Totem. Une sorte d'étincelle de démarrage qui assure une lumière permanente. À propos de courage, je me rappelle surtout de la présentation sans cache protecteur sur la partie avant des coffrets et qui faisait polémique... Et c'est pourtant le concepteur, **Vince Bruzzese**, qui avait raison, car, en fait, pourquoi se donner tant de mal pendant la conception sonore du produit et tout gâcher avec un tissu cachant ses transducteurs en plus d'un cadre pour en maintenir la tension? Je comprends aussi l'idée de protection que présente une grille, pratiquement obligatoire pour protéger des doigts curieux. Grâce aux petits aimants puissants d'aujourd'hui, le problème esthétique est réglé, car ceux-ci disparaissent sous le placage et assurent qu'une grille de protection soit sérieusement fixée tout en présentant une esthétique convaincante.



Un courage tiré d'une persévérance et d'une détermination ayant permis d'affronter bien des idées préconçues en audio... Tenez, celle par exemple qui montre du doigt les *tweeters* à dôme métallique. Selon moi, ceux qui critiquent ce type de *tweeter* n'ont jamais frappé sur une cymbale ni entendu scintiller les harmoniques en découlant. Seules les chambres de compression sonnent authentiques en matière d'énergie dans les aigus, mais les dômes métalliques sont tout de suite en deuxième position, surtout ceux renforcés (ou formés) de titane ou de béryllium. Ensuite, je classerais les rubans (en pur métal, aussi) et enfin, en dernier, les dômes en tissu, même si j'en connais d'assez exceptionnels. Je parle ici d'énergie pure, et non pas de qualité supérieure pour l'un ou pour l'autre type de *tweeter*. Bien sûr, dans tous les cas de figure, le filtrage devra être à la hauteur des haut-parleurs choisis et en concordance. Pour pouvoir établir une légende dans l'audio, et **Totem** est en voie d'y parvenir, il faut bien ce mélange particulier d'audace, de persévérance et de conviction.

Préparation à l'écoute – on allume les bougies

J'ai placé les *Signature ONE* sur mes supports habituels et je les ai positionnées exactement au même endroit, avec le même espacement, et à la même distance des murs que les miennes. C'est comme ça que je commence et ensuite, je modifie si besoin est. Pendant les premiers essais musicaux, j'ai dû approcher les enceintes du mur arrière pour régler l'équilibre de réponse globale. Je ne les ai pas approchées aussi près que ce que propose **Totem** dans certains cas (2 ou 3 po), mais plutôt à 13 po, ce qui est deux fois plus près de mes murs qu'habituellement. Les faces avant n'étaient pas orientées vers l'auditeur, afin de pouvoir mieux bénéficier de l'aspect tridimensionnel de petites enceintes. Bien sûr, l'écoute s'est faite sans cache et en simple câblage, comme d'habitude.

Voici la musique – on souffle les bougies

Ta Tempête de **Sarah Toussaint-Léveillé** commence bien pour l'essai des *Signature ONE* de **Totem**, car j'entends parfaitement le bruit de fond de l'amplificateur de guitare. Bien sûr, c'est durant l'intro seulement

qu'on perçoit le grésillement, car plus tard, à la reprise, tout disparaît. Pour une entrée en matière, c'est fort, car j'avais décelé ce bruit avec mes écouteurs. Pour la pièce *Dans mon cahier*, le tempo est continu et présent avec le *Signature ONE*. La basse est volontairement discrète, mais je peux la suivre facilement. Par contre, la voix semble maintenant en retrait par rapport à la pièce *Ta Tempête* où, là, l'ingénieur du son a plutôt placé la voix en avant avec une prise plus intimiste. Excellent avantage que celui de pouvoir percevoir les différents choix de prises de son.

Après une jolie voix de jeune femme, suit celle d'un homme qu'on reconnaît entre mille, la voix typée de **Richard Desjardins**. Belle réalisation que cet album *Kanasuta*, précis et mixé tout proche de la perfection. Et belle prestation des enceintes **Totem Signature ONE** en général, avec un grave présent et généreux par rapport à la taille des enceintes. C'est toujours surprenant d'entendre autant de basses d'un si petit coffret, et si l'équilibre est bon, s'entend le désir de séduire l'auditeur avec une accentuation physiologique du haut et du bas du spectre. L'oreille est flattée rendant l'écoute plus facile, avec une restitution qui peut combler un audiophile, aguerri ou moins intéressé, par de petites enceintes. Le moins que l'on puisse dire, c'est que l'écoute est toujours agréable et précise comme pour *Le Gala* où la contrebasse suit de façon originale la voix de **Richard Desjardins** qui récite. Quelques cordes ensuite viennent nous chatouiller avec un texte italien. La diversité d'interprétation de ce disque permet de bien se rendre compte de la polyvalence des *Signature ONE* de **Totem**. Si on reconnaît la voix, on est propulsé dans un autre univers à chacune des pièces, et **Totem** accomplit sa mission.

Du jazz maintenant, **Everyday Learning**, pour les *Signature ONE*. Une formation classique de quatre personnes, guitare, clavier, basse et percussions, et une écoute vraiment agréable parce que juste et lumineuse, grâce surtout à cet effet physiologique qui rend l'écoute de ce type de musique légèrement chatoyante, donc encore plus agréable. Je sais que ce disque ne brille pas par son aspect scénique – on ressent très peu l'espace entre les musiciens, mais la priorité a été donnée à la présence des instruments qui sont révélés avec justesse.



*Look classique
et technologie haut
de gamme novatrice!*



Acoustique Technologies

1970, rue Beaubien E
Montréal QC
T.: 514.387.4944

Brosseau.ca

3256, rue Grande Allée
Saint-Hubert QC
T.: 450.678.3430

Centre HiFi Groupe Select

217, rue Principale E
Sainte-Agathe-des-Monts QC
T.: 819.323.4417

Fillion Électronique

5790, rue Sherbrooke E
Montréal QC
T.: 514.254.6041

Filtronique

9343, rue Lajeunesse
Montréal QC
T.: 514.389.1377

Laliberté Électronique

1007, rue Fontaine
St-Jean-Chrysostome QC
T.: 418.839.4328

Radio St-Hubert

6278, rue St-Hubert
Montréal QC
T.: 514.276.1413

Sensation Musicale

84, rue Dufferin
Granby QC
T.: 450.375.9480

Villeneuve Audio Vidéo

50, rue Gauthier N
Joliette QC
T.: 450.755.1696



BANC D'ESSAI STÉRÉOPHONIE

Encore une fois, les **Totem Signature ONE** charment et étonnent, surtout si le volume est un peu élevé. En fait, il faut souligner ce point très important, je ne crois pas que M. **Vince Bruzzese** fasse des enceintes pour une écoute à bas niveau, une musique de fond, mais plutôt pour jouir d'une écoute sérieuse avec un volume sérieux aussi. Souvent, les fabricants d'enceintes indiquent la fourchette d'utilisation de leurs modèles; par exemple, ils écrivent *Pour amplis de 50 à 150 W* dans la liste des caractéristiques, ce qui nous renseigne sur ce qui devrait donner le plus de plaisir de la part des enceintes quant à la puissance des composants électroniques à utiliser avec ledit modèle. Pour ma part, j'ai toujours remarqué qu'un ampli puissant donnait des résultats plus intéressants en matière de dynamique. En fait, je crois qu'il est toujours avantageux d'avoir une bonne réserve en puissance afin de pouvoir mieux jouir des dynamiques possibles, que ce soit en analogique ou en numérique, et ceci est encore plus vrai si les enceintes sont de type moniteurs. Belle présence avec cet enregistrement de **Vue d'Ensemble**, la musique coule, on écoute, on vibre, on est séduit. Chaque morceau est fidèlement traduit par les *Signature ONE*.

Maintenant au tour de **Charles Dutoit** de diriger *Carmina Burana*, cette œuvre si difficile pour les appareils audio. Immédiatement, le côté grandiose marque les esprits lors de l'écoute, et si votre modèle d'enceintes est étriqué ou incapable de faire une démonstration cohérente, si votre modèle n'est pas capable d'accentuer la scène qui doit dépasser vos propres murs, c'est l'ennui ou pire, l'échec assuré. Dans le cas des *Signature One*, c'est ce disque qui m'a permis de bien positionner les enceintes et d'obtenir un équilibre spectral agréable dans ma salle. Le cœur s'en sort souvent assez bien, mais c'est lorsque l'orchestre intervient de manière agressive que les choses se compliquent, pour la plupart des enceintes. Dans le cas des **Totem**, et grâce à cet effet physiologique volontaire de la part du concepteur, on a droit à une prestation tout à fait concordante avec ce que l'on attend. Les chœurs sont beaux et articulés, les pointes de dynamique sont impressionnantes et elles le sont encore plus si on ouvre les yeux pour mieux voir ce qui remplit notre salle somme toute assez petite. Les amateurs de musique classique risquent d'être comblés par la vivacité de transmission des *Signature ONE* qui séduiront toujours l'auditeur. L'image peut être grande, ou ponctuelle quand il se doit, correspondant tout à fait à ce qui se passe dans le disque. Disque difficile disais-je, mais une œuvre qui passe de façon magistrale, bien transmise grâce à la réalisation de **Totem**, qui n'a pas à rougir de la taille modeste des *Signature ONE*.

Conclusion

J'ai choisi volontairement des œuvres et des interprètes québécois pour souligner l'anniversaire d'une société qui est née à Montréal, au Québec, il y a trente ans, maintenant populaire à travers le monde. Mais qu'est-ce qui peut expliquer un tel succès? Selon moi, je vous dirais que c'est la ligne directrice d'une philosophie d'entreprise qui va droit au but pour l'auditeur comme pour la distribution. **Totem** respire la droiture commerciale et le

très grand respect de son client, qu'il soit conquis ou à conquérir, et c'est selon moi, l'explication principale de ce succès. L'amateur d'enceintes **Totem** se voit bien et se reconnaît bien dans ces produits dont il suit l'évolution, soit toute nouveauté de **Totem** – comme par exemple ce modèle anniversaire, attendu avec impatience. Et il est digne de l'enthousiasme qu'il suscitera.

Pour ma part, je comprends facilement pourquoi il existe une clientèle fidèle des enceintes acoustiques que conçoit et propose **Totem**. Avec un son particulier, qui porte la signature magistrale de son concepteur depuis tant d'années, on ne peut que féliciter tant de succès, dûment mérité. La notion enviable de fidélité ne s'acquiert pas facilement surtout si, comme M. **Vince Bruzzese**, on n'a pas choisi le chemin facile que représente la diffusion de musique. Bon 30^e anniversaire, donc, à la société québécoise honorable qu'est **Totem**, et souhaitons-nous de souligner la présentation d'autres modèles au cours des années qui suivent. **Mag@zine TED** parlera avec plaisir de ces nouveautés **Totem** toujours intéressantes et surtout, toujours très attendues de la part des audiophiles.



RENSEIGNEMENTS GÉNÉRAUX

Offertes en finis: acajou, frêne noir ou blanc satiné

Prix: 3 300 \$ la paire

Garantie: 5 ans, pièces et main-d'œuvre

Fabricant/distributeur: Totem Acoustic, Tél.: 514.259.1062, www.totemacoustic.com/fr

Médiagraphie

Sarah Toussaint-Léveillé,

La mort est un jardin sauvage, FLC-1747

Richard Desjardins, *Kanasuta*,

Distribution Select, FUCD-6

Vue d'Ensemble, *Everyday Learning*,

Distribution directe et indépendante

Carl Orff, *Carmina Burana*, Ch. Dutoit,

Decca London, 455 290-2



Rendez votre maison
de rêve plus futée

Une maison équipée du système de domotique de première qualité Control 4®, cela signifie plus de confort, de commodité et plus de sécurité – sans souci. Avec les solutions Control4, il est facile de prendre les commandes – lumières, sécurité, contrôle de la climatisation, cinéma maison, musique, et plus encore, que vous soyez à la maison ou en déplacement. Des toiles qui remontent lorsque le soleil se lève. Des alertes texte qui vous sont envoyées lorsque les enfants arrivent de l'école. À partir d'une seule touche, les lumières mettent l'ambiance parfaite pour votre réception. Une fois votre journée de travail terminée, les thermostats montent le chauffage pendant que vous revenez à la maison. C'est une meilleure qualité de vie, automatiquement.

Brosseau.ca
450.678.3430

Solutions Audio Vidéo
450 464 6617

Exact Audio-Vidéo
450.629.8405

Sonxplus
www.sonxplustechnologies.com

Control 4®

Le baladeur audionumérique compact XDP-30R de **Pioneer**

Haute résolution et mobilité

» Par **MICHEL FORBES**

Une bonne partie de notre vie urbaine se passe dans les transports publics, le trajet type est de plus ou moins deux heures par jour. L'écoute de la musique, en déplacement, rend le trajet plus agréable et permet de décrocher des ennuis quotidiens du travail ou des aléas de la vie moderne. Écouter de la musique tout en se déplaçant est devenu la norme depuis l'introduction du vénérable *Walkman*, du *CD* portable, du lecteur *Mini-Disc* et finalement du baladeur.

Aujourd'hui c'est votre téléphone intelligent qui fait office de lecteur et de baladeur, même si son prix est de plus en plus élevé et que les fonctionnalités sont constamment améliorées, le bât blesse lorsque vient le moment de supporter les formats haute résolution ou d'avoir une amplification digne de mention pour alimenter votre paire d'écouteurs préférés.

La compagnie **Pioneer** nous propose son tout dernier-né, le *XDP-30R*, un baladeur audionumérique compact qui saura combler l'audiophile nomade le plus exigeant. Même s'il est plutôt petit, il a beaucoup à offrir

grâce à sa technologie de pointe et à son amplification puissante. En route pour un test étoffé du *XDP-30R*.

Sous ses aspects extérieurs

Le *XDP-30R* de **Pioneer** est moulé dans un châssis monobloc en aluminium, et sa petite taille le rend facile à transporter, et ce, dans n'importe quelle poche de vêtement ou à l'intérieur d'un sac. Les dimensions externes sont de 93 mm x 63 mm x 14 mm, soit sensiblement la moitié de la taille d'un téléphone mobile. Le poids total du baladeur est d'à peine 120 g. Un écran tactile de 50 mm x 40 mm sert à la navigation et permet d'accéder aux fonctions de lecture ainsi qu'aux divers paramètres de configuration.

À la gauche, on retrouve trois boutons ronds qui servent d'interrupteur pour la lecture, l'avancement ou le recul. Deux fentes pour accommoder des microcartes *SD* sont présentes sur le côté pour un total de stockage externe de 500 gigas. À noter que le *XDP-30R* est livré avec une mémoire interne de 16 gigas. Sur la droite, un contrôle rotatif denté de soixante et un pas, de couleur cuivre, est utilisé pour ajuster le volume d'écoute. Au bas, un bouton à glissière,

incrusté, sert de clé de verrouillage pour assurer une lecture sans interruption lors des déplacements. Une prise micro-*USB* de type *OTG (On The Go)* se trouve au bas du *XDP-30R* pour permettre le branchement d'une alimentation murale ou *USB* issue d'un ordinateur. Exceptionnellement sur le dessus, deux prises d'écouteurs, dont une de 2,5 mm de diamètre destinée à une sortie en mode balancé, et le bouton de mise en marche complète le tout.

Esthétiquement et physiquement, le *XDP-30R* est un bel objet au design épuré qui inspire la solidité. Cependant, je comprends mal que s'affiche une sérigraphie au bas de l'appareil. Typiquement, ce genre d'information est placé sur une matière plastique amovible qu'on enlève dans les premières secondes d'usage. D'ailleurs, sur divers sites Internet, on peut observer que cette sérigraphie est absente du *XDP-30R*. Vous me direz



que tout est dans l'œil du consommateur, mais ces inscriptions ne sont d'aucune utilité.

Sous ses aspects intérieurs

Les DAP (**D**igital **A**udio **P**layer) proposés par **Pioneer** utilisent le système d'exploitation allégé, *Android* version 4.4.2, pour appuyer les diverses fonctions et la navigation dans l'interface usager. Les concepteurs ont pris soin de séparer les circuits dédiés au décodage et à l'amplification des sorties casque. De cette façon, le rapport signal-bruit des circuits analogiques est amélioré grâce à l'isolation du trajet des signaux numériques et analogiques.

Pioneer utilise les puces du manufacturier **ESS** pour gérer la conversion numérique à analogique ainsi que l'amplification des deux sorties de casque. La puce *ES9018C2M* s'occupe du décodage numérique à analogique et est capable de lire les fichiers audio jusqu'à 192 kHz/32 bits et les fichiers *DSD*



Photo: Michel Forbes

Puissance, performance & personnalité



P
Paradigm

PERSONA



★ SPÉCIALISTE ★

DEPUIS

1965

★ SON & IMAGE ★

LE MAGASIN AUDIOLIGHT

355 rue Marie-de-l'Incarnation Québec, G1N 3G9 418-687-9252
Visitez-nous en ligne à : MAGASINAUDIOLIGHT.COM



jusqu'à 5,6 Mhz (DSD64). Le **Pioneer XDP-30R** peut lire les formats de fichiers numériques *FLAC*, *ALAC*, *WAV*, *AIFF*, *AAC*, *MP3* et *DSD (DSF)* et *MQA*. L'amplification des sorties pour les casques est assurée par la puce *ES9601K*.

Grâce à une configuration complètement asymétrique des canaux gauche et droit, la puissance possible est de deux fois 75 mW en mode asymétrique et de deux fois 150 mW en mode symétrique pour un rapport signal-bruit avoisinant les 115 dB. De ce tandem résulte une excellente reproduction sonore et suffisamment de puissance pour alimenter la majorité des casques d'écoute ayant une impédance entre 30 ohms et 600 Ohms. Un circuit processeur de signal numérique est présent pour prendre en charge le suréchantillonnage et divers filtres.

La connexion sans-fil est offerte en mode *WiFi a/b/g/n* et permet l'accès au service de musique en ligne tel que **Tidal**, **Deezer** et **Tune In**. Pour l'instant, ce service n'est pas offert pour **Spotify**. **Pioneer** a pris soin d'inclure deux horloges, l'une pour la famille

de fréquences d'échantillonnage de 44,1 kHz et l'autre pour la fréquence de 48 kHz et ses multiples. Cette approche est idéale pour permettre un décodage parfait sans altération de la fréquence d'échantillonnage originale ainsi que pour réduire les erreurs de gigues. Le *XDP-30R* est compatible avec la norme *Bluetooth A2DP/AVRCP* pour le branchement sans-fil à des haut-parleurs, des écouteurs ou des radios d'auto.

La puissance de la pile d'alimentation interne est de 1,630 mAh pour une autonomie de quinze heures selon les spécifications du fabricant. Aucun chargeur n'est inclus avec le *XDP-30R*. Une alimentation externe continue de 5 volts ou un branchement *USB* avec un ordinateur sera nécessaire pour recharger la batterie interne.

Mise en marche... à pied, en bus, en métro, en auto...

Même si l'écran d'une résolution de 320 pixels par 240 pixels est relativement petit, la navigation dans le menu du *XP-30R* est intuitive et conviviale. La mise en réseau *WiFi* est cependant un peu laborieuse pour ce qui est de l'entrée des données relatives à la sécurité, mais heureusement, il est possible de voir le mot de passe.

Il est bon de mentionner que contrairement à son grand frère, le modèle *XDP-100R*, la version actuelle du logiciel ne permet pas le contrôle externe du *XDP-30R* par des applications compatibles à la norme *DLNA*. C'est un peu dommage, car le *XDP-30R* pourrait servir de *Streamer* sans-fil et ainsi permettre la lecture à distance au moyen d'un serveur musical branché à votre réseau interne.

Un logiciel nommé *X-DAP Link* est offert en téléchargement et permet de transférer les fichiers de votre ordinateur au baladeur. J'ai préféré copier mes fichiers dématérialisés *FLAC* et *DSD* directement de mon serveur à la carte *microSD* de 64 gigas. Une fois insérés dans le baladeur, les fichiers sont indexés par le système d'opération. Il est à noter que l'image de la couverture doit être intégrée à vos fichiers pour être visible à l'écran, et ce, même si la pochette en format *JPG* se trouve dans vos dossiers. Si nécessaire, des logiciels gratuits sont disponibles pour effectuer cette tâche et dans mon cas, le logiciel *MP3Tag* a été utilisé.

Une fois catalogué, tout le contenu de votre carte est maintenant disponible pour la navigation soit par artiste, par genre, par liste de lectures ou autre sélection. Le *XDP-30R* permet la lecture *Gapless*, ce qui est maintenant la norme pour l'écoute des fichiers en continu sans interruption entre le passage d'un morceau à un autre. Différents paramètres sont disponibles dans le menu, dont un excellent égalisateur 10 bandes permettant de compenser la réponse en fréquence de vos écouteurs. Il est possible de suréchantillonner la lecture de tous les fichiers en format 192 kHz, et même d'activer le traitement en mode 32 bits. Libre à l'utilisateur d'explorer les diverses possibilités offertes. Pour ma part, j'ai laissé l'essentiel des paramètres à leur position nominale.

Dans le cadre des tests effectués dans ce banc, j'ai choisi une paire d'écouteurs intra-auriculaires *11 Neo* de la marque **Meze**. De bonne fabrication, confortables et très abordables, ces écouteurs m'ont accompagné lors de mes déplacements dans le transport



BANC D'ESSAI STÉRÉOPHONIE

en commun, de tandem avec le *XDP-30R*. La qualité sonore ne sera qu'améliorée si vous utilisez des écouteurs plus sophistiqués ou plus onéreux, le circuit d'amplification du *XDP-30R* étant suffisamment puissant pour alimenter la plupart des casques d'écoute d'impédances variées. En mode asymétrique, ce sont les écouteurs **Pioneer** SE-Monitor5 qui ont servi à l'évaluation, et la différence est surtout marquée par un son plus profond et une excellente dynamique.

L'écoute nomade

Commençons cette séance d'écoute comparative par des fichiers en format *DSD*. La reproduction sonore est vraiment typique du format *DSD* et c'est avec la sonorité des cymbales qu'on détecte facilement la douceur et l'intégrité du format *DSD*. La pièce *Black Market* de **Weather Report** est bien reproduite ici, avec la myriade de percussions et de cymbales qui explosent tout en couleur, comme un feu d'artifice. La marge dynamique est présente et la séparation entre les canaux est bien élargie. Chaque petit détail des instruments provenant de ces excellents musiciens est bien découpé, vraiment palpable. J'apprécie beaucoup le côté soyeux de la reproduction en *DSD* qui, à mon avis, est un peu moins tranchante que le *PCM*.

Idem avec le classique *Blue Rondo A la Turk* de **Dave Brubeck**, le son des cymbales nous confirme la qualité sonore. On est étonné de constater autant de qualité sonore provenant du minuscule lecteur.

Je poursuis mon évaluation en écoutant des fichiers encodés en format *FLAC* de résolutions variées. C'est avec le groupe danois **Trentemøller** et l'album *The Last Resort* que je me déplace, littéralement enveloppé par cette musique organique et orchestrale. Tous les synthétiseurs et le mixage complexe sont parfaitement découpés en couches fines et successives... rien à dire... je suis transporté... le son est clair et défini, mais sans distorsion.

Ensuite avec l'album *Closer*, de la chanteuse norvégienne **Beady Belle** qui, comme le titre l'indique, nous mène droit à

une perception de proximité et d'intimité. L'écoute en circuit fermé, avec les écouteurs, nous rapproche vraiment près des détails quasi microscopiques des instruments et de la qualité de mixage. La voix est magnifiquement rendue sans altération ou exagération, finalement très neutre.

En mode acoustique, c'est avec l'album *Solo* d'**Egberto Gismonti** sur étiquette **ECM** que mon test se poursuit. Grâce à l'excellent rapport signal-bruit du *XDP-30R*, on ne peut qu'apprécier la marge dynamique et le côté sombre du doigté de **Gismonti** qui nous fait voyager dans le Brésil profond sur la sonorité puissante d'une guitare huit cordes prêtée à **Egberto** par nul autre que **Ralph Towner**.

Comme l'Halloween est bientôt à nos portes, je reluque vers le côté obscur du rock pesant et opte pour le premier album de **Black Sabbath**, ici offert en version haute résolution avec un échantillonnage de 88,2 kHz. Pure nostalgie et plaisir coupable qui m'enveloppent... ayant écouté cet album sur toutes sortes de médiums et dans des conditions fumeuses. Cette version fait paraître le groupe **Black Sabbath** comme un véritable orchestre symphonique à la sauce **Morricone**, les blues et rock dur s'y retrouvent au fil des différents morceaux, et on est surpris de l'espace et de l'air qui isolent et distinguent parfaitement les divers instruments. Une musique définitivement inspirée et parfaitement reproduite par le baladeur *XDP-30R*. C'est avec la pièce *Sleeping Village* que j'éprouve le plus de sensations, la basse est vraiment bien définie et accompagne le son de la batterie qui est plus grand que nature. S'ensuit une bagarre enflammée de guitares gauche/droite... digne des spaghettis *western* de **Sergio Leone**.

Une fois connecté sur le *WiFi* de l'autobus de mon transporteur préféré, et prêt pour un parcours de cinquante minutes vers la métropole, je me branche sur mon compte **Tidal Hi-Fi**. La navigation sur **Tidal** est fluide, mais je considère qu'il est préférable d'avoir quelques listes de lecture disponibles en ligne pour simplifier le choix de votre musique préférée. Tout fonctionne bien

«Son

Britannique »



Transport Blu-ray Cambridge Audio CXU HD



audi
D'OCCASION

514.522.2020

www.audio-occasion.qc.ca



et la lecture est constante sans aucune interruption, la qualité sonore offerte en mode *hi-fi* sur le site de **Tidal** est généralement très bonne, rien à redire de ce côté, car c'est le minimum attendu d'un service qui coûte vingt dollars par mois. Le format *MQA* est disponible chez **Tidal**, une série de listes de lecture est offerte dans différents styles de musique. Sans tomber dans la polémique des bienfaits de ce nouveau format, il est clair que la qualité de son *mastering* est bien contrôlée, mais pour l'instant, il est vraiment difficile d'affirmer la supériorité de l'encodage *MQA*, considérant que les fichiers *PCM* et *DSD* sont parfaitement décodés et reproduits par le *XDP-30R*.

Une application de contrôle à distance du *XDP-30R* est disponible en ligne au magasin *Android* si vous désirez contrôler le *XDP-30R* à partir de votre téléphone intelligent.

La durée déclarée de la batterie est de quinze heures selon le manufacturier, mais à l'usage, je dirais qu'elle est d'entre six et huit heures et il est fortement recommandé de mettre hors fonction le *Bluetooth* et le *WiFi* pour préserver l'énergie du *XDP-30R*.

Passons maintenant au pairage *Bluetooth* dans la voiture. Contrairement à son grand frère le *XDP-100R*, le *XDP-30R* a refusé de se connecter à la radio de ma voiture **Volkswagen**. Par contre dans notre deuxième voiture, de marque **Toyota**, le *XDP-30R* a été détecté et reconnu du premier coup. Le *Bluetooth* est plus une commodité qu'une fin en soi, le rendu sonore étant plutôt unidimensionnel et sans reflets.

Si nécessaire, il est possible de transformer une des sorties d'écouteurs en sortie ligne, ce qui est idéal si vous désirez brancher le baladeur sur une entrée auxiliaire de votre amplificateur intégré.

Retour à la maison et conclusion

Le baladeur audionumérique compact *XDP-30R* de **Pioneer** rend parfaitement hommage à la musique qu'il reproduit. Son petit volume n'enlève rien à sa puissance ni, à la rigueur, à la reproduction de vos fichiers de musique dématérialisée en format *PCM* ou *DSD*. Il contient suffisamment d'espace de stockage pour vous permettre de transporter vos albums ou vos morceaux préférés dans vos déplacements nomades ou en mode sédentaire.

Ne vous méprenez pas, car le *XDP-30R* se présente comme le modèle d'entrée de gamme chez **Pioneer**, mais il vous surprendra par sa sonorité dynamique et définie qui, grâce à son duo d'amplificateurs, permettra le jumelage avec tout type d'écouteurs. Je termine maintenant cet article, j'arrive au terminus... il est temps de passer en mode audio nomade avec le *XDP-30R*.

NDLR: quelques instants avant d'aller sous presse, une mise à niveau du logiciel pour l'appareil *XDP-30R* venait tout juste d'être lancée. Voici les fonctionnalités ajoutées à l'appareil:

- soutien du format **Tidal MQA**;
- ajout de la fonction *Playlist* via le *X-DAP Link* (v 1.3.0)*;
- changement de la méthode de saisie *Software Keyboard* «a/A/capital»;
- amélioration de la stabilité opérationnelle.

*fonctionnera avec la prochaine mise à jour «*X-DAP Link* (v 1.3.0)»
Ajouter la fonction *Playlist* (*New Create / Copy / Edit / Delete / Transfer / Back-up* etc.)

RENSEIGNEMENTS GÉNÉRAUX

Disponible: en noir / graphite ou en blanc / argent

Prix: 599,99 \$

Garantie: 12 mois, pièces et main-d'œuvre

Distributeur/fabricant: Pioneer Électronique du Canada,

Tél: 1 844.679.5350 ou au Québec, le 819.380.7041,

www.pioneerelectronics.ca/POCFR

Médiagraphie

Weather Report, *Black Market*

Dave Brubeck, *Blue Rondo A la Turk*

Trentemøller, *The Last Resort*

Beady Belle, *Closer*

Egberto Gismonti, *Solo*, ECM

Black Sabbath, *Sleeping Village*





— ALBUM GAGNANT —
 Best Audiophile Recording
 — Analogue
 The Rocky Mountain
 International HiFi Press Awards 2017

ANNE BISSON TRIO FOUR SEASONS IN JAZZ LIVE AT BERNIE'S

**NOUVEAU
 ÉDITION LIMITÉE**



3000 copies numérotées
119\$ 2x LP • 45 RPM • 180 g

Cet album «direct-to-disc»* a été enregistré en direct et masterisé à Hollywood (Californie) avec deux des plus grands ingénieurs de notre époque qui ont réussi à capter toute la chaleur, la présence et l'incroyable musicalité de ce trio remarquable..

Mastering par
Bernie Grundman
 Carol King's «tapestry», Steely Dan's «Aja», Michael Jackson's «Thriller», Prince's «Purple rain», and Dr. Dre's «the Chronic» et plus.

Ingénieur de son
Michael C. Ross
 Christina Aguilera, Counting Crows, Mick Jagger, Keith Richards, Barry White, Eric Clapton, Herbie Hancock et plus.

* «direct-to-disc»: Vinyle gravé en direct durant la performance avec une chaîne d'enregistrement 100% analogue.

Amplificateur intégré Uniti Nova de Naim

Ancré dans les technologies modernes



» Par **BENOIT VARIN**

Au fil du temps, certaines entreprises œuvrant dans le domaine audio se sont bâti une réputation tellement riche et substantielle avec les appareils qu'ils ont offerts aux amateurs, qu'elles ont réussi à devenir littéralement une entreprise culte auprès de leur clientèle qui lui voue une fidélité presque inébranlable. **Naim Audio** fait clairement partie de celles-là. Véritable fleuron de l'industrie audio anglaise, l'entreprise conçoit des appareils qui deviennent références depuis le début des années 1970. Depuis son *NAP 160* lancé au début de cette décennie, Naim en a fait du chemin, et c'est le moins que l'on puisse dire, alignant les succès un après l'autre.

En ces temps modernes, les technologies ont évolué, elles se sont aussi raffinées. Elles tentent toujours de répondre aux aspirations des audiophiles qui, eux, sont de plus en plus exigeants envers leur matériel audio. Cette réalité n'a jamais semblé faire peur à

Naim Audio qui nous présente toujours des appareils à la fine pointe comme les intégrés de la série *Nait* ou le *Statement* qui sont déjà des exemples de raffinement.

L'année 2014 fût importante pour **Naim** avec le lancement de la série *Mu-So* qui ouvrait la porte à quelque chose de nouveau. Les systèmes tout-en-un. Très peu d'amateurs auraient cru que l'entreprise anglaise se laisserait tenter par l'expérience, mais elle l'a fait, amassant au passage un *Red Dot Award* en 2015 pour le design du *Mu-So* qui a littéralement redéfini les standards dans cette catégorie.

Avec plusieurs solutions pour l'écoute de musique en flux et la réseautique maison, **Naim** a solidifié sa réputation dans le domaine de l'audionumérique. Sa dernière série baptisée *Uniti* témoigne bien de cette prise en main sur les nouveaux médias d'écoute. Cette nouvelle famille d'amplificateurs intégrés



« L'exercice se poursuit avec un retour sur **Tidal** avec Beyond Turbines. Sur Cobra Rings Twice, c'est la dynamique qui m'interpelle. Autant sur les portions plus paisibles que sur les envolées instrumentales complexes, le **Naim Uniti Nova** est toujours au sommet de son art. L'accord basse électrique/batterie est complètement en synergie. »

semble être une solution à la majorité des besoins de l'audiophile moderne sur un même appareil.

Observations physiques et techniques

Pour ce banc d'essai, j'ai la chance d'évaluer le produit qui se trouve au milieu de la lignée, soit le *Uniti Nova*. Effectivement, le *Nova* partage le pavé avec le petit *Atom*, avec ses 40 watts en puissance exploitable ainsi qu'avec le grand frère le *Star* qui, lui, est doté du même amplificateur de puissance que le modèle à l'essai, soit 80 watts par canal à 8 ohms, comprenant également un lecteur optique et un disque dur interne visant à convertir et à stocker nos fichiers musicaux. Tous les appareils *Uniti* comportent une section de préamplification analogique et, bien sûr, une section numérique dotée d'un lecteur de musique en *streaming* ainsi que la possibilité de mettre en œuvre un serveur musical maison.

Ce qui est très intéressant est que **Naim** a mis à la disposition de la clientèle le *Core*, qui est le lecteur-convertisseur de la gamme *Uniti*. En plus de *ripper* votre collection de *CD*, il stocke les fichiers convertis sur un disque dur interne remplaçable. Il est donc possible d'équiper les modèles *Nova* et *Atom* de ce périphérique pour compléter l'ensemble.

Dès la prise en main du *Nova*, je constate la qualité de l'emballage de protection. Effectivement, lors de l'ouverture de la boîte,

on voit rapidement que l'amplificateur est protégé par différents éléments en mousse assez rigide comprenant des sections pour la manette et les documents papier. Ce type d'emballage, de qualité, mettra dès lors le client en confiance. Je dois dire que malheureusement ce ne sont pas tous les manufacturiers qui prennent soin de cet aspect.

Au premier coup d'œil, le *Nova* se présente comme un bloc plutôt monolithique, noir brossé, penchant plus vers la sobriété que vers l'éclat. Mais une fois que le *Nova* est complètement dévoilé, apparaît cette qualité de fabrication avec, entre autres, l'immense molette, pour le volume, située sur le dessus du boîtier. Mis à part cet élément imposant, toutes les lignes de l'appareil sont simples et droites, ce qui lui confère un *look* à la fois moderne et très épuré. Les deux dissipateurs de chaleur s'intègrent à merveille aux panneaux latéraux et l'assemblage de l'ensemble se fait sans aucune vis apparente.

À l'arrière, le panneau de branchements est intéressant offrant plusieurs entrées, soit deux entrées optiques, deux entrées coaxiales sur *RCA*, une entrée coaxiale sur *BNC*, deux interfaces *USB*, l'une se trouvant à l'avant, une fente pour carte *SD* de même qu'une entrée *HDMI*.

Pour ce qui est de la section analogique, le **Naim** devrait répondre aux attentes grâce à deux paires d'entrées ligne sur *RCA*, et deux connections typiques chez **Naim**, soit les fameuses

LES CÂBLES

BIS

CONÇUS ET MANUFACTURÉS
 AU QUÉBEC

Les interconnexions
 d'entrée de gamme **BIS**
 se refont une beauté :



Nouveaux connecteurs...
 nouveaux modèles...

BISAUDIO.COM section QUOI DE NEUF

BANC D'ESSAI STÉRÉOPHONIE

entrées *din5*. Il est à noter que ce branchement *din5* est aussi disponible sur la sortie préamplification et de manière plus courante, il est aussi offert sur *RCA*.

Configuration et session d'écoute

Pour faire l'évaluation de ce **Naim**, j'ai la chance d'avoir un appareil complètement rodé, ce qui n'est pas toujours le cas. D'autant plus que les appareils **Naim** sont réputés pour mettre un certain temps à atteindre leur plein potentiel sonore. Alors je peux m'y attaquer sans attendre. Je mets donc le *Uniti Nova* sous tension, pour me lancer dans la configuration de mon réseau Internet et de la télécommande qui, vraisemblablement, n'a jamais été appariée avec l'intégré. Ayant constaté dans les spécifications du constructeur que la connexion par *WiFi* supporte un taux d'échantillonnage de 384 KHz sans artefact ou coupure, je décide donc de tester ses capacités, à cet égard, en choisissant d'y aller avec la connexion sans-fil. La configuration de mon réseau s'exécute sans aucune difficulté. Et pour ce qui est de la manette, que quelques secondes suffisent pour réaliser le jumelage.

Une fois ces étapes franchies, le système nous dirige vers le menu principal en démontrant au passage la qualité de l'écran de cinq pouces sur lequel une fresque colorée apparaît lors du démarrage du système. Parlant du menu *source* et de ses possibilités, le *Nova* propose plusieurs options d'écoute en *streaming* tel que **Tidal**, **Spotify**, et **V-tuner**. De plus, il est compatible avec les protocoles *UPnP*, *Bluetooth* sur codec *AptX HD*, *Airplay* et *Chromecast*.

Comme première écoute, je me laisse tenter par l'aisance du *streaming* en utilisant **Tidal**. Je choisis le guitariste jazz **Bill Frisell** et son album *Good Dog, Happy Man*. Les ambiances sonores particulières et souvent complexes créées par la guitare de **Frisell** sont une belle entrée en matière pour le *Nova*. Sur la pièce *Cold, Cold Ground*, nous retrouvons une belle cohabitation entre les grandes doses d'effets à l'orgue et aux guitares, et les prises de son plus centrées et directes de la batterie. La guitare de type *lapsteel* de **Greg Leisz** m'impressionne par l'étendue et par la richesse de son tableau sonore. À cela, s'ajoute toutes les pistes de guitare électrique de **Frisell** et je suis agréablement surpris de constater la façon dont le *Nova* prend en charge toutes ces modulations spatiales en même temps.

Tel que mentionné plus haut, la batterie, elle, bénéficie d'un dosage plus subtil de ces effets de temps et d'espace. Quoi qu'il en soit, à travers ce **Naim**, nous avons droit à une représentation

très réussie de ce mélange d'ambiances. Tout est respecté, aucun brouillon à l'horizon. Tous les instruments sont bien installés et stables dans leurs différentes positions. En tout cas, sur le plan de la fidélité, des textures sonores et des espaces exploités, ce premier test est réussi.

Un aspect, qui n'est pas relié à la reproduction, mais qui, néanmoins, m'impressionne, est la fluidité du menu *source* de l'application **Naim** que j'ai installé sur mon *iPad*. L'efficacité de cette application rend la navigation des plus agréable. Passer d'une source à une autre est incroyablement rapide et lorsqu'on retourne à **Tidal**, l'aiguillage répond au quart de tour sans aucun délai.

En m'amusant dans l'interface, je trouvais le moment propice pour essayer l'entrée *USB* avant, avec mon périphérique de stockage personnel. Pour ce faire, j'ai décidé de travailler avec un format que j'affectionne particulièrement, soit les fichiers *DSF*. Même si ce type de fichiers n'est pas aussi étendu que les *FLAC*, les *WAVE* ou les *AIFF*, les audiophiles les utilisent et il est bon de constater que **Naim** n'a pas laissé de côté ceux qui possèdent des bibliothèques truffées de ce type de format.

La société **Blue Coast Records** enregistre ses artistes en *DSD* à la source avec le système *Sonoma*, ce qui n'est pas étranger à la grande qualité d'enregistrement de ses musiciens. Dans son catalogue, il y a un artiste que j'aime particulièrement, le guitariste-chanteur **Keith Greeninger**, qui offre une musique *folk/country* acoustique complètement dépourvue d'arrangements ou d'effets *DSP*. Depuis plusieurs années, **Blue Coast Records** s'est joint au *California Audio Show* en créant des sessions d'enregistrements en direct. En 2012, **Greeninger** y participait et la pièce *Ruby and Rosie* est un très bel exemple du savoir-faire de **Bluecast**.

À l'écoute des premières notes de guitare, je perçois rapidement que le *Nova* n'a aucun mal à transmettre le côté très intime de ce concert. Les sons produits par les cordes de l'instrument restent littéralement en suspension et voyagent autour de moi de façon magistrale. Les tonalités sont pures et l'acoustique reproduite est tout simplement parfaite. La voix un peu rocailleuse de **Greeninger** a beaucoup d'autorité. Une présence exemplaire de l'artiste et tous les petits détails gutturaux s'entendent, ce qui est quand même assez difficile à recréer sur un système d'amplification.

L'exercice se poursuit avec un retour sur **Tidal** avec *Beyond Turbines*, un album fusion du trio **Steve Hunt, Roberto Badoglio** et **Bjossi Klutsch**. Sur *Cobra Rings Twice*, c'est la dynamique qui





m'interpelle. Autant sur les portions plus paisibles que sur les envolées instrumentales complexes, le **Naim Uniti Nova** est toujours au sommet de son art. L'accord basse électrique/batterie est complètement en synergie. De plus, sur l'ensemble de l'album, il est clair que cet intégré prend le contrôle absolu sur le rythme sans aucun relâchement tout en laissant la musique et ses mouvements couler avec souplesse.

Un des derniers CD que je me suis procuré est celui du quartette belge du guitariste **Greg Lamy**, le *Press Enter* qui est sorti au milieu de l'année. Encore une fois, sur la pièce d'ouverture qui s'intitule *Control Swift*, je suis en mesure d'apprécier, à sa juste valeur, les contrastes dynamiques que l'intégré est capable de générer. Les explosions de la caisse claire sont vraiment éloquentes tout en maintenant les menus détails dans la ligne de guitare et de saxophone. Une très saine gestion des intensités, il va s'en dire.

Au début de la pièce A-C, nous avons droit à quelques mesures solos de la contrebasse, juste assez pour évaluer en détail la manière dont le *Nova* travaille dans ce registre de fréquences. Après plusieurs écoutes de ces passages, le mot qui me vient toujours en tête est *propreté*. Effectivement, sans être massif, le registre des basses penche sur la définition en étant exempt de toute surcoloration.

Viennent juste après, dans la même piste, quelques accents de cymbales et de sax. Cela me permet aussi de réaliser que la présence, dans le haut du registre, est également d'une très belle clarté sans agressivité, et ce, même à plus haut volume. J'irais jusqu'à dire qu'il s'agit d'une preuve du raffinement de l'électronique.

Dernières observations, et conclusion

Après avoir fait bon nombre de comparaisons entre le convertisseur interne du **Naim Nova** et le mien, je suis forcé d'admettre que **Naim** fait pâlir mon appareil en relayant déjà ses performances à une génération presque dépassée de convertisseurs numériques. Cet amplificateur intégré de la gamme *Uniti* est résolument en contrôle sur le décodage des divers fichiers numériques qui sont offerts aux amateurs de musique.

J'ai toujours aimé les composantes plus marginales qui attirent l'œil autant que l'oreille avec des contrastes sur les finitions extérieures. Une préférence bien personnelle. Peut-être une approche un peu austère quant à son image extérieure, du moins plus que la série *Naim* qui m'allume un peu plus.

Mais une composante audio de cette gamme se doit d'être évaluée d'abord pour sa maîtrise des technologies et de ce

qu'elles procurent à nos oreilles. Et sur ce point, les faits sont indéniables. Le **Naim Uniti Nova** offre à l'auditeur des images panoramiques immuables. Que ce soit du petit trio jazz minimaliste aux riches productions bourrées d'arrangements, les champs sonores tirent parti des larges et profondes extensions sur les trois axes dimensionnels. Aucune personnalité exubérante ne semble faire souffrir le *Nova*. Les fréquences, hautes et moyennes-hautes, sont précises, définies et surtout merveilleusement calibrées avec l'ensemble du spectre audible. Nous sommes très loin de souffrir de quelque fatigue auditive que ce soit même à haut volume et/ou sur des périodes plus prolongées. Malgré cela, mes analyses personnelles m'amènent à conclure que c'est sur le registre moyen, particulièrement sur les voix, que ce **Naim** m'a le plus impressionné. Cette section est vraiment efficace autant dans l'attaque des notes que dans la présence de toute l'information qui s'y trouve.

Naim Audio a toujours su présenter des appareils de qualité au monde de la haute-fidélité et ce que j'ai pu découvrir avec ce **Naim Nova**, issu de la série *Uniti*, n'est pas différent. Outre la signature sonore, j'ai été charmé par la fluidité et la stabilité de l'interface de navigation, particulièrement par l'application **Naim** installée sur mon *iPad*.

Dans tous les cas, l'ensemble de caractéristiques de qualité offert sur cet intégré me prouve une chose, l'entreprise anglaise travaille de manière à garder les pieds ancrés solidement dans les technologies audio modernes.

RENSEIGNEMENTS GÉNÉRAUX

Prix: 7 995 \$

Garantie: 5 ans, pièces et main-d'œuvre

Distributeur: Plurison, Tél.: 1 866 271.5689,
www.naimaudio.com/fr; www.plurison.com

Médiagraphie

Bill Frisell, *Good Dog, Happy Man, Streaming*,
Tidal, Nonesuch Records, 1999

Keith Greeninger, *CAS 2012*, fichiers .DSF,
Blue Coast Records, 2012

Steve Hunt, *Beyond Turbines, Streaming Tidal*,
Spicerack Records, 2015

Greg Lamy Quartet, *Press Enter, disque compact*,
Igloo Records, 2017

Platine vinyle *The Classic* de **Pro-ject** et la cartouche 2M Silver d'**Ortofon**

Vive le rétro analogique et musical!



» Par **ADRIEN ROUAH**

Voici une platine qui porte bien son nom, un nom qui l'identifie au premier regard, *The Classic*. C'est vrai qu'elle est d'apparence classique, très classique même, à se demander si le fabricant n'a pas voulu nous faire un clin d'œil et nous montrer que si certains trouvent que le retour en force du vinyle a

quelque chose de gentiment rétro, pourquoi ne pas accentuer ce côté rétro pour de bon ! *Look* classique certes, mais de bon goût, un design sobre, parfaitement maîtrisé, un design qui passe l'épreuve du temps. Pourtant, sous son aspect conventionnel se cachent quelques points techniques extrêmement intéressants que je vais vous décrire en détail.

J'aime toujours vous décrire la recherche qui a mené à un appareil électronique visant à diffuser de la musique, encore plus si cet appareil est analogique. Mais dans le cas de ce modèle, *The Classic* de **Pro-Ject**, c'est encore plus excitant, car on ne repère rien de prime abord. C'est par la description de la présentation que je vous révélerai la technique utilisée, progressivement.

En premier lieu, la base, fabriquée à l'aide d'un coffrage en MDF plaqué de bois d'eucalyptus – ce qui donne un brun très foncé, presque noir en ce qui a trait à mon exemplaire – qui laisse paraître les dessins du placage de bois véritable qu'on a utilisé, si on regarde attentivement. Sous cette base, se trouvent trois pieds ajustables. Le fabricant commence donc par isoler son coffret principal à l'aide de ces trois pieds, eux-mêmes montés sur des supports souples en élastomère *TPE* (*Thermo Plastic Elastomer*), procurant ainsi une première isolation globale de la table.

Suit une autre forme d'isolation, car même si le *look* rétro s'impose, **Pro-Ject** n'a pas opté pour des *suspensions d'époque*, à ressorts, mais a plutôt mis à profit une technique d'isolation par amortisseurs souples. Cette deuxième isolation est constituée de six balles, elles aussi en *TPE*, sur lesquelles repose le support de plateau qui comprend le bras et l'axe de rotation principal. Ce support de plateau en *MDF* est pris en sandwich par des feuilles d'aluminium.

Le moteur, quant à lui, ne fait pas partie de ce support, mais est installé sur le châssis principal. Il n'y a donc pas de liaison mécanique entre le moteur et le support de plateau, mis à part la courroie. Le plateau, en alliage d'aluminium, est également amorti de l'intérieur par une couronne en *TPE* qui annule le son de cloche généralement produit par certains plateaux en métal.

Le bras, très élégant, est construit d'un tube en aluminium recouvert de carbone et sans coquille de cartouche détachable, le support de cartouche et la partie tubulaire du bras ne faisant qu'un. Le contrepoids principal est doté d'un anneau en *TPE* qui isole ce contrepoids du tube du bras. Les connexions sont toutes détachables, avec la possibilité d'utiliser cette table munie des fils de liaison inclus par le fabricant. Toute la réalisation de cette *Classic* de **Pro-Ject** est sans reproche, avec une finition en tous points superbe.

Installation

Tout s'est passé sans anicroche, du déballage à l'installation et aux réglages qui s'ensuivent, même si cette platine vinyle, *The Classic*, est orientée vers une mise en place rapide (*le Plug & Play*) et que la cartouche est fournie, montée sur le bras. Une fois l'ensemble de la platine mis à niveau – opération rendue aisée grâce aux trois pieds facilement ajustables, on installe le contrepoids du bras et on règle selon la valeur suggérée pour l'**Ortofon M2 Silver**, en s'aidant de la balance fournie. Ensuite, c'est au tour du réglage d'antipatinage (*Antiskating*) qui se fait à l'aide d'un fil de nylon muni d'un poids qu'on place sur une potence. Tout est simple, rapide et brillamment efficace. Puisque **Pro-Ject** propo-



Voyez-les tous à: Roksan.co.uk



SÉRIE K3

Excellent design, première qualité et valeur exceptionnelle.

Disponible chez nos marchands autorisés.



SÉRIE SILVER

de 6^e Génération

Un cran
au dessus



2017 Munich High End Show

"Meilleur son à ce prix"

Silver 300 / Série K3 et table tournante Radius 7 de Roksan

Robert Harley, The Absolute Sound
2017 Munich Show Report

Combinant un son fabuleux et un design élégant, la Série Silver de Monitor Audio atteint un nouveau niveau d'excellence.



Monitoraudio.ca

BANC D'ESSAI STÉRÉOPHONIE

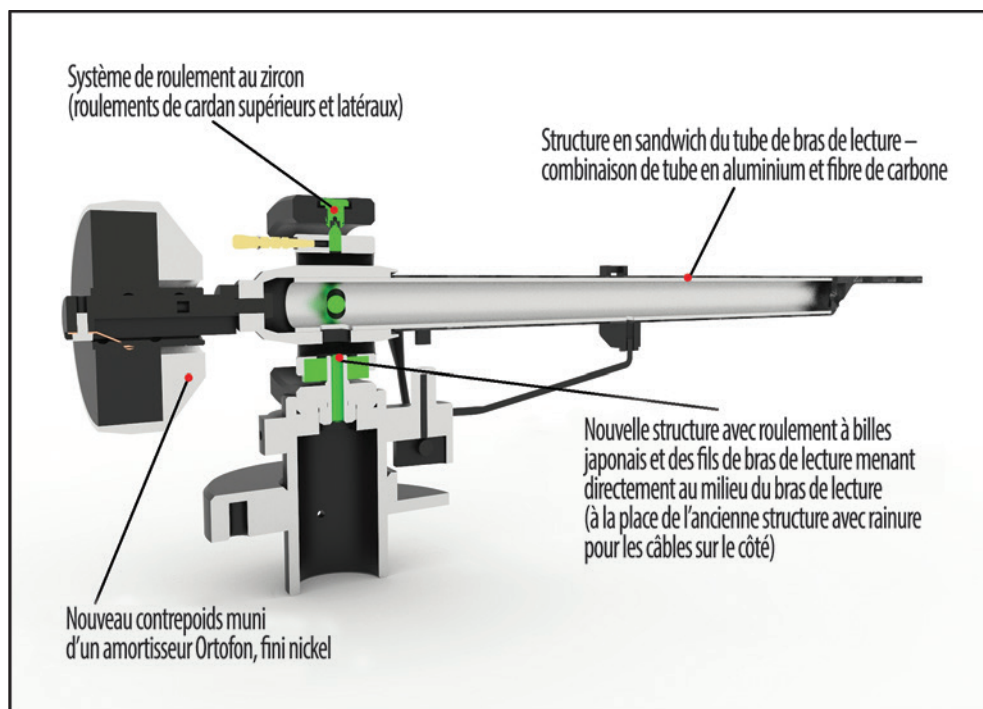

se cette table munie d'une cartouche montée et d'un câble de liaison, c'est ainsi que se fera l'écoute qui va suivre.

Les polymères

Il y a bien sûr une partie sentimentale dans l'utilisation d'une lecture analogique, tous les souvenirs que nous avons de certains de nos *microsilons* et des moments qui les accompagnent. Il y a aussi la très nette supériorité d'une platine analogique actuelle, par rapport à ce qui se faisait il y a 30 ou 40 ans. Encore une fois, les circuits phono que nous connaissons aujourd'hui sont de très loin supérieurs, mais il faut tenir compte des progrès et de l'utilisation de certains matériaux innovants, comme le *TPE* que **Pro-Ject** met à profit sur cette platine *The Classic*. Malgré que le manufacturier ne rentre pas dans les détails quant à la composition des polymères utilisés pour la conception des amortisseurs, ce qu'il faut retenir c'est que le *TPE* appartient à la famille (très grande !) des copolymères dont on utilise les différentes associations pour doser, en quelque sorte, les propriétés qu'on souhaite donner à ce qu'on veut réaliser. Ainsi, dans le cas de **Pro-Ject**, il est certain que le *TPE* utilisé pour l'amortisseur du contrepois du bras n'est pas le même que celui des six balles d'isolation du support de plateau ni de celui qui ceinture l'intérieur du plateau en métal, **Pro-Ject** mettant à profit

les différentes rigidités des copolymères *TPE*. On comprend ainsi que le manufacturier a utilisé la propriété directe, découlant du *TPE* même, pour parfaire son idée de meilleurs amortisseurs possible en variant les rigidités. Nous avons donc affaire à une recherche d'amortisseurs parfaits (ou quasi parfaits) plus qu'à une recherche d'isolation par suspension. Voyons maintenant ce que donnent cette technologie et cet ensemble bras-cartouche-platine vinyle *The Classic*.

L'écoute

Je débute cette écoute par un compositeur autrichien, **Johann Strauss**, origine oblige, puisque **Pro-Ject** qui fabrique cette platine vinyle est autrichienne. *Die Fledermauss (La Chauve-Souris)* est l'introduction idéale pour cette première description, de la dynamique et de l'intensité, avec des passages résolument plus discrets. Et un thème que beaucoup connaissent, un thème joyeux. Cette première écoute avec la platine *The Classic* me fait comprendre que la simplicité a bon goût, que la dynamique ne fait pas défaut et que les arrêts sont bien prononcés. On ne peut pas se contenter de musique douce pour l'essai d'un ensemble analogique, alors je tente du *mouvementé*. On sent bien la vitesse (un peu excessive à mon avis) de la direction d'orchestre de **Carlos Kleiber**. Remarquable sens de la nuance que possède la cartouche *2M Silver* d'**Ortofon**, la transcription est belle et enjouée, l'espace sonore bien senti.

À cette opérette succède du jazz avec le **Modern Jazz Quartet** afin de repérer en détail chaque instrument. Piano parfait, cymbales omniprésentes et contrebasse discrète, c'est tel que je le souhaite et le connais pour avoir écouté ce vinyle souvent avec mes écouteurs, la transmission qui découle de cette table **Pro-Ject** est précise. Le vibraphone de **Milton Jackson** est une rude épreuve pour les cartouches, et l'**Ortofon M2 Silver** s'en sort admirablement, avec une





brillance caractéristique de l'instrument, brillance bien reproduite. On suit facilement chaque note avec beaucoup d'intérêt, preuve que je suis plutôt captivé par la musique et que je ne décortique plus... un très bon signe! Les pièces *Bag's Groove* et *Django* se dégustent les yeux fermés.

Je passe ensuite à mes fétiches qui sont (pour moi) intemporels et d'une qualité artistique remarquable. Un disque de jazz rock (plutôt rock que jazz) avec **Sweet Smoke** et ses deux plages de plaisir musical. Les changements de rythme et d'intention dans ce microsillon sont de bons cobayes pour juger d'un appareil qu'on ne connaît pas. Sans prétention, cette platine **Pro-Ject** séduit rapidement par sa polyvalence musicale et par le fait que l'on oublie rapidement qu'il s'agit d'*analogique*. On suit avec beaucoup d'intérêt les divers enchaînements de tempos autant que l'on retrouve la qualité et la précision des instruments. Les effets stéréophoniques (le disque date des années 1970), nous font vite comprendre qu'on en a pour notre argent en matière d'effets! Ici, pas de demi-mesure, ça passe de gauche à droite et de droite à gauche avec outrance, sans toutefois que l'on ait la sensation d'un trou entre les deux canaux, comme je le sens parfois. Le tridimensionnel est beau et enveloppant.

Et maintenant une voix, celle de **Jacques Bertin**, un autre fétiche, une voix, belle, qui décline un texte. Articulée, juste, avec une bonne impression de proximité, telles sont les révélations que nous donne l'ensemble de lecture. L'artiste utilise une petite formation, guitare, violoncelle, batterie, pour porter sa diction narrative. Il parle plutôt qu'il ne chante dans la pièce *Menace*, une pièce dont le texte est particulièrement actuel...

J'ajoute mon très utile *Carnet* pour goûter le violon et son accompagnement langoureux. L'écoute est très agréable et révélatrice de ce que peut donner une lecture analogique bien pensée et bien réalisée. Et d'autres disques suivent, pour le plaisir, accentuant parfois une nouvelle idée musicale, un nouvel accord qui m'aurait échappé auparavant. Il y a un bel équilibre de lecture, quelque chose de différent aussi, comme si le registre grave, par exemple, était moins présent, mais beaucoup plus subtil,

beaucoup plus articulé que révélateur de performance. Légèreté, musicalité, précision, voilà les qualificatifs qui conviennent bien à la *Classic*.

Conclusion

Et vive l'analogique! Vive l'analogique s'il est de la qualité de cette platine **Pro-Ject**. Depuis quelque temps, j'avoue être privilégié de pouvoir tester, par l'entremise de **mag@zine TED**, des platines aussi performantes, et surtout si révélatrices. Ne croyez pas que je n'ai pas eu mes heures de plaisir avec mon propre équipement, mais je me rends bien compte que je découvre de nouveau mes microsillons au fur et à mesure de mes analyses. Ne croyez pas non plus que je n'ai pas été satisfait de ce que je possédais, car j'ai eu accès, pour des durées d'utilisation plus ou moins longues, à des appareils qui ont fait l'envie de bien des mélomanes et qui, aujourd'hui, en apprendraient beaucoup à des fabricants plus prétentieux que réellement orientés vers la musique.

En fait, je désire applaudir la simplicité (en apparence, car la recherche et la réalisation n'ont pas dû être de tout repos) et la modernité de cet appareil qui me séduit et qui séduira beaucoup de mélomanes. J'ai entendu dire que l'analogique disparaîtrait bientôt, au profit... au profit de quoi au juste? Ah oui, au profit d'une possibilité de chargement de milliers de pièces qu'on aura rarement le temps d'écouter au complet. Le retour du vinyle, c'est un peu comme les éclairages à diodes électroluminescentes, le design actuel pencherait plutôt vers le retour de la lampe à incandescence pour nos foyers – même s'il s'agit de diodes lumineuses déguisées – alors on cherche à imiter l'incandescence, vous savez celle dont on voit très bien le filament. Le vinyle? Allez savoir s'il s'agit seulement d'un retour nostalgique... Pour le moment, profitons, et profitez avec moi, du plaisir d'écouter quelque chose en musique, quelque chose de tangible, avec du matériel extraordinaire.

Les habitués de l'écoute de vinyles seront émerveillés – et charmés par ce *look* connu de la *Classic* – et les nouveaux venus auront un choix facile à faire. Dans les deux cas, une écoute attentive à l'aide de cette platine *The Classic* de **Pro-Ject** convaincra chaque partie facilement.

RENSEIGNEMENTS GÉNÉRAUX

Prix: 1 599 \$

Garantie: 2 ans, pièces et main-d'œuvre

Distributeur: Groupe Sherpa, Tél.: 514.366.9822,
www.sherpa-group.net/fr; www.project-audio.com

Médiagraphie

Johann Strauss, *Die Fledermauss*, Carlos Kleiber, DG, 2740 152

Modern Jazz Quartet, *I Giganti del Jazz*, Jazz Spectrum, JS # 6

Sweet Smoke, *Just a Poke*, EMI Columbia, 2C, 062 28 886

Jacques Bertin, *Domaine de joie*,

Le Chant du Monde, LDX 74701



Téléviseur intelligent XBR-A1E OLED 4K ultra-HD de Sony

La technologie OLED maintenant plus accessible...

» Par DAVID SUSILO

Au cours des dernières années, **LG** a lancé ses téléviseurs *OLED*, et cette année, **Sony** fait de même avec le panneau fabriqué par **LG** et le traitement effectué par **Sony** elle-même. Cependant, ce n'est pas la première fois que **Sony** lance un téléviseur *OLED* pour le marché de masse. Il y a près d'une décennie,

Sony a présenté le premier téléviseur 11 po *OLED*, le *XEL-1*. Il était minuscule, cher (environ 4 000 \$ pour un si petit écran) et affichait seulement 480 lignes de résolution (même si le téléviseur pouvait accepter le signal 1080p). Alors, comment se présente le téléviseur **Sony** aujourd'hui ?

Tout d'abord, permettez-moi de redresser la désinformation sur la nouveauté de l'*OLED*. Depuis les années 1960, **Martin Pope** et certains de ses collègues de l'Université de New York ont élaboré les bases de la technologie en développant des contacts ohmiques avec des électrodes organiques. L'application d'affichage, cependant, a été conçue du côté canadien en 1965. Pour la première fois, **W. Helfrich** et **W.G Schneider** du **Conseil national de recherches** d'Ottawa ont produit une électroluminescence en recombinaison d'une double injection dans un monocristal d'anthracène à l'aide de trous et d'électrons dans lesquels on injectait des électrodes, cette manière de faire devenant le précurseur du téléviseur *OLED* moderne.

L'*OLED* typique est composée d'une couche de matériaux organiques entre deux électrodes, l'anode et la cathode, toutes déposées sur une couche de substrat. Les molécules organiques sont électriquement conductrices. Ces matériaux ont des niveaux de conductivité allant des isolants aux conducteurs, et sont donc considérés comme des semi-conducteurs organiques (la partie organique de l'*OLED*). De nombreux téléviseurs *OLED* modernes intègrent une structure bicouche simple, constituée d'une surface conductrice et d'une surface émissive. La structure existe depuis 1965 grâce aux deux Canadiens mentionnés ci-dessus.

Tout comme la technologie *Plasma*, l'*OLED* est également une technologie de panneau émissif, ce qui signifie que chaque pixel et ses sous-pixels peuvent être activés et désactivés individuellement, rendant le niveau de noir aussi proche que possible du noir absolu. Cela signifie qu'environ 24 000 000 sous-pixels peuvent être contrôlés séparément, ce qui permettra que le téléviseur obtienne la meilleure précision de couleur, les noirs les plus noirs et le blanc le plus blanc, quelque chose que même le téléviseur *ACL* le plus avancé (certains sont appelés *QLED*) ne peut pas faire. Même dans le meilleur des cas, ils ne peuvent contrôler l'éclairage que dans des milliers de zones, alors que l'*OLED*, comme je l'ai déjà mentionné, peut contrôler environ 24 millions de zones.

Le style

Le style du téléviseur *A1E* de **Sony** est impeccable. Il n'y a pas de pattes ou supports qui soient visibles. Il semble que le téléviseur se tient de lui-même; le bord inférieur repose directement sur mon support télé et aucun haut-parleur n'est visible. Comme la plupart des téléviseurs utilisent un support ou de petites pattes pour garder leurs panneaux à plat sur une table, **Sony** y va d'un gigantesque socle. Vu de côté, le panneau *OLED*



DU NOUVEAU CHEZ SOLEN!

MAINTENANT REVENDEUR

OFFICIEL 





SALLE D'ÉCOUTE ACOUSTIQUEMENT TRAITÉE

*SERVICES DE CONCEPTION, MISE À JOUR,
RÉPARATION ET AMÉLIORATION D'ENCEINTES ACOUSTIQUES*

COMPOSANTES ET ACCESSOIRES MULTIMARQUES DONT:
DAYTON AUDIO - DYNAUDIO - FOSTEX - MINIDSP - MOREL
PEERLESS - SB ACOUSTICS - SCAN-SPEAK - SEAS- SONOS
ET PLUS...

 3940 Sir Willfried Laurier, Saint-Hubert, QC, J3Y 6T1

 (450) 656-2759

 (450) 443-4949

www.solen.ca - solen@solen.ca

« Ce qui différencie le **Sony** OLED des autres OLED de différents fabricants est le traitement vidéo réalisé par sa puce X1 Extreme. **Sony** sait vraiment comment réaliser un traitement vidéo correctement. Toutes les images et vidéos (en particulier UHD natif) ont été rendues parfaitement. La lecture de diverses portions vidéo de *Wonder Woman*, de *Starship Troopers*, de *Ghost in the Shell* et de *Cabin in the Woods* (tous les disques Blu-ray UHD) à partir de mon fidèle lecteur UHD Blu-ray **Panasonic** Certifié THX, UB-900, directement connecté au téléviseur rendait fidèlement chaque couleur, chaque détail et chaque nuance. Même lors du visionnement de vidéos en streaming à partir de **Netflix** et **YouTube** (tous les deux en 4K), les images sont nettes et ne déçoivent pas. »



ultra-mince penche en fait de quelques degrés, soutenu par un morceau de plastique penchant dans la direction opposée, et abritant les entrées, l'alimentation, toute l'électronique et même un caisson de graves! Une charnière de verrouillage le relie au panneau, et le contrepoids au bas du socle empêche le téléviseur de basculer vers l'avant.

En ce qui concerne les haut-parleurs, comme je l'ai déjà mentionné, le socle est là où se trouve le *subwoofer*, mais qu'en est-il des haut-parleurs réels? Eh bien! L'ensemble du panneau **OLED EST** le réseau de haut-parleurs. La technologie est surnommée *Acoustic Surface*, les petits transducteurs derrière l'écran le font réellement vibrer pour produire les fréquences plus élevées. Rappelez-vous, personne ne sera capable de voir les vibrations sur l'écran. Tout ce que vous voyez est le son venant de la télé. C'est, en fait, très intelligent, car le dialogue de n'importe quel programme que j'ai regardé provenait directement de l'écran, comme il se doit. Pas de dessous, pas de dessus, mais juste en plein au centre de l'écran! Cependant, rappelez-vous que les utilisateurs de ce téléviseur auront très probablement un système de son approprié et que ceux qui souhaitent utiliser ce téléviseur dans leur chambre ou leur pièce de visionnement secondaire n'auront pas à acheter une barre de son. Mettez-le sur une table ou fixez-le au mur et vous avez terminé. Quand je teste la combinaison *Acoustic Surface* + *Subwoofer* de ce téléviseur, le son est incroyablement bon pour un tel appareil. C'est peut-être le meilleur système de son d'un téléviseur que j'ai jamais écouté. Des chansons sur **YouTube** au *Blu-ray Audio* en passant par les enregistrements de concerts, tout sonne exceptionnellement bien. Tellement bien que si je ne veux pas utiliser mon propre système de son, je peux tout simplement utiliser le système de son du téléviseur sans avoir besoin de barre de son ou d'une base de son quelconque. Assez impressionnant.

Parlant d'accrocher ce téléviseur au mur, je trouve qu'il y aura peut-être un problème pour certaines personnes. Bien que le téléviseur lui-même soit mince, l'épaisseur du socle du *subwoofer* ne peut pas être retiré, car il contient également tous les composants électroniques. Pour cette raison, installer le téléviseur au mur devient impossible. Muni du support mural le plus mince que je puisse trouver, le téléviseur excédera du mur d'au moins 4 pouces.

Connexions et autres cossins

Tout comme de nombreux téléviseurs de notre époque, l'*A1E* est équipé de différents ports de connexion qui permettent de brancher des périphériques de divers types tels que quatre entrées *HDMI 2.0a/HDCP 2.2*, trois entrées *USB* (une sur le côté et deux à l'arrière), un port *Ethernet*, dont les éléments internes comprennent également un intégré *802.11ac WiFi* et adaptateurs *Bluetooth 4.1*. Tous les ports mentionnés sont situés dans le socle intégré ayant un couvercle amovible de sorte que vous pouvez y cacher les câbles pour un *look* propre. Pour un téléviseur de 65 po moderne, cette unité pesant 80 livres est plutôt lourde. En raison de la minceur de l'écran, vous aurez certainement besoin de deux personnes pour le sortir de la boîte, même si vous êtes assez fort pour soulever un poids de 80 livres par vous-même.

La télécommande de ce téléviseur est une **Sony** régulière et malheureusement sans rétroéclairage. Il y a des boutons spécifiques pour **GooglePlay** et **Netflix** bien que selon mon utilisation quotidienne personnelle, je souhaite un bouton **YouTube** plutôt que **GooglePlay**. Comme d'habitude, l'*A1E* utilise un système d'exploitation *Android* avec lequel il est facile de naviguer, bien que la version de **Sony** du système d'exploitation continue d'avoir des problèmes mineurs dont un soutien moins élaboré

de types de fichiers par rapport aux autres téléviseurs. D'autre part durant la période de test de 30 jours, cumulant un total de plus de 100 heures d'utilisation, le système d'exploitation *Android* ne s'est jamais écrasé contrairement à la version **Sony** installée sur ses téléviseurs il y a quelques années. La prise de contact *HDMI* de l'*A1E* est sensiblement plus rapide que sur tous les autres téléviseurs et projecteurs *UHD* que j'ai testés. C'est donc une très bonne chose.

Qualité de l'image

En raison de la nature émissive de l'*OLED* qui ne nécessite pas de rétroéclairage, lorsque l'appareil affiche quelque chose de noir, c'est vraiment noir. Pas noir laiteux, pas noir avec un halo quelque part sur l'écran. Juste noir... noir pur. En outre, en raison de l'absence de halo, toutes les couleurs entourant un objet noir semblent plus vives, alors qu'en réalité, ce n'est pas le cas. Les couleurs sont juste plus ... pures, sans diversion. Même l'écran *ACL* rétroéclairé à *DEL* de la série *Z* de **Sony** ne peut parvenir à la clarté des couleurs et à la pureté du noir approchant celles de l'*A1E*.

Ce qui différencie le **Sony OLED** des autres *OLED* de différents fabricants est le traitement vidéo réalisé par sa puce *sX1 Extreme*. **Sony** sait vraiment comment réaliser un traitement vidéo correctement. Toutes les images et vidéos (en particulier *UHD* natif) ont été rendues parfaitement. La lecture de diverses portions vidéo de *Wonder Woman*, de *Starship Troopers*, de *Ghost in the Shell* et de *Cabin in the Woods* (tous les disques *Blu-ray UHD*) à partir de mon fidèle lecteur *UHD Blu-ray Panasonic Certifié THX, UB-900*, directement connecté au téléviseur rendait fidèlement chaque couleur, chaque détail et chaque nuance. Même lors du visionnement de vidéos en *streaming* à partir de **Netflix** et **YouTube** (tous les deux en *4K*), les images sont nettes et ne déçoivent pas. Je ne peux que remercier l'algorithme de filtrage de compression en continu de **Sony** pour la présentation fluide de vidéos en *streaming*. Quelque chose que je peux facilement voir en regardant les mêmes vidéos en *streaming* sur d'autres téléviseurs *4K*, que ce soit *OLED* ou *ACL*. Le rehaussement vidéo (*upscaling*) à partir de sources *1080p* régulières était aussi le meilleur jamais vu. Après avoir comparé la capacité de mise à l'échelle de **Sony** avec la mise à l'échelle interne d'autres entreprises, les gains de **Sony** sont plus qu'évidents. Oui, le résultat n'est pas aussi impressionnant ni aussi précis que la concurrence, mais **Sony** a donné les résultats les plus naturels avec le plus petit nombre d'artéfacts d'*upscaling*.

Les couleurs

La précision des couleurs hors de la boîte était également impeccable. Si je ne veux pas me déranger en faisant un calibrage complet, je peux simplement choisir un de ses pré-réglages appelé *Cinema Pro* et selon la mesure que j'ai prise, et le résultat est tout près d'un affichage entièrement calibré. Ce mode produit une image un peu trop douce et la couleur est encore un peu trop terne. Cependant, en augmentant la netteté de 8 points et en réglant le mode *Live Color* sur *Low*, le problème a été résolu. Le seul ennui est que si vous utilisez plus d'une entrée, vous devrez alors changer le mode image pour personnaliser les paramètres pour chaque entrée. Ceci est également vrai pour la diffusion de

Netflix. Vous devrez accéder à la page *Smart TV*, puis changer le mode image à partir de là. Je manque vraiment l'option disponible sur les téléviseurs **Sony** beaucoup plus anciens, lesquels nous permettaient d'appliquer le même paramètre image pour chaque entrée.

Conclusion

Très honnêtement, lorsque l'on compare **Sony** et **LG OLED**, la qualité de leur image globale lors du visionnement de vidéos *4K* originale est à peu près la même. Cependant, en raison de la meilleure précision des couleurs, d'une meilleure réduction du bruit de compression des artéfacts et d'une meilleure capacité de conversion en temps réel – ce qui est important, car les téléviseurs et les films sont toujours disponibles en *HD* – et de ses superbes *looks*, le **Sony** est de beaucoup préférable selon moi. Si seulement le **Sony** pouvait être fixé au mur sans son *subwoofer* intégré, épais dans son dos...

RENSEIGNEMENTS GÉNÉRAUX

Prix: 3 699,99 \$ pour le 55 po; 4 999,99 \$ pour le 65 po et 19 999,99 \$ pour le 77 po

Garantie: 1 an, pièces et main-d'œuvre

Fabricant/Distributeur: Sony du Canada, tél.: 1.877.899.7669 ou au Québec, le 450.973.6047, www.sony.ca

AUDIO · VIDÉO · DOMOTIQUE



Alimentation externe audiophile

Compatible avec:
Chord
Auralic
Arcam
Moon
Bryston
Naim
Cambridge
et bien d'autres...

Le petit + qui fait toute la différence!

 booster
The audiophile power supply revolution

3256 Grande Allée, St-Hubert J4T 2S5 – 450 678-3430

Naim Audio et Neat Acoustics, deux marques anglaises de renom



récemment mise à niveau selon la version XL et améliorant tous les aspects de leur performance.

À cette occasion, Monsieur **Jonathan St-Denis**, fier représentant du distributeur canadien des produits **Naim**, était également présent pour répondre aux questions du public assistant aux diverses présentations faites par le propriétaire de la boutique, **Philippe Renaud**, et son équipe. Suivez attentivement le compte **Facebook** et/ou le site Internet pour connaître les autres soirées du mois de novembre 2017 d'**Audiophile Experts**. Tous les membres de la boutique seront ravis de vous accueillir et de bien vous renseigner et servir. Un gros merci et félicitations à toute l'équipe pour l'agréable soirée!

Par **FRANCO MOGGIA**

Le second mardi d'octobre, dans le cadre des *Soirées d'octobre*, la boutique spécialisée **Audiophile Experts** de Beloeil accueillait les consommateurs pour leur présenter la nouvelle gamme *Uniti* de **Naim Audio** qui se compose du lecteur tout-en-un *Uniti Nova*, du lecteur CD multifonctionnel *Uniti Star* et du compact, mais puissant *Uniti Atom* ainsi que du serveur de musique *Uniti Core*.

Chaque lecteur peut fonctionner séparément ou relié à d'autres appareils. La gamme *Uniti* de **Naim** est une plateforme de *streaming* musical tout-en-un, à la fine pointe de la technologie et elle permet de lire, *ripper* et enregistrer toutes vos collections de musique.

Ces tout-en-un résolument destinés aux audiophiles étaient complétés par les enceintes de trois des gammes de **Neat Acoustics**, soit la gamme *Motive*, la gamme *Momentum* ainsi que la gamme *Ultimum*



Vente OktoberFest 2017 – Sensation Musicale



un chacun. Tous les visiteurs et représentants se sont bien amusés au cours de ces deux jours bien remplis... beau temps, chaleur inespérée, consommateurs au rendez-vous, que demander de plus!

Souhaitons à **Gerry Poulin** et son équipe plusieurs autres éditions semblables à celle de cette année. Bravo à tous pour tous les efforts déployés pour cette 30^e édition et espérons que l'événement continue de plus belle, d'année en année!



Par **LUCIE BEAUCHAMP**

L'avant-dernier *week-end* d'octobre, la boutique **Sensation Musicale** de Granby fêtait la 30^e édition de sa grande vente annuelle nommée *OktoberFest*. Sur le plan de la température, je crois bien qu'il s'agit d'une des meilleures années... journées ensoleillées avec au moins 10 C de plus que la température normale pour cette époque de l'année. Les clients et les consommateurs d'un peu partout s'y sont retrouvés en grand nombre pour admirer et, dans certains cas, pour faire l'essai des nombreux produits offerts pour la vente. Un bon nombre de clients ont même profité de rabais fort intéressants allant parfois jusqu'à 30 % sur le prix régulier.

Les salles d'écoute (des premier et deuxième étages) étaient toutes assez occupées par les clients désirant faire un essai plus minutieux des produits convoités. De fait, plusieurs représentants étaient présents durant les deux jours de l'événement, afin de seconder l'équipe de **Sensation Musicale**, et répondaient aux diverses questions de tout



Rythme & Musique

MUSIQUE CLASSIQUE

Par **Christophe Huss**

À L'AFFICHE



LOUIS LORTIE

Chopin : Œuvres pour piano, vol. 5
Chandos, CHAN, 10943

Le pianiste québécois **Louis Lortie** a trouvé ses marques dans son intégrale **Chopin** en cours chez **Chandos**. Il enregistre au **Potton Hall** de Dunwich dans le Suffolk sur un **Fazioli** soigneusement réglé par **Bruno Torrens** (on entend tellement de pianos pourris dans les enregistrements, alors autant mentionner les bons techniciens). Comme à son habitude, **Lortie** chemine à travers l'œuvre de **Chopin**, grappillant dans les différents recueils. Nous avons donc ici trois *Polonaises* (op. 26 n° 1 et 2 et op. 44), 5 *Mazurkas* op. 7, 4 *Mazurkas* op. 33, 3 *Mazurkas* op. 59 et l'*Allegro de concert* op. 46. Le son de **Lortie** s'inscrit dans un espace vaste et on sait le **Fazioli** riche dans les aigus. Tout ceci est finement rendu par la captation de **Jonathan Cooper**. Sur le plan musical, **Lortie** trouve toujours ce superbe équilibre entre salon et concert chez **Chopin**, avec une formidable éloquence dont témoigne si bien la *Mazurka* op. 33 n° 1. Ce CD est principalement dédié à la danse, et un vent frais y souffle.

Interprétation : *****

Son : *****

ALAIN LEFÈVRE

Mathieu : Concerto pour piano no 3 en do mineur, op. 25

+ **Gershwin : Un Américain à Paris**
Orchestre philharmonique de Buffalo,
JoAnn Falletta
Analekta, AN, 2 9299

Excellent contraste avec le CD si peaufiné de **Louis Lortie**, voilà un bel exemple de piano moche ! Alors que le *Concerto de Québec* avait été enregistré de manière très soignée par **Alain Lefèvre**, il y a quinze ans, avec **Yoav Talmi** au **Domaine Forget** (un vrai disque), cette version révisée et rallongée du concerto est, en fait, un simple concert mis sur disque. Le pianiste se trouve donc à faire



avec l'instrument qu'on lui a donné ce soir de février 2017 à Buffalo. De son côté, le consommateur, lui, n'est pas forcé de faire avec la désinflation qualitative qu'on lui fourgue sur CD. C'est dommage, car **Lefèvre** a mis de la patience et des moyens à faire retravailler par **Jacques Marchand** la partition pour la développer (10 min de plus) et consolider le 3^e mouvement. Cela était-il nécessaire ? Peut-être, sachant que la partition actuelle est pleine d'erreurs. Elle aurait pu, peut-être, être corrigée sans être délayée. Comme l'a montré le pianiste **Jean-Philippe Sylvestre**, le style de **Mathieu** est sans doute moins grandiloquent que la manière dont le joue **Lefèvre**. Avec cette version élaborée, **Alain Lefèvre** trouve donc un cadre pour sa vision anoblie de **Mathieu**. On ne peut que regretter que le complément soit un inutile *Américain à Paris* plutôt qu'une mise en valeur de notre patrimoine symphonique, qu'il s'agisse de **Jacques Hétu** ou de **Claude Champagne**.

Interprétation : ***

Son : ***

ANGELA HEWITT

Scarlatti : Sonates (vol. 2)
Hyperion, CDA, 68184

Intéressante confrontation avec le disque **Chopin** de **Louis Lortie**, puisque la pianiste canadienne **Angela Hewitt** a aussi choisi un **Fazioli** (le technicien **Gerd Finkenstein** est aussi doué que son collègue) et que l'espace sonore est large. Pourtant **Ludger Böckenhoff**, par ailleurs directeur de la maison **Audite**, qui a capté le piano au **Beethovensaal** de Hanovre, semble surajouter l'espace au piano, alors qu'avec **Jonathan Cooper**, il respire dans son environnement. Bref, le **Scarlatti** de **Angela Hewitt** apparaîtra un peu trop réverbéré à ceux qui ont les mêmes goûts sonores que moi, surtout pour des sonates de **Scarlatti**, très espagnoles, donc très marquées par l'univers de la toccata. La



pianiste, qui nous livre ici un de ses meilleurs CD, explique ses choix des 17 *Sonates* dans une notice simple et claire.

Interprétation : *****

Son : ****

LE CD ET LE DVD DU MOIS



DUETS

Duos pour ténor et basse de Bizet, Boito, Donizetti, Verdi, Gounod
Rolando Villazón, Ildar Abdrazakov,
Orchestre Métropolitain,
Yannick Nézet-Séguin
Deutsche Grammophon, 479 6901

En 2008, au Festival de Salzbourg, **Yannick Nézet-Séguin** dirigeait le ténor **Rolando Villazón** dans *Roméo et Juliette* de **Gounod**. Ce fut le début d'une longue amitié musicale et un envol majeur de la carrière du chef québécois sur le marché de l'enregistrement, puisque le DVD parut chez **Deutsche Grammophon**. S'ensuivit un contrat de disques et une série d'enregistrements **Mozart**, avec **Villazón**. Pour ce CD de duos avec la fabuleuse basse **Ildar Abdrazakov**, **Villazón** et **Nézet-Séguin** ont attiré **DG** à Montréal avec, à la clé, le premier enregistrement du **Métropolitain** sur étiquette jaune. La réussite est flamboyante. Le miracle, on le doit aux musiciens, mais aussi aux ingénieurs du son (**François Goupil**, côté québécois, et ses compères allemands **Philip Krause** et **Stephan Flock**), qui ont trouvé à l'Église du Très-Saint-Nom-de-Jésus, un endroit où le son se déploie pleinement. **Rolando Villazón** est dans une bien meilleure forme que souvent ces dernières années (la voix se resserre, certes, un brin à la fin de *L'Élixir d'amour*) ce qui permet des moments flamboyants, parfois torrentiels, comme les extraits du *Mefistofele* de **Boïto**. Le programme, qui convient à des mélomanes néophytes et confirmés,

apparaît comme un *must* pour les cadeaux de Noël.

Interprétation : *****

Son : *****



COSÌ FAN TUTTE

Opéra de Mozart. Avec Jacquelyn Wagner (Fiordiligi), Michèle Losier (Dorabella), Frédéric Antoun (Ferrando), Philippe Sly (Guglielmo), Paulo Szot (Don Alfonso), Ginger Costa-Jackson (Despina).
Direction : Philippe Jordan
Mise en scène : Anne Teresa de Keersmaeker
Arthaus, Blu-ray, 109 339

Nous n'allons pas accorder de note technique, car nous vous présentons cet important DVD (qui n'était pas encore disponible au moment de notre bouclage) sur la foi du spectacle tel que vu en direct au cinéma en février 2017. Important DVD, car cette nouvelle production de *Così fan tutte* à l'**Opéra de Paris** réunissait 3 chanteurs québécois (**Michèle Losier**, **Philippe Sly** et **Frédéric Antoun**) sur un total de six rôles. Du jamais vu. Eh non ! nos vraies vedettes ne sont pas celles qu'on voit ici à la télévision ou qu'on entend à la radio !

Ce spectacle déconcerte puisque, confié à la chorégraphe **Anne Teresa De Keersmaeker**, il double les six chanteurs par six danseurs qui expriment leurs pensées profondes. Les danseurs créent ainsi une troisième grille de lecture, en plus du texte et de la partition. Ces 12 protagonistes tournoient et ondulent donc comme des atomes sur des figures géométriques dessinées à même le sol dans un décor complètement nu. Il ne faut pas rejeter cette conception étrange, mais chercher à la comprendre. Ainsi au second acte, notamment, on se rend compte qu'on a rarement écouté et regardé la musique de **Mozart**, son énergie, avec autant d'attention et d'acuité. La vidéo donne d'ailleurs un avantage aux spectateurs de salon par rapport à ceux qui étaient dans la salle, car l'expression des personnages et leurs gestes les plus infimes sont signifiants et bien captés.

Musicalement, la jeune équipe incarne les personnages à merveille et nos Québécois sont dignes de notre fierté. Ce n'est évidemment pas le premier *Così* à posséder (privileger la mise en scène de **Hanneke**), mais c'est un regard passionnant sur lequel méditer.

Interprétation : *****

LA LEÇON DES VIEUX SAGES



BERNARD HAITINK

Bruckner: Symphonie n° 6
Orchestre symphonique de
la Radio bavaroise
BR Klassik, 900 147

Pas de retraite pour les chefs d'orchestre. À quoi bon ! C'est une mission, un sacerdoce. Et arrivé à ce stade de sagesse et de grandeur musicale, des géants tels que **Bernard Haitink**, 88 ans, face à l'**Orchestre symphonique de la Radio bavaroise**, l'un des meilleurs du monde, ne font plus que récolter les pommes d'or d'un jardin magique. **Haitink** incarne **Bruckner**, **Mahler**, **Brahms**, **Strauss**. À ce stade, le seul enjeu est simplement de savoir si, lors du concert (car il s'agit de concerts enregistrés), une étincelle s'est produite ou si les musiciens ont assuré. Tous les chefs, en effet, ne réagissent pas pareillement à la vieillesse. Certains ralentissaient leurs tempos, comme **Klemperer** ou **Giulini**. **Haitink**, lui-même, a connu ses excès de prudence, mais jamais d'affaïssissement. Ici, il éclot littéralement, avec une 6^e *Symphonie* de **Bruckner** renversante, d'une bouleversante émotion. Dans ces cas-là, il est capital d'avoir un orchestre aux sonorités aussi chaudes et riches que celui-ci, puisque la densité sonore fait partie du concept musical et interprétatif.

Interprétation : *****
Son : *****

HERBERT BLOMSTEDT

Beethoven: Les Neuf Symphonies
Orchestre du Gewandhaus de Leipzig
Accentus, 5 CD, ACC 80322

Herbert Blomstedt, à 90 ans, est, avec **Michael Gielen**, le doyen des chefs d'orchestre en activité. Bon pied, bon œil, il maintient un rythme soutenu de concerts. Peu avant son 90^e anniversaire, il a visité plusieurs fois l'**Orchestre du Gewandhaus de Leipzig** pour des soirées **Beethoven**, un projet monté avec **Accentus** qui a filmé et enregistré les concerts. Le statut de vieux sage et de phénomène de longévité a fait réaliser à plein de gens la stature musicale d'**Herbert Blomstedt** qui était tout aussi grand lorsqu'il dirigeait l'**Orchestre de San Francisco** entre 1985 et 1995 (enregistrements **Decca**). Tout comme **Haitink**, **Blomstedt** n'a eu de

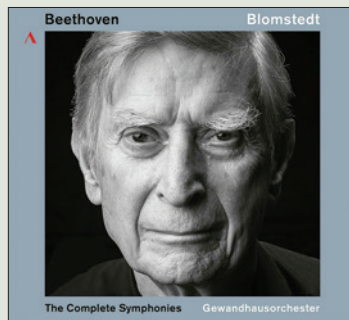

cesse de se remettre en question. La finesse et la fluidité (quel 2^e mouvement!) de la *Symphonie Pastorale*, le chef-d'œuvre absolu de ce coffret, témoigne de cette ouverture d'esprit. Le chef avait gravé une grande intégrale à Dresde, dans l'indifférence générale, au tournant des années 1980 (elle est désormais disponible chez **Brilliant**). Le voici refaisant le même parcours avec le statut d'idole de la direction. L'orchestre est le même que dans la racée intégrale de **Riccardo Chailly**, mais avec une sorte de détente. **Blomstedt** n'a rien à prouver. Parmi les intégrales **Beethoven** des années 2000, je distingue celles d'**Osmo Vänskä** (**BIS**) et celle-ci, comme de très grandes leçons. La première de direction, la seconde d'humanisme.

Interprétation : *****
Son : *****

LA PRISE DE SON DU MOIS



FIDELIO

Opéra de Beethoven, Avec Dietrich Fischer-Dieskau, Gundula Janowitz, René Kollo, Hans Sotin, Manfred Jungwirth, Lucia Popp, Orchestre philharmonique de Vienne, Leonard Bernstein.

DG, 2 CD et Blu-ray, 479 7283

Pour une fois, nous n'avons pas choisi une nouveauté, mais une réédition, afin de saluer une initiative formidable. **Universal** reprend quatre de ses plus célèbres enregistrements lyriques **Deutsche Grammophon** dans un son retravaillé. Il s'agit du *Ring* de **Wagner** par **Karajan**, de *Tristan et Isolde* de **Wagner** par **Karl Böhm** au **Festival de Bayreuth** 1966, de *La Traviata* dirigée par **Carlos Kleiber**, avec **Ileana Cotrubas** et **Plácido Domingo** (référence 479 7287 7), et du *Fidelio* de **Beethoven** par **Leonard Bernstein**. C'est ce dernier qui, avec *Tristan*, gagne le plus

au change. Les albums, sous forme de livrets très élégants, contiennent la nouvelle remastérisation 24 bits / 96 kHz à la fois sur CD et sur Blu-ray. Cela veut dire que cette nouvelle référence remplace les anciennes éditions CD, mais que pour profiter pleinement du travail des ingénieurs il faut l'écouter sur un support qui rend audible tout le gain du 24 / 96, soit le Blu-ray audio. Les caractéristiques majeures, immédiatement audibles, sont une présence, un éclat et un relief supplémentaires, ainsi qu'une dynamique spectaculaire qui va de pair avec une atténuation des duretés. La spatialisation est admirable, de même que l'impact des voix. Le miracle est le même sur le fameux *Tristan et Isolde* (référence 479 7291 4) à Bayreuth (**Nilsson**, **Windgassen**, **Talvela**, **Wächter** sous la direction de **Böhm**, la légende!), un enregistrement modèle pour une captation en public des années soixante. Le gain est moindre sur le *Ring* de **Karajan** dont les remastérisations antérieures étaient très abouties.

Interprétation : *****
Son : *****

NOUVEAUTÉS



TCHAIKOVSKI

Concerto pour violon, Variations rococo (transcription pour alto, cordes et piano)
Nemanja Radulovic, Borusan Istanbul Philharmonic Orchestra, Sascha Goetzel
Double Sens, DG, 479 8089

Voici le disque le plus sexy de la fin d'année ! Le violoniste **Nemanja Radulovic** tente de décrocher et de décomplexer la musique. Repéré par **DG**, il a enregistré un disque **Bach** complètement fou, qui faisait suite aux *Quatre saisons* les plus folles, éditées sous licence par **Decca**. **Radulovic** rétablit la subjectivité en musique. Il a parfois poussé le bouchon très loin, mais dans **Tchaïkovski**, il me gagne à sa cause avec un *Concerto pour violon*, gypsy, et risqué comme on n'en a plus connu depuis **Ivry Gitlis** et des *Variations rococo*, ô combien rococo ! car amoureuxment sculptées, avec son ensemble **Double Sens**. **Radulovic** y joue de l'alto avec une qualité de son stupéfiante, proche du grand **Antoine Tamestit**. *Bluffant* musicalement, sensoriellement et instrumentalement.

Interprétation : *****
Son : ****



BEETHOVEN

Sonates pour piano n° 3, 14, 23, 26 et 32
Variations WoO 80, Evgeny Kissin
DG, 2 CD, 479 7581

Pour son retour chez **Deutsche Grammophon**, **Evgeny Kissin** nous propose un double album **Beethoven**. Pour être *fair play*, il aurait dû s'intituler *Kissin joue Beethoven en concert*, nous aurions ainsi été prévenus ! On le devine au dos, le contenu est tiré de récitals non prévus pour publication à l'origine et qui s'étaient sur dix ans. Six pianos différents, six réglages plus ou moins heureux, six prises de sons diverses, six publics de tousseurs invétérés. Il paraît qu'il y en a qui capotent comme des malades à entendre **Kissin** asséner ainsi la *Sonate Appassionata* à Amsterdam en 2016. Je trouve cela brutal à en devenir désagréable et, pour moi, le disque est à éviter.

Interprétation : ***
Son : *

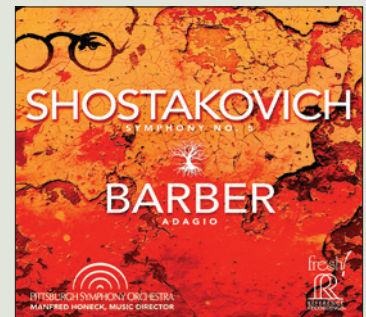

SHOSTAKOVITCH

Symphonie n° 5 + Barber: Adagio
Orchestre symphonique de Pittsburgh, Manfred Honeck
Reference Recordings, FR, 724 SACD

Nouveau bijou de **Manfred Honeck** capté par **Reference Recordings** à Pittsburgh. Le secret de **Honeck** semble en fait relativement simple : fixer les aspects techniques et le cadre esthétique d'une œuvre, et dire ensuite à l'orchestre *allez-y, faites-vous plaisir !* C'est ce qui engendre de véritables orgies orchestrales dans le grand répertoire (**Beethoven**, **Dvořak**, **Tchaïkovski**). **Honeck** livre une 5^e de **Chostakovitch** palpitante. Techniquement, l'image sonore est large, dans une esthétique salle de concert avec de beaux graves, mais un micro trop proche du chef, qui capte sa respiration.

Interprétation : *****
Son : ****

EN JAZZANT

Par **Christophe Rodriguez**



EMIE R ROUSSEL TRIO

Intersections
Effendi

Depuis ses débuts, nous encourageons et suivons la carrière de la jeune pianiste, originaire de Rimouski, **Emie R Roussel**. Formée aux meilleures écoles, sans oublier le coup de pouce essentiel du papa, **Martin**, également un pianiste de talent, elle cultive la note bleue avec charme. Très influencée par le pianiste **Bill Evans**, et un peu par **Ahmad Jamal** sur le plan percussif, elle a construit un monde poétique qui reflète, très souvent, son coin de pays. Présente sur toutes les scènes de jazz, elle ouvre avec *Intersections*, une autre page de son travail. Comme le firent bien des pianistes avant elle, l'art du trio reflète son écriture, avec un petit plus, cette fois-ci. Comme le titre l'indique, apparaissent, dans cette nouvelle configuration, le contrebassiste **Norman Lachapelle**, le trompettiste **Alex French** et la chanteuse **Malika Tirolien**. Entourée de ses inséparables musiciens, que sont le batteur **Dominic Cartier** et le contrebassiste **Nicolas Bédard**, la pianiste **Emie R Roussel**, offre de splendides dialogues. Que ce soit dans *Tout le monde ensemble* avec le contrebassiste **Norman Lachapelle**, avec *De Tadoussac à Auckland*, terre natale du trompettiste **Alex French** ou avec *Troisième Vague*, elle dessine d'élégantes lignes mélodiques. Quand nous évoquons la jeunesse qui donne des ailes au jazz, cette jeune pianiste en fait assurément partie.

CÉCILE MCLORIN SALVANT

Dreams and Daggers
Justin Time, 2 DC

Cécile McLorin Salvant, se dessine un très bel avenir. Les quelques heureux qui ont pu l'entendre lors des précédentes éditions du **Festival international de jazz de Montréal**, savent de quel bois elle peut se chauffer. Avec cette nouvelle mouture qui se décline en deux disques, nous sommes vraiment dans le haut de gamme. En plus de son trio habituel, elle a fait appel à une section de cordes, sans toutefois sombrer dans la musique d'ascenseur. De sa voix qui évoque souvent le tandem **Billie Holiday/Carmen**



McRae, la chanteuse évite toutefois de copier ces grandes ambassadrices. Avec une infinie douceur et beaucoup de *swing*, elle s'empare de standards immortels comme *My Man's Gone Now* (**Gershwin**), *You're My Thrill*, *Devil May Care*, plus quelques accents de blues, dont le très beau *Wild Woman Don't Have The Blues* de dame **Ida Cox**. Avec quelques compositions personnelles à l'appui (*And Yet, More*), **Cécile McLorin Salvant** vous séduira. Entre la tendresse et ce bleu propre au jazz, elle s'épanouit avec intelligence.



EMILIE-CLAIRE BARLOW

Lumières d'hiver
Empress Music

La plus francophile des chanteuses de jazz canadiennes illuminera votre Noël. Certes, il est difficile de nous refaire *le coup de temps des fêtes*, surtout après **Bing Crosby**, **Mel Torme**, **Frank Sinatra** ou **Ella Fitzgerald**, mais il y a moyen de faire différemment. Connaissant le travail soigné d'**Emilie-Claire Barlow**, qui chante aussi bien en français qu'en anglais, cette nouveauté est particulièrement réjouissante. Sur des orchestrations soignées, elle reprend évidemment quelques classiques dont *I'll Be Home for Christmas*, *The Christmas Waltz*, en plus de jolies surprises. Loin, de *Bye Bye mon Cowboy*, la chanteuse **Mitsou** est sortie de sa retraite pour former un duo sur *As-tu vu le père Noël*, tandis que **Ingrid Falaise** revoit le très blues *Hey Santa*.

JEAN-MICHEL BERNARD

Plays Lalo Schiffrin
Varèse Sarabande

Oh que voilà un hommage qui mérite toute notre attention ! Deux décennies et quelques poussières plus tôt, le pianiste **Jean-Michel Bernard** rencontrait le compositeur et pianiste argentin **Lalo Schiffrin**. Celui qui fit ses premières armes, au sein du quartette du



trompettiste **Dizzy Gillespie**, devint célèbre pour d'autres raisons. Sa carrière prit un tournant décisif avec des trames sonores aussi importantes que *Mission impossible*, *Mannix*, *Cool Hand Luke*, *Bullitt* et *The Cincinnati Kid*. Avec une pléiade de musiciens français, dont le trompettiste **Eric Gausserand**, le contrebassiste **Pierre Bousquet** ou le saxophoniste baryton montréalais **Charles Papasoff**, **Jean-Michel Bernard** revisite, en partie, la carrière de ce compositeur *modeste*. Au fil des plages, nous fûmes surpris de réentendre ces chefs-d'œuvre, et miracles. **Lalo Schiffrin** participa à l'aventure, tout comme le bassiste **Kyle Eastwood**, fils du célèbre acteur. De la bossa-nova au *swing*, en passant par les rythmes haletants du cinéma, cette nouveauté est une pure merveille.

EN BLUESANT

Par **Pierre Jobin**



JOHNNY RAWLS

Waiting for the Train
Catfood Records, CFR-024

Johnny Rawls, ce chanteur *soul blues*, guitariste, arrangeur, auteur et réalisateur a lancé plus d'une quinzaine d'albums depuis le milieu des années 1990, et a été mis en nomination douze fois au *Blues Music Awards*. Dans sa jeunesse, il a été guitariste-accompagnateur de **Z.Z. Hill**, et de **Joe Tex** au milieu des années 1970, puis il a fait partie du *band* de **O.V. Wright**. À la tête d'un *band* de huit musiciens, en plus de deux choristes et d'un percussionniste, ce *performer* expérimenté poursuit sa route en l'émaillant de son chant inspiré et ludique, tout à la fois. Cinq *cocompositions* avec son bassiste **Bob Trenchard** et des reprises, dont *I Shall Be Released* de **Bob Dylan** et *I'm In Love* de **Bobby Womack**, forment les couleurs de son récent

album *Waiting for the Train* au *cool panorama soul* et *R&B*. Professionnalisme et maîtrise du chant *soul* transparent de cette production *groovante* et agréable à écouter.

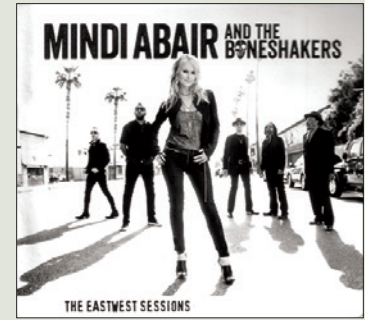

MINDI ABAIR AND THE BONESHAKERS

The Eastwest Sessions
Pretty Good For A Girl Records

Du feu, des flammèches, du *groove* ! **Mindi Abair and the Boneshakers** génèrent une énergie chauffée à blanc issue de saxophones incandescents, de *licks* de guitare enflammés et d'un groupe de musiciens, de claviers, d'une grosse caisse, engagés avec une passion dévorante. Pour vous en convaincre, écoutez *Pretty Good For A Girl* qui met aussi en vedette le flamboyant guitariste **Joe Bonamassa**. Les solos successifs d'**Abair** et de **Bonamassa** sont tout simplement extraordinaires et à couper le souffle. Huit des onze titres de l'album sont d'**Abair**, généralement créés en collaboration. Plus loin, l'instrumental *Freedom* à l'introduction *gospel* est tout simplement pesant, puissant, irrésistible dans sa marche allumée et conquérante. L'ondulant et brûlant *Had To Learn The Hard Way* joue à fond la carte d'un *R&B* au *groove* dangereusement dansant. Déhanchements fluides et récurrents assurés ! Cette pièce réchauffe la place pour la pièce suivante, ressentie et *deep* *She don't Cry No More* mettant en vedette **Fantastic Negro**, au chant. Celui-ci est récipiendaire, en 2017, du *Grammy* dans la catégorie *Best Contemporary Blues Album*. **Mindi Abair**, cette saxophoniste, chanteuse et *performer* étoile qui joue dans le *band* d'*American Idol*, qui fait partie de la tournée d'**Aerosmith** depuis 1973, qui a été vue sur scène avec **Bruce Springsteen** au *Beacon Theater* ou, encore, à la télé avec **Paul Shaffer** et dans le *CBS Orchestra* au *Late Show* with **David Letterman**, et la liste peut s'allonger, nous offre avec *The Eastwest Sessions* un album qui allie substance musicale riche et diversifiée, de même que chansons de styles différents et bien tournées. Le tout est exprimé et interprété avec cette intensité irrépressible qui ravive irrémédiablement les flammes.

ELISE & THE SUGARSWEETS

When The Whistle Blows

Elise & The Sugarsweets, c'est un *band* de blues français, assemblage réussi



d'expérience et de fraîcheur. L'expérience, ce sont les musiciens, **Olivier Raymond**, guitares et voix, **Sylvain Lansardière**, orgue Hammond et voix, et les frères, **Jérôme Ferrie**, basse, **Olivier Ferrie**, batterie. Ceux-ci sont de *jeunes vieux routiers* du blues en France. Quant à la fraîcheur, c'est la chanteuse **Élise Heyle**. Nouvelle venue sur la scène du blues depuis un peu plus d'un an, il semble alors évident que dans d'autres terreaux, elle a payé son dû. Ses interprétations, elle les livre de manière dynamique et nuancée... Les teintes, ombres et lumières de sa voix font corps avec la musique des **Sugarsweets**, aux tanins fondants et savoureux. La section rythmique et les claviers sont solides, *groovant* sur ces six titres. Ceux-ci sont R&B, funk et shuffle, reprises et pièces originales. J'aime bien le son incisif juste à souhait et d'une belle expressivité de la guitare d'**Olivier Raymond**. *When The Whistle Blows* est un opus divertissant et ludique de groove et de soul. On peut trouver **Elise & The Sugarsweets** sur www.sugarsweets.fr

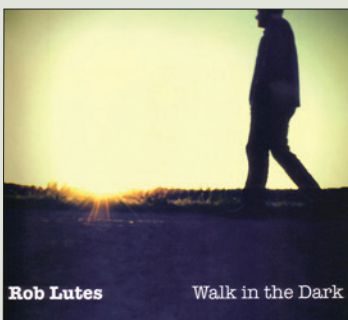

ROB LUTES

Walk in the Dark
Lucky Bear Records, MMMG9550

Walk in the Dark est le septième album de **Rob Lutes**. Que de chemin parcouru depuis son introduction à la scène du folk et du blues québécois, il y a vingt ans! C'était avec le CD *Preservation Blues Review* qui regroupait une pléiade de grosses pointures leur ayant permis de faire chacun leur marque, depuis, sur la scène québécoise et internationale. On parle des **Dawn Tyler Watson**, **Jonas Tomalty aka Jonas**, **Clifford Stevens** et **Angel Forrest**, pour n'en nommer que quelques-uns. **Rob Lutes** est un auteur-compositeur-interprète qui sait ciseler des chansons de réalité et d'intériorité, et les chanter avec cœur et humanité. Il peut, aussi, les magnifier en synergie avec un *band* qui

joue *tight*, de même qu'avec musicalité et âme. C'est le cas sur ce nouvel opus où il est accompagné de son camarade complice, l'excellent guitariste, **Rob McDonald** et de musiciens chevronnés dont **Bob Stagg** aux différents claviers et **Guy Bélanger**, à l'harmonica. **Dale Boyle** a co-écrit sur deux titres et **Monique Riedel** sur la pièce titre. Dense de richesses à apprivoiser, *Walk in the Dark* est à savourer avec la lenteur de la cigale et à placer parmi ses fidèles compagnons de route. L'itinéraire dans lequel nous entraîne ce disque est rafraîchissant, inspirant et diversifié comme quand on marche dans le noir et que l'on tisse des ponts porteurs d'espoir. Bonnes et belles découvertes!

ROCK PROGRESSIF

Par **Richard Guay**



THE TANGENT

The Slow Rust of Forgotten Machinery
www.thetangent.org

Deux ans après *A Spark in the Aether*, **Andy Tillison** semble vouloir offrir une deuxième vie à son groupe chéri. Il faut dire que la curiosité du début, qui fit cohabiter des peintures telles **Guy Manning**, **David Jackson**, **Roine Stolt** et **Jonas Reingold**, se transforma rapidement en créature polymorphe qui, au gré des départs, arrivées et retours des protagonistes, passa du rock progressif cinématique suédois à un rock de facture britannique plus conventionnelle. L'apparition tardive du génial guitariste **Luke Machin** changea profondément les règles du jeu, ce dernier guidant le groupe vers un style néo-progressif modéré aux diverses teintes glanées ici et là au sein de quantité de genres musicaux. Toutefois, le retour de **Reingold** remit la saveur suédoise au goût du jour bien qu'il en fallait davantage pour sortir **The Tangent** de sa zone de confort. En nous offrant maintenant *The Slow Rust of Forgotten Machinery*, l'opus le plus accompli de la série, **Tillison** a donc relevé ce défi colossal. Déjà adulé par tous les chroniqueurs de la planète, ce treizième disque, tout en équilibre et en délicatesse, propose un concept sombre et des paroles cyniques qui décrivent un côté peu réjouissant de la situation sociale, politique et économique de la Grande-Bretagne. La musique, plutôt lente et introspective, dépeint un climat d'onirisme

et d'angoisse qui sied très bien à ce contexte surréaliste. Les lignes mélodiques sont fortement empruntées au courant progressif de Canterbury en étant peintes d'atmosphères lascives au saxophone, de chant éthéré, de passages tonitruants à la guitare et de claviers d'ambiance joués par une nouvelle recrue, la virtuose **Marie-Ève de Gaultier** qui, à l'occasion, prête sa voix à l'ensemble. Avec ce que tous considèrent déjà comme le meilleur **The Tangent** de la série, **Andy Tillison** a gagné son pari en remettant sa formation dans la liste des opus incontournables.



SILHOUETTE

The World Is Flat And Other Alternative Facts
<https://www.facebook.com/silhouette.official.nl>

Silhouette est un quintette néerlandais qui gravite autour de **Brian de Graeve** (chant, guitares) et d'**Erik Laan** (claviers, chant, basse), les membres fondateurs encore présents, de même que de **Daniël Van Der Weijde** (guitares, chant), de **Rob van Nieuwenhuijzen** (batterie) et de **Jurjen Bergsma** (guitares, basse), arrivés plus récemment. On compte aussi sur une demi-douzaine de musiciens et musiciennes invités aux voix et aux instruments orchestraux tels le hautbois, la flûte, le cor français et le violon. Fondé dans le milieu des années 2000, **Silhouette** possède déjà un CV bien rempli, car ce nouvel opus n'est rien de moins que son cinquième, les quatre premiers étant *A-Maze* (2006), *Moods* (2009), *Across the Rubicon* (2012) et *Beyond the Seventh Wave* (2014). D'emblée, je dois sincèrement avouer que *The World Is Flat And Other Alternative Facts* marque une évolution certaine de même qu'un raffermissement significatif de la personnalité du jeune groupe. L'équipe actuelle fonctionne très bien et nous propose du néo-progressif peu agressif sur base de progressif symphonique accompli. À l'instar de presque tous les autres ensembles hollandais, la ligne mélodique est amicale et repose sur des refrains accessibles, mais recherchés, sur des passages instrumentaux nombreux où les solos de guitare sont à l'honneur, sur des partitions vocales complexes et profondes de même que sur des touches de *neo-prog* relativement discrètes.

Les partitions orchestrales aux instruments à vent ajoutent également beaucoup de couleur à l'ensemble. Le moment fort de l'album est la pièce fleuve d'une durée de 18 minutes, *Symphony for a Perfect Moment*, très représentative de ce que ces Hollandais ont dans le ventre. *The World Is Flat And Other Alternative Facts* est donc un opus très intéressant qui fera assurément le bonheur des amateurs de rock progressif symphonique.

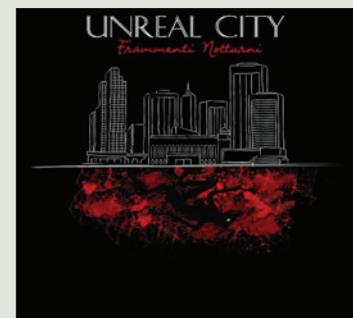

UNREAL CITY

Frammenti Notturmi
www.unrealcityprogband.bandcamp.com

Voici le troisième essai de **Unreal City**, ce groupe de Gênes, sous la gouverne d'**Emanuele Tarasconi** (chant, claviers, piano, mellotron) et de **Francesca Zanetta** (guitares, mellotron). Le quatuor est complété, cette fois, par **Dario Pessina** (basse) et **Marco Garbin** (batterie). Cette formation de jeunes passionnés, imprégnés de la musique dépareillée de leurs glorieux ancêtres, débarqua de nulle part il y a quatre ans et accumula les parutions à un rythme d'enfer, ce qui fut une sacrée bonne surprise pour les accros du *Rock Progressivo Italiano (RPI)* dont je fais fièrement partie. Si les deux premiers opus misaient sur un environnement musical plutôt classique, connu et bien ancré à la belle époque de **PFM** et de **Le Orme**, celui-ci, sans renier ses origines, quitte carrément les sentiers battus et affiche un caractère beaucoup plus trempé. Plutôt entreprenante, la musique de *Frammenti Notturmi* rejoint davantage les groupes italiens qui ont prospéré au cours des dernières années sur des bases différentes en proposant des accords tordus, des variations audacieuses et des mélodies puissantes et cérébrales, tels *Tempio Delle Clessidre* ou *La Maschera di Cera*. Certains passages plus rock et flirtant avec le *cross-over-prog* apparaissent ici et là, rompant le calme onirique et parfois hypnotique de l'ensemble. Le tout ne manque évidemment pas de romantisme. La voix et les paroles fantaisistes et entièrement italiennes de **Tarasconi** continuent de nous pénétrer jusqu'aux entrailles et de nous tripoter le *dedans*. Cet album, malheureusement trop court, de 45 minutes seulement, nous rappelle intensément combien les formations italiennes classiques (*RPI*) sont dans une classe à part depuis longtemps et qu'elles le resteront!

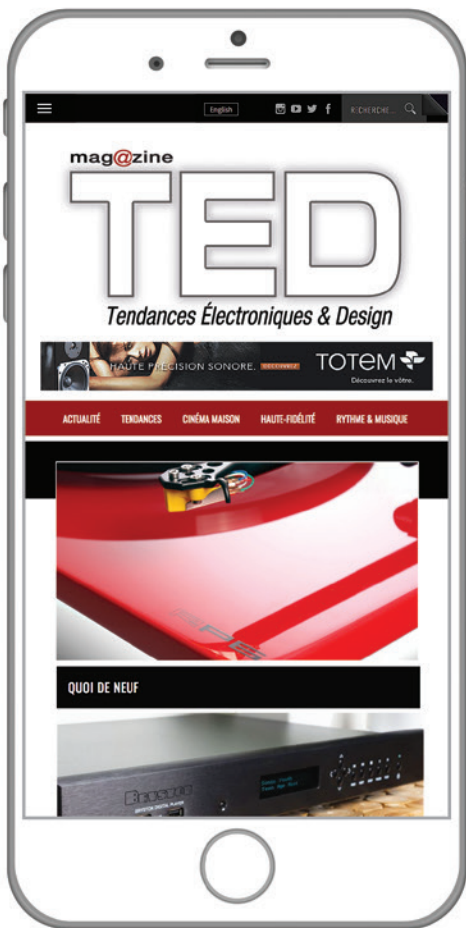

Notre site Internet génère plus de 18 000 visites uniques par mois

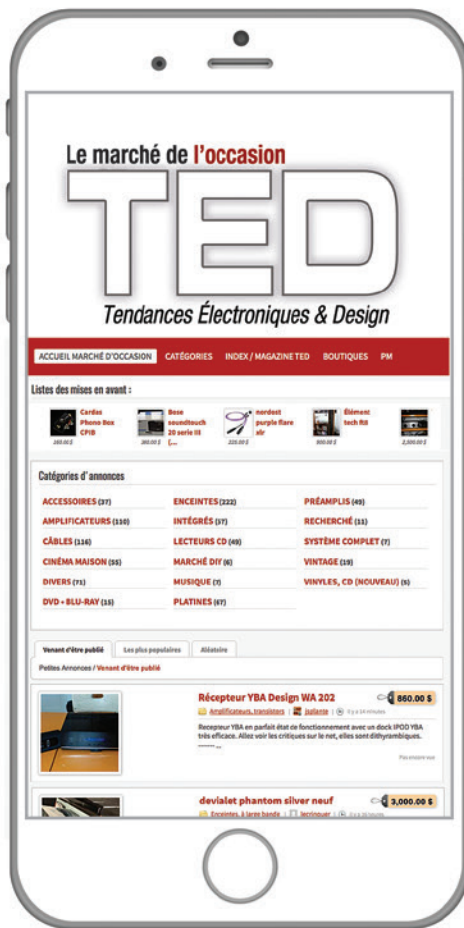

Vous désirez vendre vos anciens appareils? Le Marché d'occasion... toujours GRATUIT!



La version numérique GRATUITE incluse avec votre abonnement via
Visitez le site Internet: www.zinio.com



BULLETIN D'ABONNEMENT

AVEC UN ABONNEMENT DE 2 ANS (12 numéros)
À 30% D'ESCOMPTE
Cet abonnement m'est offert à **72,43\$** taxes et envoi postal inclus

AVEC UN ABONNEMENT DE 1 AN (6 numéros)
À 20% D'ESCOMPTE
Cet abonnement m'est offert à **41,39\$** taxes et envoi postal inclus

CHÈQUE ou MANDAT POSTE à l'ordre de: **Les Éditions Mizka inc.**

Carte de crédit: MasterCard VISA Date d'expiration:

N° Carte:

Cryptogramme visuel: (3 ou 4 chiffres à l'endos de la carte)

Signature: _____

Nom: _____ Prénom: _____

Adresse: _____ Appartement: _____

Ville: _____ Province: _____

Code postal: _____ Téléphone: () _____



N'OUBLIEZ PAS D'INSCRIRE VOTRE ADRESSE COURRIEL AFIN DE RECEVOIR VOTRE ACCÈS À ZINIO.COM

COURRIEL: _____

Allouez de 6 à 8 semaines pour la livraison du premier magazine. Prix en kiosque 7,50\$ + taxes (Offre valable au Canada seulement)

Adresse postale: Les Éditions Mizka, Casier postal 695, Succ Centre-Ville, Saint-Jérôme QC J7Z 5V4

 **FOCAL**[®]
LISTEN BEYOND

KANTA

LES ENCEINTES
innovantes



Focal.com
Distribué par plurison.com

TOTEM  30 ^{ans} _{years}
Découvrez le vôtre

Découvrez le résultat
de décennies de pure
musicalité et éveillez
vos sens grâce à la
toute NOUVELLE
Signature One.



SIGNATURE ONE

Découvrez le vôtre @ totemacoustic.com